

kluge

CS Myčka nádobí / Návod na obsluhu

SK Umývačka riadu / Návod na obsluhu

PL Zmywarka do naczyń / Instrukcja obsługi

EN Dishwasher / User manual

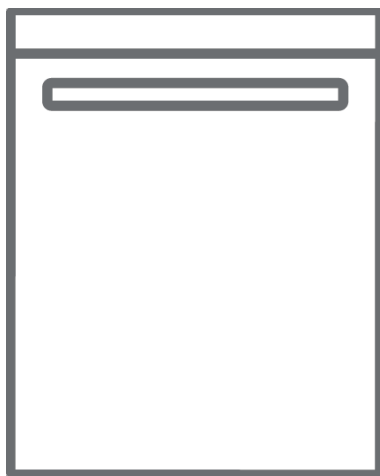

KVD4600P

Před použitím myčky nádobí si pozorně přečtete tento návod k obsluze a všechny průvodní dokumenty a mějte je po ruce pro případ potřeby.

Obsah

Bezpečnostní pokyny	4
Popis spotřebiče.....	8
Před prvním použitím	13
Naplnění košů myčky nádobí.....	19
Mycí program.....	24
Péče a údržba.....	27
Jak udržovat myčku nádobí	31
Instalace	32
Odstranění možných problémů	34
Technické údaje.....	39

■ Bezpečnostní pokyny



VAROVÁNÍ

Při používání myčky dodržujte následující bezpečnostní opatření:

- Tato část obsahuje bezpečnostní pokyny, které vám pomohou chránit se před rizikem zranění osob nebo poškození majetku.
- Naše společnost neodpovídá za škody, které mohou vzniknout v důsledku nedodržení těchto pokynů.
- Přečtěte si pozorně tento návod, abyste se ujistili, že víte, jak bezpečně a efektivně obsluhovat rozsáhlé funkce vašeho nového spotřebiče a uschovejte si jej na bezpečném místě v blízkosti spotřebiče pro budoucí použití. Tento spotřebič používejte pouze k určenému účelu, jak je popsáno v tomto návodu k obsluze.
- Upozornění a důležité bezpečnostní pokyny v tomto návodu nezahrnují všechny možné podmínky a situace, které mohou nastat. Je vaší zodpovědností používat zdravý rozum, opatrnost a péči při instalaci, údržbě a provozu myčky nádobí.
- Instalaci tohoto spotřebiče musí provést kvalifikovaný odborník na bezpečném a vhodném místě, které splňuje požadavky na instalaci.
- Před instalací spotřebiče zkontrolujte, zda ne je na něm viditelné poškození. Za žádných okolností nepoužívejte poškozený spotřebič. Poškozený spotřebič může být nebezpečný.
- Spotřebič musí být uzemněný a elektrické jmenovité napětí zdroje napájení musí být kompatibilní s parametry uvedenými na typovém štítku spotřebiče. Vždy používejte správně nainstalovanou zásuvku, abyste předešli úrazu elektrickým proudem.
- Neupravujte zástrčku dodanou se spotřebičem, pokud není vhodná do elektrické zásuvky.

- Provozní tlak vody v tomto spotřebiči musí být mezi 0,04 a 1,0 MPa. Během instalace použijte na připojení k zdroji vody nové hadicové komponenty; staré hadicové komponenty by se neměly znovu používat.
- Neopírejte se ani nestoupejte na otevřená dvířka myčky nádobí, abyste předešli poškození.
- Nepokládejte žádné těžké předměty na otevřená dvířka ani na ně nestoupejte. Spotřebič se může převrátit dopředu.
- Po použití zavřete dvířka myčky nádobí, abyste předešli nehodám.
- Používejte pouze mycí prostředky, sůl a leštadlo speciálně určené pro myčky nádobí.
- Do zásobníku na mycí prostředek v myčce nádobí nedávejte žádné rozpouštědla, abyste předešli riziku výbuchu.
- Do myčky nádobí dávejte pouze předměty vhodné do myčky nádobí. V případě pochybností se obraťte na výrobce daných předmětů.
- Při plnění myčky nádobí dodržujte doporučení pro osvědčené postupy plnění a také dbejte na to, aby byly ostré předměty, jako jsou nože, vloženy do koše hroty dolů nebo umístěné ve vodorovné poloze, aby se předešlo nehodám.
- Neotevírejte dvířka myčky nádobí během spuštěného programu. Pokud je to nutné, pootevřete je jen mírně, aby myčka nádobí mohla pozastavit program a zabránila vylití vody. Pamatujte na to, že voda v myčce může být během spuštěného programu velmi horká.
- Když myčku nádobí nepoužíváte, doporučujeme vám uzavřít přívod vody na přívodním kohoutku a odpojit hlavní přívod vody.
- Pokud necháváte myčku nádobí delší dobu mimo provoz, měli byste nechat dvířka mírně pootevřená, abyste předešli tvorbě nepříjemných zápachů.

- Tento spotřebič mohou používat děti ve věku od 8 let a osoby se sníženými fyzickými, smyslovými nebo duševními schopnostmi nebo s nedostatkem zkušeností a znalostí, jsou-li pod dohledem nebo pokud jim byly poskytnuty pokyny týkající se bezpečného používání spotřebiče a pokud rozumějí možným rizikům. Děti si se spotřebičem nesmějí hrát. Čištění a údržbu nesmějí provádět děti bez dozoru. (Pro IEC60335-1)
- Tento spotřebič není určen k používání osobami (včetně dětí) se sníženými fyzickými, smyslovými nebo duševními schopnostmi nebo s nedostatkem zkušeností a znalostí, pokud ne jsou pod dohledem nebo jim nebyly poskytnuto pokyny týkající se používání spotřebiče osobou zodpovědnou za jejich bezpečnost. (Pro IEC60335-1)
- Obalový materiál může být pro děti nebezpečný!
- Děti by měli být pod dohledem, aby se zajistilo, že se se spotřebičem nehrají.
- Děti by se mohly uzamknout uvnitř spotřebiče. Proto při likvidaci starého spotřebiče odřízněte zástrčku a odložte ji. Zničte zámek dvířek tak, aby se dvířka již nedala zavřít.
- Tento spotřebič je určen jen na použití v interiéru a domácnosti. Abyste předešli riziku úrazu elektrickým proudem, neponořujte spotřebič, napájecí kabel ani jeho zástrčku do vody ani jiné kapaliny.
- Před čištěním a údržbou spotřebiče jej odpojte od elektrické sítě. Použijte měkký hadřík navlhčený roztokem s jemným mýdlem a poté spotřebič otřete suchým hadříkem.
- Pokud je napájecí kabel poškozený, musí ho vyměnit výrobce, jeho servisní zástupce nebo podobně kvalifikovaná osoba, aby se předešlo nebezpečí.
- Otvory na spodní straně nesmějí být zakryty kobercem.

Doporučení

- Za účelem úspory energie se spotřebič v pohotovostním režimu automaticky vypne po 3 minutách bez jakéhokoli zásahu uživatele.
- Abyste snížili spotřebu energie a vody, odstraňte před vložením nádobí do myčky všechny zbytky nečistot.
- Naplnění myčky nádobí do kapacity uvedené výrobcem ušetří energii a vodu.
- Duté předměty (misky, sklenice a pánve) vkládejte do koše dnem vzhůru.
- Do myčky nádobí nevkładejte nádobí, příbory ani jiné předměty s tabákovým popelem, voskem, mazacím tukem nebo zbytky barvy.
- Nedoporučuje se předběžné oplachování nádobí, protože to vede ke zvýšení spotřeby vody a energie.
- Mytí nádobí v myčce nádobí obvykle spotřebuje méně energie a vody než ruční mytí.

Likvidace spotřebiče

- Obal a spotřebič zlikvidujte v recyklačním středisku. Odřízněte napájecí kabel a deaktivujte zařízení na uzamykání dvířek.
- Kartonové obaly jsou vyrobeny z recyklovaného papíru a měli by se zlikvidovat v sběrném místě pro recyklaci.
- Zabezpečením správné likvidace tohoto produktu pomůžete předcházet případným negativním vlivům na životní prostředí a lidské zdraví, které by jinak mohli být způsobené nesprávnou manipulací s tímto produktem.
- Podrobněji informace o recyklaci tohoto produktu získáte od místního úřadu a od společnosti zabývající se likvidací domovního odpadu.
- **LIKVIDACE:** Nelikvidujte tento produkt jako netříděný komunální odpad. Je potřebný separovaný sběr takového odpadu pro jeho speciální zpracování.



■ Popis spotřebiče

Vzhled vašeho spotřebiče, se může mírně lišit.

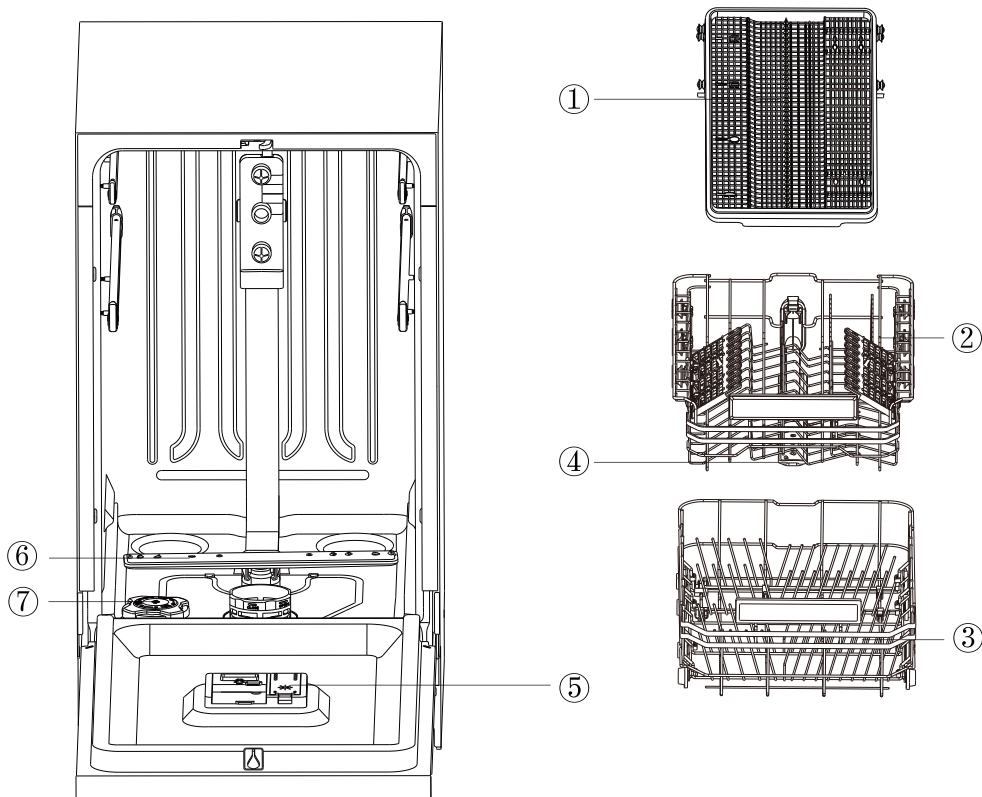

1 Horní zásuvka na příbory	2 Horní koš (Závisí na modelu)	3 Spodní koš	4 Horní ostříkovací rameno
5 Dávkovač	6 Spodní ostříkovací rameno	7 Zásobník na sůl	

Tipy:

- Každá myčka nádobí přešla před opuštěním výrobního závodu důkladnou kontrolou kvality, aby se zajistila její spolehlivost.
- Ve vaší nové myčce nádobí se mohou objevit kapky vody nebo skvrny od vody, které vznikly v důsledku naší kontroly kvality.
- Vložte koš na příbory do spodního koše na nádobí. Pro dosažení nejlepších výsledků jej nainstalujte do střední části, jak je znázorněno na obrázku uspořádání nádobí uvnitř spotřebiče.
- Před instalací odstraňte všechny obalové materiály z vnější i vnitřní strany myčky nádobí.

Příslušenství

Dodáváno příslušenství



Návod k obsluze



Trychtýř na sůl



**Přívodní hadice
vody**

Ovládací panel

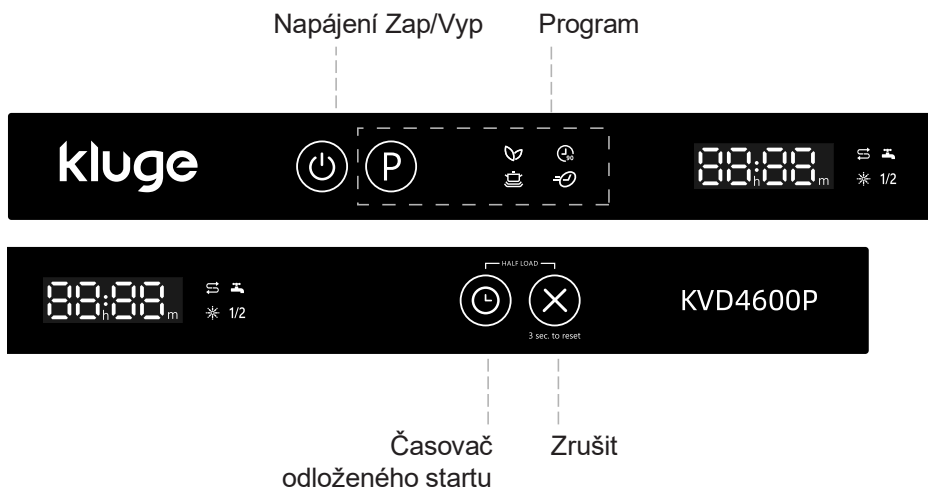











Ovládání (tlačítka)

Tlačítko	Popis
Zapnout/vypnout zařízení	Stisknutím tohoto tlačítka déle než 1 s zapnete/vypnete myčku nádobí.
Program, spustit mycí program	Otevřete dveře, stiskněte tlačítko „program“ a vyberte požadovaný mycí program, zavřete dveře a zařízení se spustí.
Časovač odloženého startu	Po výběru programu stiskněte tlačítko časovače, abyste nastavili časovač, na displeji se zobrazí čas v pořadí H: 00 → H: 24. Vyberte čas, zavřete dvířka a zařízení přejde do režimu odloženého startu.
Zrušit	Když je program spuštěný a otevřete dvířka, stiskněte tlačítko zrušení na 3 sekundy, aby se aktuální program zrušil a došlo k 30sekundovému vypouštění.

Poznámka: Zavřete dveře, všechna tlačítka jsou neplatná.





Otevřete dveře, stiskněte tlačítko Napájení Zap/Vyp pro zapnutí zařízení, nebo zrušte mycí program.

Indikátor

Indikátor programu	 <p>Ekologický režim, který šetří energii a vodu, vhodný pro všeobecné mytí.</p>  <p>Režim každodenního mytí, vhodný pro mírně znečištěné nádobí.</p>  <p>Režim výkonného mytí, vhodný pro nádobí, hrnce a pánve se silnými nečistotami.</p>  <p>Vhodný na mytí mírně lepkavých zbytků čerstvých pokrmů při nejvyšší rychlosti.</p>
Varovný indikátor	 <p>Pokud se rozsvítí indikátor , znamená to, že v myčce nádobí je málo soli a je třeba ji doplnit.</p>  <p>Pokud se rozsvítí indikátor , znamená to, že v myčce nádobí je málo leštidla a je třeba jej doplnit.</p>  <p>Pokud se rozsvítí indikátor , znamená to, že přívod vody je zavřený nebo zablokovaný.</p> <p>1/2</p> <p>Snížení spotřeby vody a elektřiny, můžete si zvolit tři režimy horního mytí, spodního mytí a horního a spodního mytí současně.</p>

Tabulka programů

V níže uvedené tabulce jsou programy, které jsou nejlepší z hlediska úrovně zbytků pokrmů. Rovněž obsahuje různé informace o programech. Hodnoty spotřeby a délky trvání programu jsou jen orientační, s výjimkou programu ECO.

Program	Popis programu	Čas (min.)	Teplota (°C)	Spotřeba energie (kWh)	Spotřeba vody (l)
	Předmytí Hlavní mytí Oplachování studenou vodou Oplachování horkou vodou Sušení	232	57	0,623	9,8
	Hlavní mytí Oplachování studenou vodou Oplachování horkou vodou Sušení	90	60	1,13	9,9
	Předmytí Hlavní mytí Oplachování studenou vodou Oplachování horkou vodou Sušení	175	67	1,79	14,7
	Hlavní mytí Oplachování horkou vodou	29	40	0,15	6,6

■ Před prvním použitím

Odstraňte všechny obalové materiály z vnitřního prostoru myčky nádobí.







- Nastavte úroveň změkčovače vody podle tvrdosti vody v dané oblasti (viz strana 10–12).
- Do zásobníku na sůl nasypete 500 g soli a pak ho naplňte vodou po vrch zásobníku.
- Naplňte dávkovač leštidla.
- Přidejte prostředek na mytí.

A. Změkčovač vody (nastavení úrovně tvrdosti vody)

Myčka nádobí je navržena tak, aby umožňovala nastavení množství spotřebované soli na základě tvrdosti používané vody. Cílem je optimalizovat spotřebu soli. Pro nastavení spotřeby soli postupujte následujícím způsobem:

- Otevřete dvířka a zapněte spotřebič;
 - Do 60 vteřin od zapnutí spotřebiče stiskněte tlačítko **Zrušit** na 5 vteřin, dokud je spotřebič v pohotovostním režimu. Tímto se spustí režim nastavení, všechny indikátory mycích programů třikrát zablikají a poté se spotřebič přepne na výchozí úroveň změkčovače.
- Stiskněte tlačítko **Zrušit** a zvolte správné nastavení podle vody ve vašem místním prostředí. Nastavení se budou měnit v následujícím pořadí: H1 → H2 → H3 → H4 → H5 → H6; Potom vypněte spotřebič, aby se tak nastavení uložila. Doporučuje se provést úpravy podle následující tabulky.

* Nastavení výrobce: H3

Poloha	Tvrdost vody			Indikátory při nastavování tvrdosti vody	Spotřeba soli (gram/cyklus)
	dH	dF	dE		
H1	0- 5	0- 9	0- 6	H1 	0
H2	6- 11	10-20	7- 14	H2 	20
H3 (Počáteční)	12-17	21-30	15-21	H3  + 	30
H4	18-22	31-40	22-28	H4 	40
H5	23-34	41-60	29-42	H5 	50
H6	35-55	61-98	43-69	H6 	60

Informace o tvrdosti vaší vody získáte od místního vodárenského podniku.

B. Plnění soli do změkčovače vody

Tvrdość vody se liší v závislosti od místa používání. Pokud se v myčce nádobí používá tvrdá voda, na nádobí a přístroích se budou tvořit usazeniny. Spotřebič je vybaven speciálním změkčovačem, který používá soli speciálně určené k odstranění vodního kamene a minerálů z vody.

Vždy používejte sůl určenou pro myčku nádobí. Zásobník soli se nachází pod spodním košem a měl by se plnit následujícím způsobem:

Upozornění!

- Používejte pouze sůl speciálně určenou pro použití v myčkách nádobí! Všechny ostatní druhy soli, které nejsou speciálně určeny pro použití v myčce na nádobí, zejména kuchyňská sůl, poškodí změkčovač vody. V případě poškození způsobeného použitím nevhodné soli výrobce neposkytuje žádnou záruku ani neodpovídá za žádné způsobené škody.
 - Sůl doplňte až těsně před spuštěním jednoho z kompletních mycích programů. Tím se zabrání tomu, aby se případná zrnka soli nebo slané vody, které se rozprskly, dlouho usazovali na dně spotřebiče a mohli způsobit korozi.
- A. Vyberte spodní koš a pak odšroubujte a vyberte uzávěr ze zásobníku na sůl.
 - B. Konec nálevky (je součástí dodávaného příslušenství) vložte do otvoru a nasypte přibližně 500 g soli.
 - C. Pokud plníte zásobník poprvé, naplňte ho vodou po jeho okraj (přibližně 700 ml).
 - D. Opatrně našroubujte uzávěr zpět na své místo.
 - E. Indikátor doplnění soli obvykle zhasne po naplnění zásobníku soli.

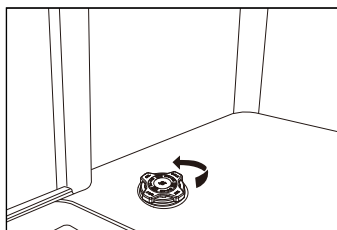

A

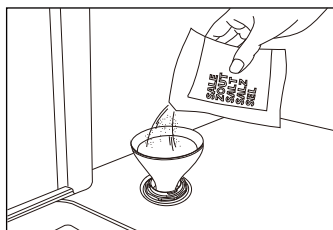

B

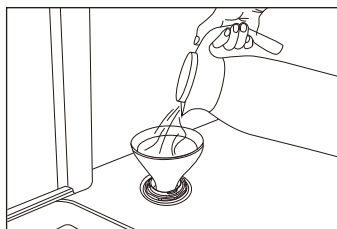

C

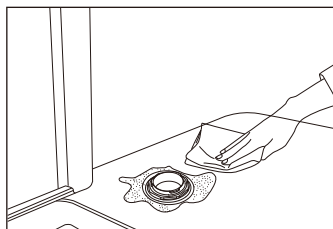

D

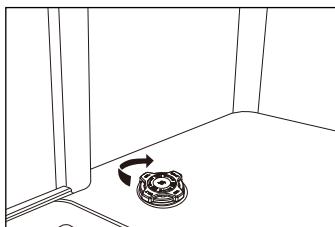

E

POZNÁMKA:

- Zásobník soli je třeba doplnit, když se na ovládacím panelu rozsvítí indikátor doplnění soli. I když je zásobník soli dostatečně naplněný, indikátor nemusí zhasnout dříve, než se sůl úplně rozpustí.
- Pokud se na ovládacím panelu nerozsvítí indikátor doplnění soli (u některých modelů), můžete na základě cyklů, které myčka nádobí spustila posoudit, kdy je třeba do změkčovače přidat sůl.
- Dávejte pozor, abyste zásobník na sůl nepřepnili a všechnu rozsypanou sůl důkladně otřete.

C. Používání mycího prostředku

Všechny programy myčky nádobí vyžadují mycí prostředek v přihrádce na mycí prostředek.

Pro dosažení co nejlepšího výkonu přidejte správně množství mycího prostředku pro zvolený program.

 Používejte pouze mycí prostředky určené speciálně pro použití v myčkách nádobí. Uchovávejte mycí prostředek čerstvý a suchý. Práškový mycí prostředek nedávejte do dávkovače do té doby, dokud nejste připraveni mýt nádobí.

 V myčce nádobí nikdy nepoužívejte mýdlo, prací prostředek ani prostředek pro ruční mytí nádobí.

 Nepolykejte mycí prostředek určený do myčky nádobí. Zamezte vdechnutí výparů. Mycí prostředek do myčky nádobí obsahuje dráždivé látky a žíravé chemikálie, které mohou způsobit respirační potíže. Pokud jste spolkli mycí prostředek do myčky nádobí nebo jste vdechli jeho výpary, okamžitě vyhledejte lékařskou pomoc.

 Uchovávejte mycí prostředek do myčky nádobí mimo dosahu dětí.

Plnění dávkovače mycího prostředku

1. Stisknutím tlačítka otevřete přihrádku na mycí prostředek.
2. Do přihrádky pro hlavní mycí prostředek přidejte doporučené množství mycího prostředku. Hlavní přihrádka pro mycí prostředek má rysky pro specifické množství mycího prostředku. Tyto jsou značeny buď na 15 ml nebo 25 ml, v závislosti od stupně znečištění nádobí. Pokud nádobí potřebuje intenzivní omytí, přidejte 5 ml mycího prostředku do přihrádky na předmytí.
3. Potom zavřete přihrádku pro mycí prostředek posunutím krytu v směru šipky.

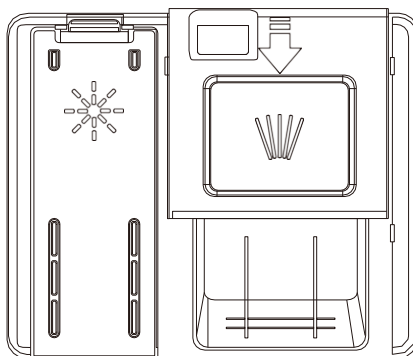

POZNÁMKA:

Dodržujte prosím doporučení výrobce uvedeno na obalu mycího prostředku.

D. Používání leštidla

Naplnění dávkovače leštidla leštidlem pomáhá zajistit lepší kvalitu mytí a vyšší výkon sušení.

- Pokud chcete naplnit přihrádku pro leštidlo, otevřete víko přihrádky pro leštidlo.
- Naplňte přihrádku leštidlem po úroveň **MAX** a pak zavřete víko. Dávejte pozor, abyste přihrádku leštidla nepřeplnili a otřete všechny rozlité zbytky tekutiny.
- Zavřete kryt, abyste zajistili víko přihrádky pro leštidlo.
- Leštidlo se automaticky přidá během posledního oplachování, čím se zajistí důkladné opláchnutí a sušení bez skvrn a šmouh.

Upozornění!

Používejte pouze značkové leštidlo určené do myčky nádobí. Do dávkovače leštidla nikdy nevkládejte žádné jiné látky (např. mycí prostředek do myčky nádobí, tekutý čistící prostředek). Mohlo by to poškodit spotřebič.

Pokud chcete změnit hladinu leštidla, před zapnutím spotřebiče postupujte podle následujících kroků:

1. Otevřete dvířka a stisknutím tlačítka **Zap/Vyp** zapnete myčku nádobí.
2. Do 60 sekund od zapnutí spotřebiče stiskněte tlačítko **Časovače odloženého startu** v trvání 5 vteřin, dokud je spotřebič v pohotovostním režimu, abyste vstoupili do režimu nastavení. Všechny indikátory mycích programů třikrát zablikají a poté se změní na výchozí úroveň leštidla. Výchozí nastavení z výroby je R3.
3. Chcete-li nastavit úroveň leštidla, stiskněte tlačítko **Časovače odloženého startu** a s každým stisknutím tlačítka **Časovače odloženého startu** se úroveň bude cyklicky měnit mezi „R1 → R2 → R3 → R4 → R5“.
4. Po volbě příslušné úrovně stiskněte tlačítko **Zap/Vyp** pro uložení nastavení.

Indikátory při nastavování hladiny leštidla	
R1	
R2	
R3	
R4	
R5	

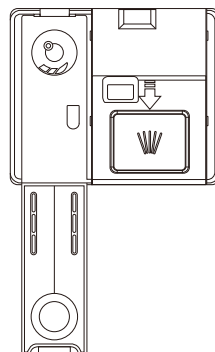

Zapnutí a vypnutí zvuku akustického signálu

V počátečním nastavení je zvuk akustického signálu zapnut.

1. Otevřete dvířka spotřebiče a zapněte spotřebič;
2. Současně stiskněte tlačítka **Program** a **Zrušit** v trvání 3 vteřin, zvuk akustického signálu se vypne a vnitřní osvětlení se po otevření dvířek nerozsvítí.
3. Znovu současně stiskněte tlačítka **Program** a **Zrušit** v trvání 3 vteřin a zvuk akustického signálu se zapne.

POZNÁMKA:

Tuto funkci lze nastavit pouze v pohotovostním režimu. Po vypnutí a opětovném zapojení spotřebiče se zvuk akustického signálu standardně zapne.

■ Naplnění košů myčky nádobí

Pro dosažení nejlepších výsledků myčky nádobí dodržujte tyto pokyny pro vkládání nádobí.

Upozornění!

Nádobí, které není vhodné na mytí v myčce nádobí:

1. Teplotně citlivé plastový nádobí, měděné a pocínované nádoby, hliníkový a stříbrný příbor.
2. Křišťálové sklo, dekorativní zdobený porcelán; nádobí s připevněnými křišťálovými prvky atp.
3. Předměty so savými vlastnostmi (houby, hadříky do domácnosti).

Upozornění před nebo po naplnění košů myčky nádobí

Seškrábejte jakékoli větší množství zbytků pokrmu. Není třeba oplachovat nádobí pod tekoucí vodou. Pokud jsou na stolním nebo kuchyňském nádobí připečené, spálené nebo přilepené zbytky pokrmu, které se komplikovaně odstraňují, doporučuje se je před mytím na určitý čas namočit. Nádoby vložte do myčky nádobí v následujícím pořadí:

1. Nádoby jako šálky, sklenice, hrnce/pánve atp. at' jsou postaveny nahoru dnem.
2. Zakřivené nádoby nebo předměty s prohlubněmi by měli být šikmo umístěné, aby z nich mohla odtékat voda.
3. Zajistěte, aby byly bezpečně naskládané a nemohli se převrátit.
4. Nádobí nesmí bránit otáčení ostříkovacích ramen během mytí.
5. Příbory, hůlky a malé předměty vložte do zásuvky na příbory. Různé malé předměty by se neměly mýt v myčce na nádobí, protože by mohly snadno vypadnout z košů.

Vybírání nádobí

Abyste zabránili kapání vody z horního do spodního koše, Doporučujeme vyprázdnit nejprve spodní koš a poté horní koš.

Naplnění horního koše

Horní koš je určen k uložení citlivějšího a lehčího nádobí, jako jsou sklenice, šálky s podšálky na kávu a čaj, jakož i talíře, malé misky a mělké pánve (ne-li ne jsou velmi znečištěné). Nádobí a kuchyňské potřeby umístěte tak, aby se nepohnuli proudem stříkající vody. Sklenice, šálky a misky vždy umísťujte dnem vzhůru.

Horní koš

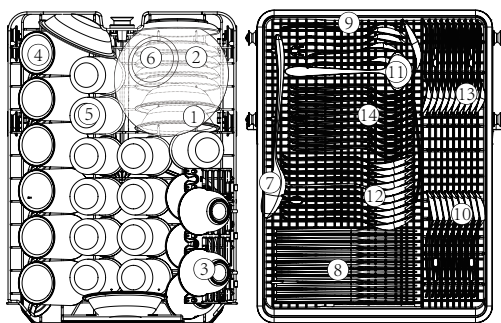

(V závislosti od modelu)

Číslo	Položka
①	DEZERTNÍ MÍSA
②	PODŠÁLEK
③	ŠÁLEK
④	HRNEČEK
⑤	POHÁR
⑥	SKLENĚNÁ MÍSA
⑦	SERVÍROVACÍ LŽICE
⑧	PŘÍBOROVÝ NŮŽ
⑨	SERVÍROVACÍ VIDLIČKA
⑩	ČAJOVÁ LŽIČKA
⑪	NABĚRAČKA NA OMÁČKU
⑫	POLÉVKOVÁ LŽICE
⑬	DEZERTNÍ LŽIČKA
⑭	VIDLIČKA

Nastavení horního koše

V případě potřeby je možné nastavit výšku horního koše, aby se vytvořilo více místa pro velké kusy nádobí v horním nebo spodním koši. Výšku horního koše lze nastavit tak, že se kolečka v různé výšce zasunou do kolejniček (A). Nebo potáhněte horní koš směrem nahoru, čímž jej zvýšíte, a poté jej znovu zatáhněte dolů pro jeho snížení (B). Dlouhé předměty, servírovací příbory, servírovací příbory na salát nebo nože by měli být umístěny v koši tak, aby nebránily otáčení ostříkovacích ramen. Sklopné přihrádky lze sklopit nebo odejmout, pokud nejsou potřeba.

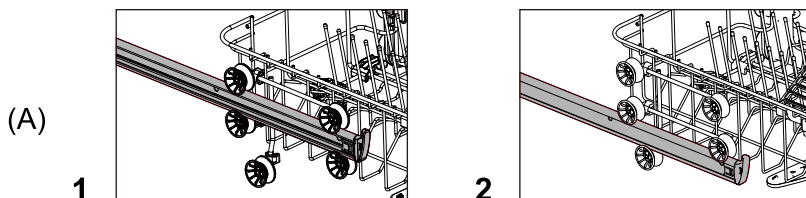

(V závislosti od modelu)

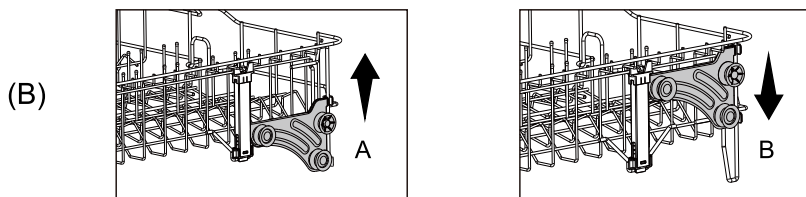

(V závislosti od modelu)

UPOZORNĚNÍ:

Výšku horního koše doporučujeme nastavit před vložením nádobí do koše. Pokud nastavíte výšku koše po vložení nádobí, můžete toto nádobí poškodit.

Naplnění spodního koše

Do spodního koše vám doporučujeme umístit velké předměty, které se myjí nejhůře: hrnce, pánve, poklice, servírovací talíře a misky, jak je znázorněno na obrázku níže.

Servírovací talíře a poklice je nejlepší umístit na boky košů, aby se předešlo blokování otáčení horního ostříkovacího ramene.

Hrnce, servírovací misky atp. musí být vždy umístěno nahoru dnem. Hluboké hrnce by měly být nakloněny, aby mohla voda odtékat.

Spodní koš má: sklopné řady hrotů, aby se do něj dali vložit větší hrnce a pánve nebo více dalších typů nádobí.

Spodní koš

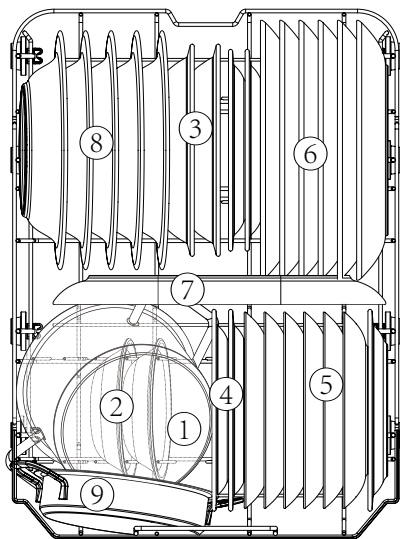

(V závislosti od modelu)

Číslo	Položka
①	MALÝ HRNEC
②	DEZERTNÍ MISA
③	MELAMÍNOVÁ MÍSA
④	MELAMÍNOVÝ DEZERTNÍ TALÍŘ
⑤	DEZERTNÍ TALÍŘ
⑥	PLYTKÝ TALÍŘ
⑦	OVÁLNÝ TALÍŘ
⑧	POLÉVKOVÝ TALÍŘ
⑨	HRNEC DO TROUBY

Horní zásuvka na příbory (Závisí od modelu)

Horní zásuvka na příbory je určena na mytí příborů, jak jsou vidličky, lžice atd., jejich umístěním mezi příčky v této zásuvce.

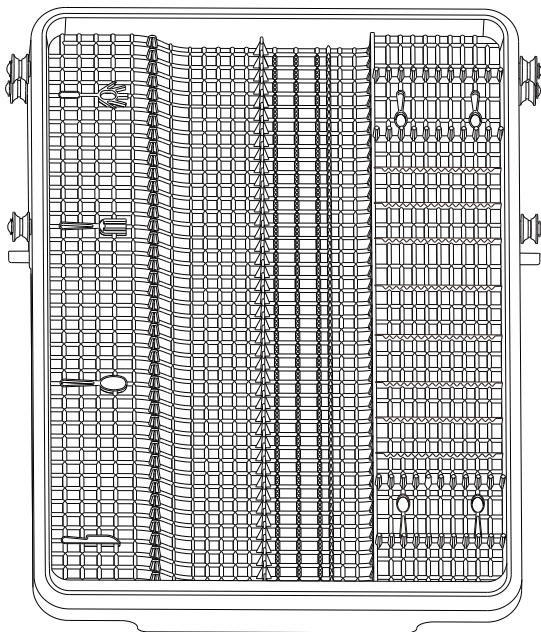

■ Mycí program

Zapnutí spotřebiče

Spuštění mycího programu

1. Vysuňte spodní a horní koš, vložte nádobí a zatlačte koše zpět. Doporučuje se nejprve naplnit spodní koš a pak horní koš (viz si část s názvem „Naplnění košů myčky nádobí“).
2. Vložte mycí prostředek (viz si část s názvem „Před prvním použitím“).
3. Zasuňte zástrčku do elektrické zásuvky. Napájecí napětí je 220–240 V AC 50 Hz, specifikace elektrické zásuvky je 10 A 250 V AC 50 Hz.
4. Ujistěte se, zda je přívod vody zapnutý na úplný tlak. Stiskněte tlačítko **Zap/Vyp**, stiskněte tlačítko **Program** a zvolte požadovaný „mycí program“. (Viz část s názvem „**Tabulka programů**“). Pro započnutí mytí zavřete dvířka s mírným tlakem, abyste zajistili, že jsou dvířka správně zavřena.

POZNÁMKA: Když jsou dvířka úplně zavřena, je slyšet cvaknutí.

Změna programu

1. Předpoklad: Probíhající program lze upravit pouze tehdy, je-li v provozu jen krátce. V opačném případě se mycí prostředek už mohl uvolnit a spotřebič už mohl vypustit vodu na mytí. V takovém případě je potřebné doplnit dávkovač mycího prostředku (viz část „Plnění dávkovače mycího prostředku“).
2. Během mytí mírně pootevřete dvířka, aby myčka nádobí mohla pozastavit program, stisknutím a podržením tlačítka **Zap/Vyp** v trvání 3 sekund přepnete do pohotovostního režimu a pak opětovným stisknutím tlačítka **Zap/Vyp** vypnete myčku nádobí.
3. Opětovným stisknutím tlačítka **Zap/Vyp** zapnete myčku a pak můžete změnit program na požadované nastavení cyklu (viz část s názvem „**Tabulka programů**“).

POZNÁMKA:

Pokud v průběhu mytí otevřete dvířka spotřebiče, myčka nádobí se pozastaví a pozastaví se odpočítávání. Po zavření dvířek bude myčka nádobí po 10 sekundách pokračovat v provozu.

Informační světlo zobrazuje stav myčky nádobí:

- a) Informační světlo svítí → probíhá program
- b) Informační světlo bliká → pozastavení

Přidání zapomenutého nádobí

Zapomenuté nádobí můžete přidat kdykoli před otevřením zásobníku na mycí prostředek.

1. Mírně pootevřete dvířka, aby mohla myčka nádobí pozastavit program.
2. Když se ostříkovací ramena přestanou otáčet, můžete dvířka otevřít úplně.
3. Přidejte zapomenuté nádobí.
4. Zavřete dvířka a myčka nádobí se spustí po deseti sekundách.

VAROVÁNÍ!

Je nebezpečné otevírat dvířka v průběhu mytí, protože horká voda vás může opařit. Pokud se dvířka otevrou v průběhu provozu myčky nádobí, spotřebič se automaticky zastaví.

Na konci mycího programu

Po dokončení programu se na digitálním displeji zobrazí „00“, akustický signál vydá tři krátká pípnutí, která znějí jako „píp, píp, píp“, pak se na digitálním displeji zobrazí „End (Konec)“. Pokud se neprovede žádná další operace, displej zhasne a spotřebič se automaticky vypne.

 Dvířka otevírejte opatrně. Při otevírání dvířek může unikát horká pára!

- Horké nádobí je citlivé na nárazy. Proto by mělo být před vyjmutím ze spotřebiče ponecháno vychladnout v trvání přibližně 15 minut.
- Otevřete dvířka myčky nádobí, nechte je pootevřené a počkejte několik minut, než nádobí vyberete. Takto bude chladnější a zlepší se jeho sušení.

Vyprazdňování myčky nádobí

Je normálně, že myčka nádobí je ve uvnitř mokrá.

Nejprve vyprázdněte spodní koš a pak horní. Tím se zabrání kapání vody z horního koše na nádobí ve spodním koši.

Informační světlo

Některé integrované modely jsou vybaveny informačním světlem. Provozní stav myčky nádobí můžete zkontrolovat pomocí světelného paprsku mezi myčkou nádobí a boční stěnou (nebo mezi myčkou nádobí a podlahou). Nepřetržitě svítící světlo signalizuje, že myčka nádobí je v provozu, blikající světlo signalizuje, že mycí program je ukončen a můžete otevřít dvířka spotřebiče. U některých modelů můžete pomocí informačního světla na podlaze vidět zbývající čas a fázi mycího programu.

Automatické otevírání dvířek (Závisí od modelu)

Dvířka myčky nádobí se otevírají automaticky, což zlepšuje výsledky sušení. Před vyložením myčky nádobí počkejte, dokud myčka nádobí neoznámí ukončení programu a nádobí nevychladne. Čas sušení pro funkci automatického otevření se liší v závislosti na programu. Tato funkce je pevnou součástí sušícího procesu a u tohoto modelu ji nelze v nastavení trvale vypnout.

POZNÁMKA:

Pro dosažení nejlepších výsledků sušení nezávírejte dvířka dříve, jak se fáze sušení dokončí a spotřebič se automaticky vypne.

Na konci programu se dvířka otevřou. Nepokoušejte se dvířka zavřít v během 1 minuty, abyste nepoškodili automatický mechanismus dvířek.

Pro účinné sušení musí být dvířka otevřeno 30 minut.

(Pokud program obsahuje systém automatického otevírání dvířek, načasování automatického otevírání dvířek se může lišit v závislosti na zvoleném programu.)

■ Péče a údržba

Před zahájením jakékoli péče nebo údržby byste měli vždy odpojit spotřebič od elektrické sítě a také zavřít přívod vody.

Filtrační systém

Filtrační systém sestává z hrubého filtru, plochého filtru a mikrofiltru.

1. Plochý filtr: Zbytky jídla a nečistoty budou zachyceny nejprve na plochém filtru.
2. Hrubý filtr: V hrubém filtru se zachytí velké nečistoty, jak například kousky kostí nebo skla, které by mohly ucpat odtok. Chcete-li odstranit předmět zachycený v tomto filtru, jemně stiskněte pojistky na vrchu filtru a vyjměte jej.
3. Mikrofiltr: Tento filtr zachycuje nečistoty a zbytky pokrmů v oblasti nádrže a zabraňuje jejich opětovnému usazování na nádobí během mycího cyklu.

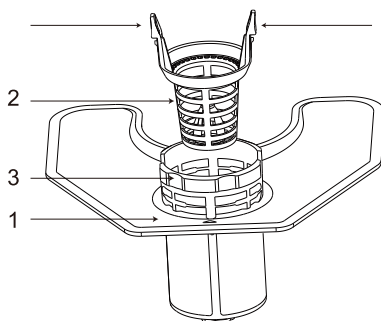

⚠ Po každém použití myčky nádobí zkontrolujte, zda filtry nejsou ucpané.

⚠ Odšroubováním hrubého filtru můžete vybrat filtrační systém. Odstraňte všechny zbytky pokrmů a filtry omyjte pod tekoucí vodou.

Filtr dokáže účinně zabránit vniknutí zbytků pokrmu z nádobí do mycího systému. Zbytky pokrmu však někdy mohou filtr ucpat, což ovlivňuje výkon mytí. Doporučuje se ihned po ukončení mycího programu zkontrolovat plochý filtr, zda v něm nejsou zbytky pokrmu a v případě potřeby jej vyčistit.

Kromě toho se doporučuje filtr alespoň jednou týdně rozebrat a vyčistit. Postup čištění filtru je následující:

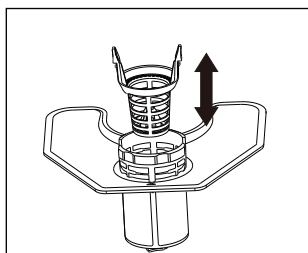

1

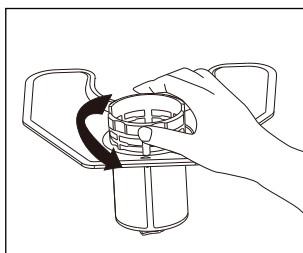

2

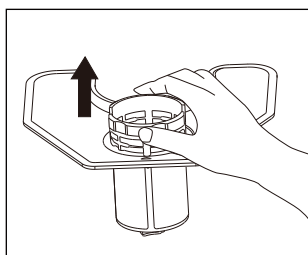

3

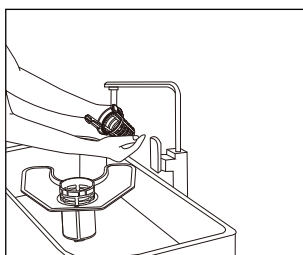

4

1. Vyberte hrubý filtr z mikrofiltru.
2. Otočte mikrofiltr proti směru hodinových ručiček.
3. Vyberte sestavu mikrofiltru a plochého filtru z vnitřního prostoru myčky nádobí.
4. Filtry vyčistěte pod tekoucí vodou.

Před opětovnou montáží všech částí byste měli filtry důkladně vyčistit a opláchnout a nainstalovat je v opačném pořadí, než je uvedeno výše.

Pamatujte prosím:

- Nikdy nespouštějte mycí program bez nasazených filtrů.
- Nesprávná montáž filtrů může snížit výkon mytí a případně poškodit váš spotřebič.
- Při čištění filtrů s filtry neklepejte. V opačném případě by se filtry mohly zdeformovat a výkon myčky nádobí by se mohl snížit.

Čištění ostříkovacích ramen

Ostříkovací ramena je potřebné pravidelně čistit, protože chemikálie z tvrdé vody ucpávají trysky ostříkovacích ramen a jejich ložiska.

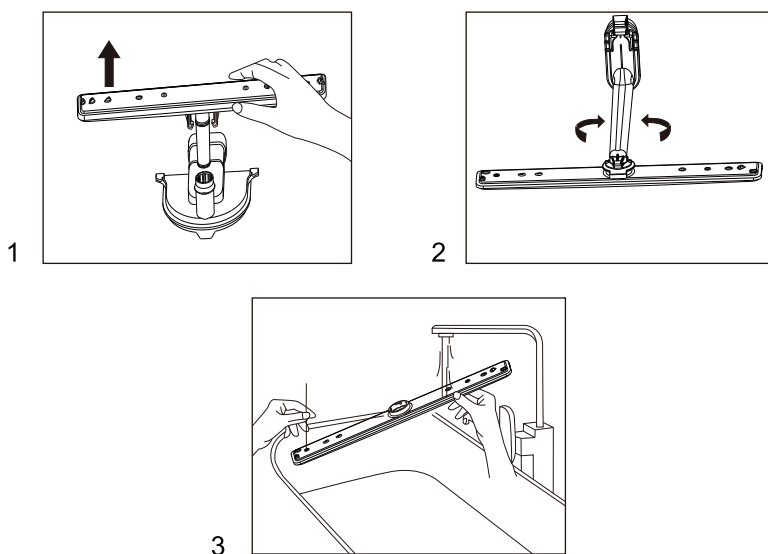

1. Zatáhněte spodní ostříkovací rameno směrem nahoru a vyberte ho.
2. Pokud chcete vybrat horní ostříkovací rameno, nejprve otočením povolte zajišťovací matici na horním ostříkovacím rameni.
3. Před opětovnou montáží ostříkovacích ramen byste je měli důkladně vyčistit a opláchnout.
Při opětovné montáži horního ostříkovacího ramena se ujistěte, zda je matice horního ostříkovacího ramene bezpečně dotažena.

Péče o myčku nádobí

Na čištění ovládacího panelu použijte mírně navlhčený hadřík a pak jej důkladně osušte. K čištění vnějšího povrchu spotřebiče použijte kvalitní leštící přípravek na spotřebiče. Na žádnou část myčky nádobí nikdy nepoužívejte ostré předměty, drátěnky ani agresivní čisticí prostředky.

Čištění dvířek spotřebiče

Na čištění okraje kolem dvířek byste měli používat pouze měkký, teplý, vlhký hadřík. Abyste zabránili pronikání vody do zámku dvířek a elektrických komponent, nepoužívejte žádný druh čističe ve spreji.

Na vnější povrchy nikdy nepoužívejte abrazivní čisticí prostředky ani drátěnky, protože by mohli poškrábat povrch. Některé papírové utěrky mohou také poškrábat povrch nebo zanechat na něm stopy.

VAROVÁNÍ!

Na čištění panelu dvířek nikdy nepoužívejte čisticí sprej, protože by mohl poškodit zámek dvířek a elektrické komponenty. Není dovoleno používat abrazivní čisticí prostředek ani papírové utěrky, protože hrozí riziko poškrábání nebo zanechání skvrn na povrchu z nerezavějící oceli.

Ochrana před mrazem

Pokud je vaše myčka nádobí během zimy ponechána na nevytápěném místě, požádejte servisního technika, aby:

1. Vypnul myčku nádobí a odpojil ji od elektrické energie.
2. Vypnul přívod vody a odpojil přívodní hadici vody od vodovodního ventilu.
3. Vypustil vodu z přívodního potrubí a vodovodního ventilu. (Na zachycení vody použijte misku.)
4. Znovu připojil přívodní potrubí vody k vodovodnímu ventilu.
5. Vybral filtr ve vaničce myčky nádobí a na dně pomocí houbičky vysál vodu z vaničky.

■ Jak udržovat myčku nádobí

Po každém mytí

Po každém mytí vypněte přívod vody do spotřebiče a nechte dvířka mírně pootevřená, aby se uvnitř nezachytila vlhkost a zápachy.

Odpojte zástrčku

Před čištěním nebo údržbou vždy vytáhněte zástrčku z elektrické zásuvky. Nevystavujte se riziku.

Žádná rozpouštědla nebo abrazivní čisticí prostředky

K čištění vnějších a pryžových částí myčky nádobí nepoužívejte rozpouštědla ani abrazivní čisticí prostředky. Používejte pouze hadřík a teplou mýdlovou vodu. Na odstranění skvrn nebo nečistot z povrchu vnitřního prostoru použijte hadřík navlhčený vodou s trochou bílého octa nebo čisticí prostředek určený speciálně pro myčky nádobí.

Když jedete na dovolenou

Když jedete na dovolenou, doporučuje se spustit mycí cyklus s prázdnou myčkou nádobí a pak vytáhnout zástrčku z elektrické zásuvky, zavřít přívod vody a nechat dvířka spotřebiče mírně pootevřená. Tím se prodlouží životnost těsnění a zabrání se tvorbě zápachu ve spotřebiči.

Přemístění spotřebiče

Pokud je potřebné spotřebič přemístit, snažte se ho udržovat ve svislé poloze. Pokud je to naprosto nezbytné, můžete jej umístit na zadní stranu.

Těsnění

Jedním z faktorů, které způsobují tvorbu zápachu v myčce nádobí, jsou zbytky pokrmů na těsněních. Pravidelným čištěním vlhkou houbou tomu zabráníte.

■ Instalace

Připojení odtokových hadic

Vložte odtokovou hadici do odtokového potrubí o minimálním průměru 4 cm nebo ji nechte odtékat do dřezu, přičemž dbejte na to, abyste ji neohnuli ani nezalomili. Výška odtokového potrubí musí být nižší jak 600 mm. Volný konec hadice nesmí být ponořen do vody, aby se zabránilo zpětnému toku vody do hadice.

⚠ Bezpečně upevněte odtokovou hadici v poloze A nebo B.

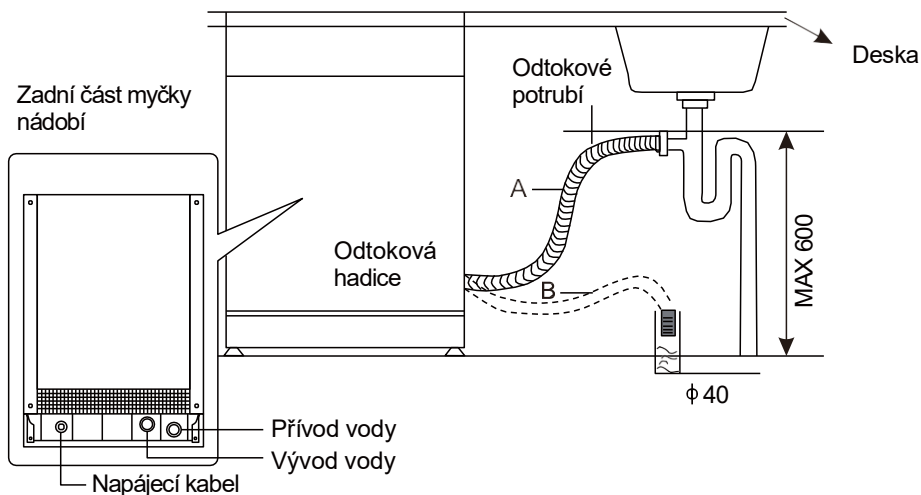

Jak vypustit přebytečnou vodu z hadic

Pokud je připojení k odtokovému potrubí umístěno výše než 600 mm, přebytečná voda může zůstat v odtokové hadici. Přebytečnou vodu z hadice bude třeba vypustit do misky nebo vhodné nádoby, která je umístěna venku a nižší než dřez.

Vypuštění vody

Připojte odtokovou hadici vody. Odtoková hadice musí být správně nasazena, aby se předešlo úniku vody. Ujistěte se, zda odtoková hadice vody není zalomená nebo stlačená.

Prodloužení hadice

Pokud potřebujete prodloužení odtokové hadice, ujistěte se, zda používáte podobnou odtokovou hadici. Nesmí být delší jak 4 metry, v opačném případě by se mohl snížit čistící účinek myčky nádobí.

Připojení sifonu

Připojení odpadu musí být umístěno ve výšce menší jak 600 mm (maximálně) ode dna myčky nádobí.

Umístění spotřebiče

Spotřebič umístěte na požadované místo. Zadní strana by měla být opřena o stěnu za ní a boky by měly být opřeny o přilehlé skříňky nebo stěny. Myčka nádobí je vybavena přívodní a odtokovou hadicí vody, které je možné umístit buď na pravou nebo levou stranu, aby se usnadnila správná instalace.

Upozornění!

- Myčku nádobí umístěte na pevný a rovný podklad.
- Neinstalujte myčku nádobí na vyvýšený povrch.

■ Odstranění možných problémů

Dříve jak zavoláte do servisního střediska

Přečtení si tabulek na následujících stranách vám může pomoci vyhnout se volání do servisního střediska za účelem oprav.

Problém	Možné příčiny	Řešení
Myčka nádobí nefunguje	Vypálená pojistka nebo se aktivoval jistič	Vyměňte pojistku nebo resetujte jistič. Odpojte všechny ostatní spotřebiče, které sdílejí stejný obvod s myčkou nádobí.
	Napájení ne je zapnuto	Ujistěte se, zda myčka nádobí zapnutá a zda jsou dvířka bezpečně zavřená. Ujistěte se, zda je napájecí kabel správně zapojený do elektrické zásuvky.
	Tlak vody je nízký/ výpadek dodávky vody	Zkontrolujte, zda je přívod vody správně připojen a zda je voda otevřená. Dojde-li k výpadku dodávky vody, vypněte myčku nádobí, zatímco se přívod vody neobnoví, poté restartujte myčku nádobí a spusťte program mytí.
Odtokové čerpadlo se nezastaví	Přeplnění	Systém je navržen tak, aby detekoval přeplnění. Když k němu dojde, vypne oběhové čerpadlo a zapne odtokové čerpadlo.
Hluk	Některé slyšitelné zvuky jsou normální	Zvuk z otevírání zásobníku na mycí prostředek.
	Nádobí není bezpečně umístěno v koších nebo do koše spadlo něco malého	Zajistěte, že vše je v myčce nádobí bezpečně umyté.
	Motor hlučí	Myčka nádobí nebyla používána pravidelně. Pokud myčku nepoužíváte často, alespoň jednou týdně spusťte oplachový program, který pomůže udržet těsnění vlhké.

Problém	Možné příčiny	Řešení
Pěna ve vaně myčky	Nevhodný mycí prostředek	Používejte pouze speciální prostředek do myčky nádobí, abyste předešli tvorbě pěny. Pokud k tomu dojde, otevřete myčku nádobí a nechte pěnu zmizet. Do vany myčky přidejte 450 ml studené vody. Zavřete a zapněte myčku nádobí, pak spusťte cyklus „oplach“ nebo podobný, aby se voda vypustila. V případě potřeby postup zopakujte.
	Rozlité leštidlo	Rozlité leštidlo vždy ihned otřete.
Zabarvený interiér vany	Byl použit mycí prostředek s barvivem	Ujistěte se, zda mycí prostředek neobsahuje barviva.
Nádobí a přístroje nejsou čisté	Nesprávný program Nesprávné naplnění koše	Zvolte silnější program. Ujistěte se, zda velké nádobí neblokuje dávkovač mycího prostředku a ostříkovač ramena.
Skvrny a povlak na sklenicích a přístroích	<ol style="list-style-type: none"> 1. Extrémně tvrdá voda 2. Nízká vstupní teplota 3. Přeplněná myčka nádobí 4. Nesprávné naplnění 5. Starý nebo vlhký práškový mycí prostředek 6. Vyprázdněte dávkovač leštidla. Nesprávné dávkování mycího prostředku 	<p>Na odstranění skvrn ze sklenic:</p> <ol style="list-style-type: none"> 1. Vyberte z myčky nádobí všechny kovové nádobí. 2. Nepřidávejte mycí prostředek. 3. Vyberte si nejdelší cyklus. 4. Spusťte myčku nádobí a nechte ji v provozu přibližně 18 až 22 minut, poté se spustí hlavní mytí. 5. Otevřete dvířka a nalijte 2 šálky bílého octa na dno myčky nádobí. 6. Zavřete dvířka a nechte myčku nádobí dokončit program. Pokud ocet nezabere: <p>Opakujte postup, jak je uveden výše, ale místo octa použijte 1/4 šálku (60 ml) krystalů kyseliny citrónové.</p>

Problém	Možné příčiny	Řešení
Zakalení na skleněném nádobí	Kombinace měkké vody a velmi velkého množství prostředku	Máte-li měkkou vodu, použijte méně mycího prostředku a na mytí a vyčištění sklenic zvolte nejkratší cyklus.
Žlutý nebo hnědý povlak na vnitřních površích spotřebiče	Skvrny od čaje nebo kávy	K ručnímu odstranění skvrn použijte roztok z 1/2 šálky bělidla a 3 šálek teplé vody. ⚠ VAROVÁNÍ Po programu musíte před čištěním vnitřního prostoru počkat 20 minut, zatímco topná tělesa vychladnou, v opačném případě se můžete popálit.
	Usazeniny železa ve vodě mohou způsobit celkový povlak	Musíte zavolat společnost zabývající se změkčováním vody, aby vám pořídila speciální filtr.
Bílý povlak na vnitřním povrchu spotřebiče	Tvrdá minerální voda	Na čištění vnitřního prostoru použijte vlhkou houbu s prostředkem na mytí nádobí a navlékněte si gumové rukavice. Nikdy nepoužívejte jiný čistící prostředek než prostředek na mytí nádobí, protože hrozí riziko pění.
Víko dávkovače mycího prostředku nelze správně zavřít	Zanesené zbytky mycího prostředku blokuji západku	Vyčistěte zbytky mycího prostředku ze záchytné nádoby.
Zbývající mycí prostředek v dávkovačích	Nádobí blokuje víko dávkovače mycího prostředku	Uspořádejte nádobí správně.
Pára	Normální jev	Během sušení a vypouštění vody uniká přes větrací otvor při západce dvířek trochu páry.
Černé nebo šedé skvrny na nádobí	Hliníkové nářadí se třelo o nádobí	K odstranění těchto skvrn použijte jemný abrazivní čistící prostředek.

Problém	Možné příčiny	Řešení
Stojící voda na dně vany	Přerušeni dodávky vody během napouštění vody	Malé množství čisté vody kolem výtoku na dně vany udržuje těsnění vody promazané. Pokud si však všimnete velkého množství odpadní vody ve myčce, může to být způsobeno přerušením přívodu vody během napouštění. V takovém případě restartujte myčku a mycí program po obnovení dodávky vody, odvod vody proběhne automaticky.
Úniky vody z myčky nádobí	Přeplněný dávkovač nebo rozlité leštadlo	Dávejte pozor, abyste dávkovač leštidla nepřeplnili. Rozlité leštadlo může způsobit nadměrné pění a přetečení. Všechny rozlité tekutiny otřete vlhkým hadříkem.
	Myčka nádobí není ve vodorovné poloze	Ujistěte se, zda je myčka nádobí ve vodorovné poloze.

POZNÁMKA:

Olivová jádérka nebo podobné předměty mohou projít filtračním systémem a dostat se do oblasti vypouštěcího čerpadla. V takovém případě se vypouštěcí čerpadlo zablokuje a je třeba jej vyčistit. Sejměte kryt čerpadla zatlačením pojistky směrem ven, poté můžete sami vyčistit oběhové kolo čerpadla. Potom kryt zacvakněte zpět na své místo.

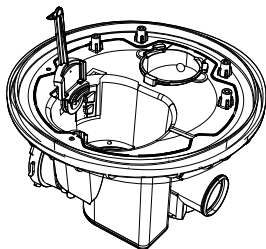

Nesprávná údržba spotřebiče může ohrozit bezpečnost uživatelů. Jakékoli opravy musí provádět odborníci.

Chybové kódy

Pokud se během mycího cyklu vyskytne závada, myčka nádobí zobrazí chybový kód. Následující tabulka uvádí možné chybové kódy a poruchy, které označují. Indikátor chyby bude nepřetržitě blikat a zazní zvukový signál.

Kódy	Porucha
E1	Přetečení / únik vody
E2	Porucha přívodu vody
E4	Porucha ventilu rozvodu vody
E5	Porucha ventilátoru
E6	Porucha ohřevu
E7	Přerušený / zkratovaný termistor
EA	Porucha komunikace
Ed	Porucha odpadního čerpadla
Ec	Porucha mycího čerpadla

Upozornění!

V případě chyby E2 si nejprve prostudujte část Odstranění možných problémů, než budete kontaktovat servisní středisko.

V případě chyby E1 vypněte hlavní přívod vody a poté kontaktujte servisní středisko.

V případě chyb E4, E5, E6, E7, EA, Ed a Ec kontaktujte servisní středisko.

■ Technické údaje

Model	KVD4600P
Kapacita	11 souprav
Třída energetické účinnosti	D
Roční spotřeba energie	70 kWh
Spotřeba energie standardního mycího cyklu	0,693 kWh
Spotřeba energie ve vypnutém stavu	Není uvedeno
Spotřeba energie v režimu ponechání v zapnutém stavu	0,44 (limit: ≤ 0,50)
Spotřeba vody na cyklus	9,8 litru
Standardní cyklus mytí	ECO
Délka trvání standardního cyklu mytí	240 minut
Hladina hluku	47 dB (A) při 1 pW
Montáž	Vestavná
Při vestavné montáži	Ano
Výška	85 cm
Šířka	45 cm
Hloubka (s přípojkami)	59,8 cm
Celkový výkon	1800 - 2200 W
Jmenovité napětí / frekvence	AC 220 - 240 V/50 Hz
Tlak vody (průtokový tlak)	0,4 - 10 bar = 0,04 - 1,0 MPa
Teplota vody	Max. 75 °C

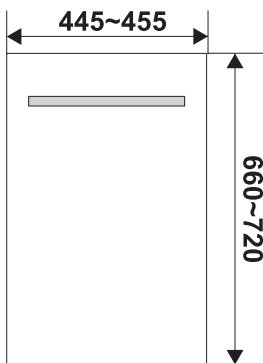
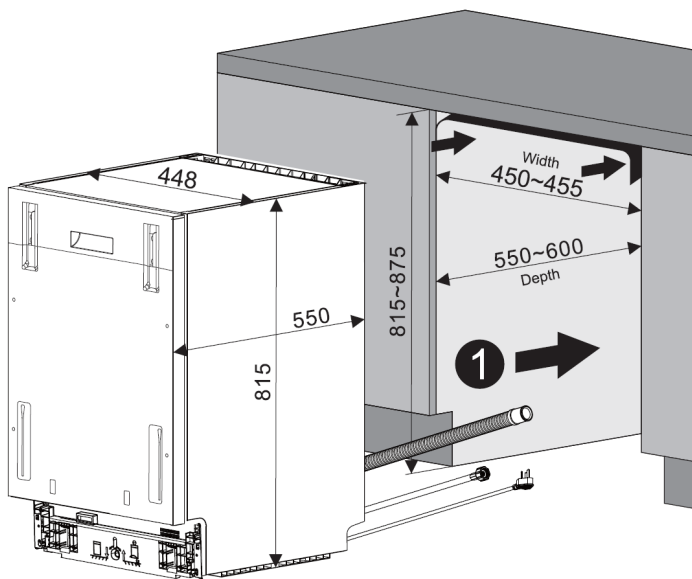

Max. 7Kg

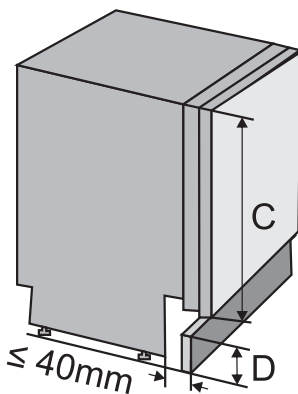

C=660mm	D≤125mm
C=680mm	D≤105mm
C=700mm	D≤85mm
C=720mm	D≤65mm

Výška zvětšená o nastavení nožiček by měla být zohledněna při úpravě soklu (D).

Nastavení síly otevírání dvířek

Po namontování dekoračního panelu na myčku nastavte požadovaný chod dvířek utažením nebo povolením nastavovacího šroubu. Šroub otáčejte ručně pomalu pomocí křížového šroubováku (Phillips), při jednom nastavení maximálně o jednu plnou otáčku. Po každé úpravě vyzkoušejte otevírání a zavírání dvířek. Použití vysokootáčkového elektrického nářadí se nedoporučuje.

Směr nastavení: Otáčením ve směru hodinových ručiček se obvykle zvyšuje napětí (dvířka kladou větší odpor při otevírání), otáčením proti směru hodinových ručiček se napětí snižuje (dvířka se otevírají snadněji).

Správné nastavení: Nastavení je správné ve chvíli, kdy dvířka zůstávají stabilně otevřená v úhlu přibližně 45° bez samovolného klesání a zároveň se plynule otevrou až do 90° bez zadrhávání.

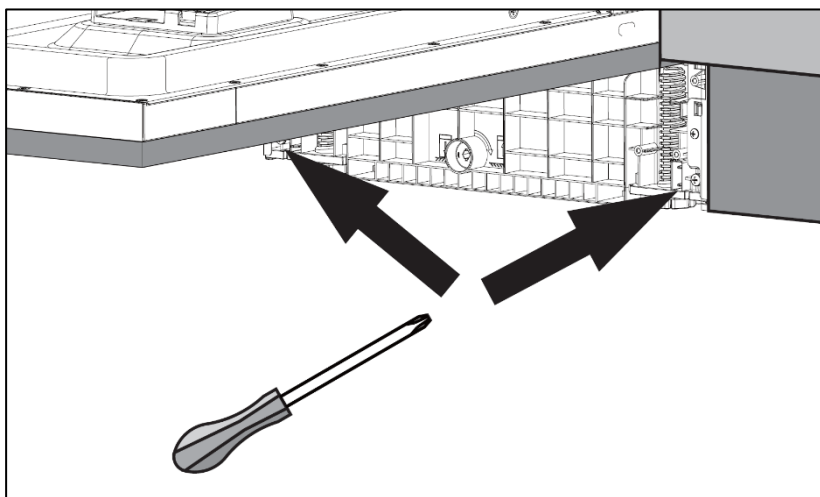

Pred použitím umývačky riadu si pozorne prečítajte tento návod na obsluhu a všetky sprievodné dokumenty a majte ich poruke pre prípad potreby.

Obsah

Bezpečnostné pokyny	45
Popis spotrebiča	49
Pred prvým použitím	54
Naplnenie košov umývačky riadu	60
Umývací program	65
Starostlivosť a údržba	68
Ako udržiavať umývačku riadu	72
Inštalácia	73
Odstránenie možných problémov	75
Technické údaje	80

■ Bezpečnostné pokyny



VAROVANIE

Pri používaní umývačky riadu dodržiavajte nasledujúce bezpečnostné opatrenia:

- Táto časť obsahuje bezpečnostné pokyny, ktoré vám pomôžu chrániť sa pred rizikom zranenia osôb alebo poškodenia majetku.
- Naša spoločnosť nezodpovedá za škody, ktoré môžu vzniknúť v dôsledku nedodržania týchto pokynov.
- Prečítajte si pozorne tento návod, aby ste sa uistili, že viete, ako bezpečne a efektívne obsluhovať rozsiahle funkcie vášho nového spotrebiča a uschovajte si ho na bezpečnom mieste v blízkosti spotrebiča pre budúce použitie. Tento spotrebič používajte iba na určený účel, ako je popísané v tomto návode na obsluhu.
- Upozornenia a dôležité bezpečnostné pokyny v tomto návode nezahŕňajú všetky možné podmienky a situácie, ktoré môžu nastať. Je vašou zodpovednosťou používať zdravý rozum, opatrnosť a starostlivosť pri inštalácii, údržbe a prevádzke umývačky riadu.
- Inštaláciu tohto spotrebiča musia vykonať kvalifikovaní odborníci na bezpečnom a vhodnom mieste, ktoré spĺňa požiadavky na inštaláciu.
- Pred inštaláciou spotrebiča skontrolujte, či nie je na ňom viditeľné poškodenie. Za žiadnych okolností nepoužívajte poškodený spotrebič. Poškodený spotrebič môže byť nebezpečný.
- Spotrebič musí byť uzemnený a elektrické menovité napätie zdroja napájania musí byť kompatibilné s parametrami uvedenými na typovom štítku spotrebiča. Vždy používajte správne nainštalovanú zásuvku, aby ste predišli úrazu elektrickým prúdom.
- Neupravujte zástrčku dodanú so spotrebičom, ak nie je vhodná do elektrickej zásuvky.

- Prevádzkový tlak vody v tomto spotrebiči musí byť medzi 0,04 a 1,0 MPa. Počas inštalácie použite na pripojenie k zdroju vody nové hadicové komponenty; staré hadicové komponenty by sa nemali opätovne používať.
- Neopierajte sa ani nestúpajte na otvorené dvierka umývačky riadu, aby ste predišli poškodeniu.
- Nekladte žiadne ťažké predmety na otvorené dvierka ani na ne nestúpajte. Spotrebič sa môže prevrátiť dopredu.
- Po použití zatvorte dvierka umývačky riadu, aby ste predišli nehodám.
- Používajte iba umývacie prostriedky, soľ a leštidlo špeciálne určené pre umývačky riadu.
- Do zásobníka na umývací prostriedok v umývačke riadu nedávajte žiadne rozpúšťadlá, aby ste predišli riziku výbuchu.
- Do umývačky riadu dávajte iba predmety vhodné do umývačky riadu. V prípade pochybností sa obráťte na výrobcu daných predmetov.
- Pri plnení umývačky riadu dodržiavajte odporúčania pre osvedčené postupy plnenia a taktiež dbajte na to, aby boli ostré predmety, ako sú nože, vložené do koša hrotmi nadol alebo umiestnené vo vodorovnej polohe, aby sa predišlo nehodám.
- Neotvárajte dvierka umývačky riadu v priebehu spusteného programu. Ak je to potrebné, pootvorte ich len mierne, aby umývačka riadu mohla pozastaviť program a zabránila vyliatiu vody. Pamätajte na to, že voda v umývačke riadu môže byť počas spusteného programu veľmi horúca.
- Keď umývačku riadu nepoužívate, odporúčame vám uzavrieť prívod vody na prívodnom kohútiku a odpojiť hlavný prívod vody.
- Ak nechávate umývačku riadu dlhší čas mimo prevádzky, mali by ste nechať dvierka mierne pootvorené, aby ste predišli tvorbe nepríjemných zápachov.

- Tento spotrebič môžu používať deti vo veku od 8 rokov a osoby so zníženými fyzickými, zmyslovými alebo duševnými schopnosťami alebo s nedostatkom skúseností a vedomostí, ak sú pod dohľadom alebo ak im boli poskytnuté pokyny týkajúce sa bezpečného používania spotrebiča a ak rozumejú možným rizikám. Deti sa so spotrebičom nesmú hrať. Čistenie a údržbu nesmú vykonávať deti bez dozoru. (Pre IEC60335-1)
- Tento spotrebič nie je určený na používanie osobami (vrátane detí) so zníženými fyzickými, zmyslovými alebo duševnými schopnosťami alebo s nedostatkom skúseností a vedomostí, pokiaľ nie sú pod dohľadom alebo im neboli poskytnuté pokyny týkajúce sa používania spotrebiča osobou zodpovednou za ich bezpečnosť. (Pre IEC60335-1)
- Obalový materiál môže byť pre deti nebezpečný!
- Deti by mali byť pod dohľadom, aby sa zabezpečilo, že sa so spotrebičom nehrajú.
- Deti by sa mohli uzamknúť vo vnútri spotrebiča. Preto pri likvidácii starého spotrebiča odrežte zástrčku a odložte ju. Zničte zámok dvierok tak, aby sa dvierka už nedali zatvoriť.
- Tento spotrebič je určený len na použitie v interiéri a domácnosti. Aby ste predišli riziku úrazu elektrickým prúdom, neponárajte spotrebič, napájací kábel ani jeho zástrčku do vody ani inej kvapaliny.
- Pred čistením a údržbou spotrebiča ho odpojte od elektrickej siete. Použite mäkkú handričku navlhčenú jemným mydlom a potom spotrebič utrite suchou handričkou.
- Ak je napájací kábel poškodený, musí ho vymeniť výrobca, jeho servisný zástupca alebo podobne kvalifikovaná osoba, aby sa predišlo nebezpečenstvu.
- Otvory na spodnej strane nesmú byť zakryté kobercom.

Odporúčania

- Za účelom úspory energie sa spotrebič v pohotovostnom režime automaticky vypne po 3 minútach bez akéhokoľvek zásahu používateľa.
- Aby ste znížili spotrebu energie a vody, odstráňte pred vložením riadu do umývačky všetky zvyšky nečistôt.
- Naplnenie umývačky riadu do kapacity uvedenej výrobcom ušetrí energiu a vodu.
- Duté predmety (misky, poháre a panvice) vkladajte do koša dnom smerom hore.
- Do umývačky riadu nekladajte riad, príbory ani iné predmety s tabakovým popolom, voskom, mazacím tukom alebo zvyškami farby.
- Neodporúča sa predbežné oplachovanie riadu, pretože to vedie k zvýšeniu spotreby vody a energie.
- Umývanie riadu v umývačke riadu zvyčajne spotrebuje menej energie a vody ako ručné umývanie.

Likvidácia spotrebiča

- Obal a spotrebič zlikvidujte v recyklačnom stredisku. Preto odrežte napájací kábel a deaktivujte zariadenie na uzamykanie dvierok.
- Kartónové obaly sú vyrobené z recyklovaného papiera a mali by sa zlikvidovať v zbernom mieste pre recykláciu.
- Zabezpečením správnej likvidácie tohto produktu pomôžete predchádzať prípadným negatívnym vplyvom na životné prostredie a ľudské zdravie, ktoré by inak mohli byť spôsobené nesprávnou manipuláciou s týmto produktom.
- Podrobnejšie informácie o recyklácii tohto produktu získate od miestneho úradu a od spoločnosti zaoberajúcej sa likvidáciou domového odpadu.
- LIKVIDÁCIA: Nelikvidujte tento produkt ako netriedený komunálny odpad. Je potrebný separovaný zber takéhoto odpadu na jeho špeciálne spracovanie.



■ Popis spotrebiča

Vzhľad vášho spotrebiča, sa môže mierne líšiť.

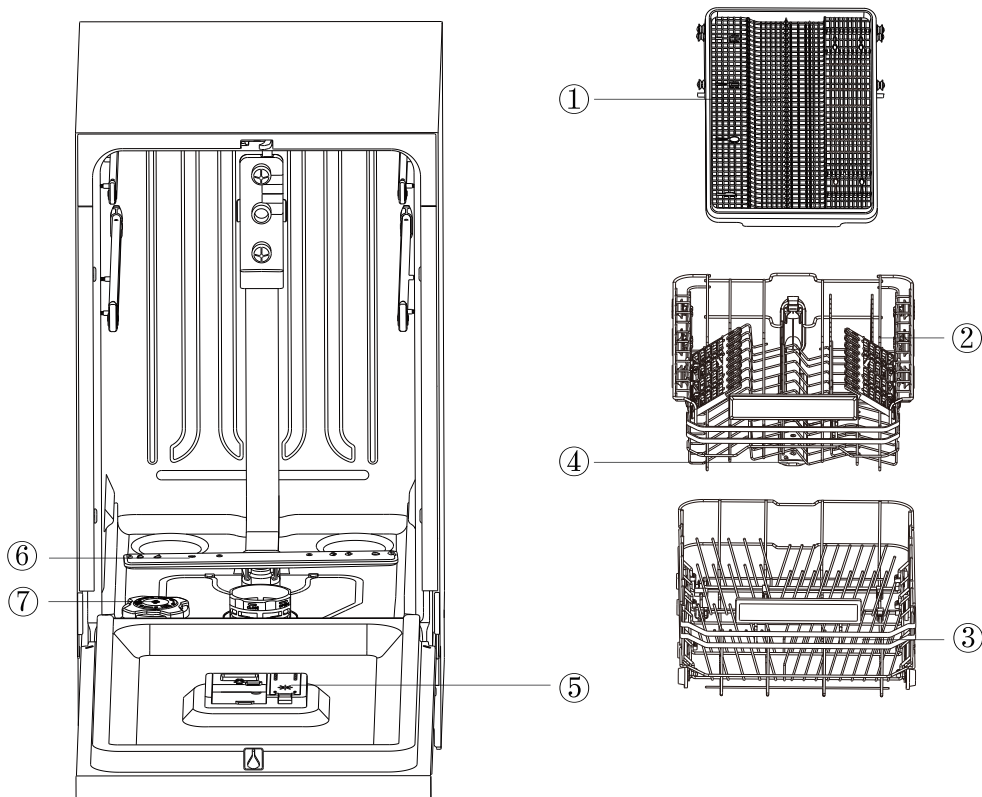

1 Horná zásuvka na príbory	2 Horný kôš (Závisí od modelu)	3 Spodný kôš	4 Horné ostrekovacie rameno
5 Dávkovač	6 Spodné ostrekovacie rameno	7 Zásobník na soľ	

Tipy:

- Každá umývačka riadu prešla pred opustením výrobného závodu dôkladnou kontrolou kvality, aby sa zabezpečila jej spoľahlivosť.
- Vo vašej novej umývačke riadu sa môžu objaviť kvapky vody alebo škvryny od vody, ktoré vznikli v dôsledku našej kontroly kvality.
- Vložte kôš na príbory do spodného koša na riad. Pre dosiahnutie najlepších výsledkov ho nainštalujte do strednej časti, ako je znázornené na obrázku usporiadania riadu vo vnútri spotrebiča.
- Pred inštaláciou odstráňte všetky obalové materiály z vonkajšej aj vnútornej strany umývačky riadu.

Príslušenstvo

Dodávané príslušenstvo



Návod na obsluhu



Lievik na soľ



Prívodná hadica
vody

Ovládací panel

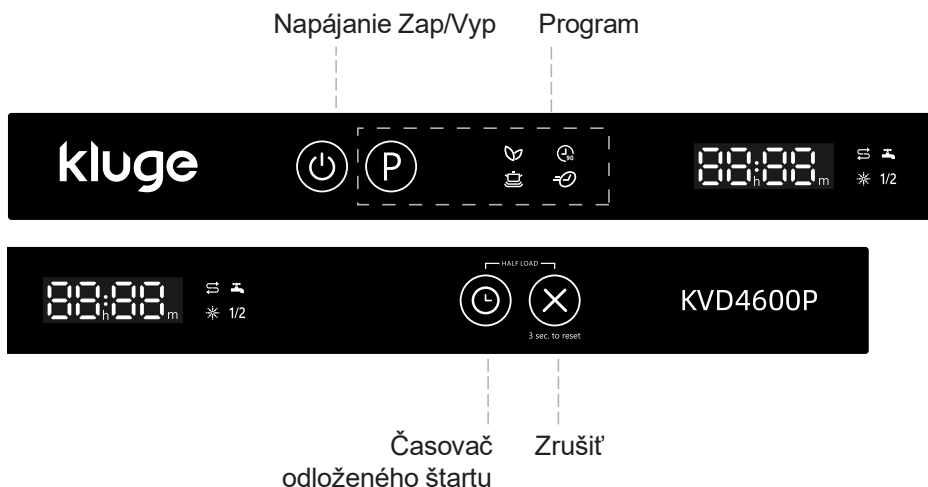











Ovládanie (tlačidlá)

Tlačidlo	Popis
Zapnúť/vypnúť zariadenie	Otvorte dvere, podržte tlačidlo „Napájanie Zap/Vyp“ viac ako 1 sekundu na zapnutie/vypnutie zariadenia.
Program, spustiť umývací program	Otvorte dvere, stlačte „program“, vyberte požadovaný umývací program, zatvorte dvere a zariadenie sa spustí.
Časovač odloženého štartu	Po výbere programu stlačte tlačidlo časovača, aby ste nastavili časovač, na displeji sa zobrazí čas v poradí H: 00 → H: 24. Vyberte čas, zatvorte dverka a zariadenie prejde do režimu odloženého štartu.
Zrušiť	Keď je program spustený a otvoríte dverka, stlačte tlačidlo zrušenia na 3 sekundy, aby sa aktuálny program zrušil a došlo k 30sekundovému vypúšťaniu.

Poznámka: Zatvorte dvere, všetky tlačidlá sú neplatné.





Otvorte dvere, stlačte tlačidlo Napájanie Zap/Vyp na zapnutie zariadenia alebo zrušte umývací program.

Indikátor

Indikátor programu	 <p>Ekologický režim, ktorý šetrí energiu a vodu, vhodný na všeobecné umývanie.</p>  <p>Režim každodenného umývania, vhodný pre mierne znečistený riad.</p>  <p>Režim výkonného umývania, vhodný pre riad, hrnce a panvice so silnými nečistotami.</p>  <p>Vhodný na umývanie mierne lepkavých zvyškov čerstvých pokrmov pri najvyššej rýchlosti.</p>
Varovný indikátor	 <p>Ak sa rozsvieti indikátor , znamená to, že v umývačke riadu je málo soli a je potrebné ju doplniť.</p>  <p>Ak sa rozsvieti indikátor , znamená to, že v umývačke riadu je málo leštidla a je potrebné ho doplniť.</p>  <p>Ak sa rozsvieti indikátor , znamená to, že prívod vody je zatvorený alebo zablokovaný.</p> <p>1/2</p> <p>Zníženie spotreby vody a elektriny, môžete si zvoliť tri režimy horného umývania, spodného umývania a horného a spodného umývania súčasne.</p>

Tabuľka programov

V nižšie uvedenej tabuľke sú programy, ktoré sú najlepšie z hľadiska úrovne zvyškov pokrmov. Taktiež obsahuje rôzne informácie o programoch. Hodnoty spotreby a dĺžky trvania programu sú len orientačné, s výnimkou programu ECO.

Program	Popis programu	Čas (min.)	Teplota (°C)	Spotreba energie (kWh)	Spotreba vody (l)
	Predumývanie Hlavné umývanie Oplachovanie studenou vodou Oplachovanie horúcou vodou Sušenie	232	57	0,623	9,8
	Hlavné umývanie Oplachovanie studenou vodou Oplachovanie horúcou vodou Sušenie	90	60	1,13	9,9
	Predumývanie Hlavné umývanie Oplachovanie studenou vodou Oplachovanie horúcou vodou Sušenie	175	67	1,79	14,7
	Hlavné umývanie Oplachovanie horúcou vodou	29	40	0,15	6,6

■ Pred prvým použitím

Odstráňte všetky obalové materiály z vnútorného priestoru umývačky riadu.

- E. Nastavte úroveň zmäkčovača vody podľa tvrdosti vody v danej oblasti (pozrite si strany 10 – 12).
- F. Do zásobníka na soľ nasypete 500 g soli a potom ho naplňte vodou po vrch zásobníka.
- G. Naplňte dávkovač leštidla.
- H. Pridajte prostriedok na umývanie.

E. Zmäkčovač vody (nastavenie úrovne tvrdosti vody)

Umývačka riadu je navrhnutá tak, aby umožňovala nastavenie množstva spotrebovanej soli na základe tvrdosti používanej vody. Cieľom je optimalizovať spotrebu soli. Na nastavenie spotreby soli postupujte nasledujúcim spôsobom:

1. Otvorte dvierka a zapnite spotrebič;
 2. Do 60 sekúnd od zapnutia spotrebiča stlačte tlačidlo **Zrušiť** na 5 sekúnd, kým je spotrebič v pohotovostnom režime. Týmto sa spustí režim nastavenia, všetky indikátory umývacích programov trikrát zablikajú a potom sa spotrebič prepne na predvolenú úroveň zmäkčovača.
- Stlačte tlačidlo **Zrušiť** a zvolte správne nastavenie podľa vody vo vašom miestnom prostredí. Nastavenia sa budú meniť v nasledujúcom poradí: H1→H2→H3→H4→H5→H6; Potom vypnite spotrebič, aby sa tak nastavenia uložili. Odporúča sa vykonať úpravy podľa nasledujúcej tabuľky.

* Nastavenie výrobcu: H3

Poloha	Tvrdosť vody			Indikátory pri nastavovaní tvrdosti vody	Spotreba soli (gram/cyklus)
	dH	dF	dE		
H1	0-5	0-9	0-6	H1 ☺	0
H2	6-11	10-20	7-14	H2 ☺☺	20
H3 (Počiatkové)	12-17	21-30	15-21	H3 ☺☺☺☺	30
H4	18-22	31-40	22-28	H4 ☺☺☺	40
H5	23-34	41-60	29-42	H5 ☺☺☺☺☺	50
H6	35-55	61-98	43-69	H6 ☺☺☺☺☺☺	60

Informácie o tvrdosti vašej vody získate od miestneho vodárenského podniku.

F. Plnenie soli do zmäkčovača vody

Tvrdosť vody sa líši v závislosti od miesta používania. Ak sa v umývačke riadu používa tvrdá voda, na riade a príboroch sa budú tvoriť usadeniny.

Spotrebič je vybavený špeciálnym zmäkčovačom, ktorý používa soli špeciálne určené na odstránenie vodného kameňa a minerálov z vody.

Vždy používajte soľ určenú pre umývačku riadu. Zásobník soli sa nachádza pod spodným košom a mal by sa plniť nasledujúcim spôsobom:

Upozornenie!

- Používajte iba soľ špeciálne určenú na použitie v umývačkách riadu! Všetky ostatné druhy soli, ktoré nie sú špeciálne určené na použitie v umývačke riadu, najmä kuchynská soľ, poškodia zmäkčovač vody. V prípade poškodenia spôsobeného použitím nevhodnej soli výrobca neposkytuje žiadnu záruku ani nezodpovedá za žiadne spôsobené škody.
 - Soľ doplňte až tesne pred spustením jedného z kompletných umývacích programov. Tým sa zabráni tomu, aby sa prípadné zrnká soli alebo slanej vody, ktoré sa rozprskli, dlho usadzovali na dne spotrebiča a mohli spôsobiť koróziu.
- A. Vyberte spodný koš a potom odskrutkujte a vyberte uzáver zo zásobníka na soľ.
 - B. Koniec lievika (je súčasťou dodávaného príslušenstva) vložte do otvoru a nasypete približne 500 g soli.
 - C. Ak plníte zásobník prvýkrát, naplňte ho vodou po jeho okraj (približne 700 ml).
 - D. Opatrne naskrutkujte uzáver späť na svoje miesto.
 - E. Indikátor doplnenia soli zvyčajne zhasne po naplnení zásobníka soli.

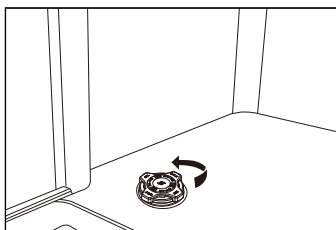

A

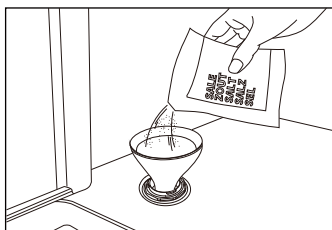

B

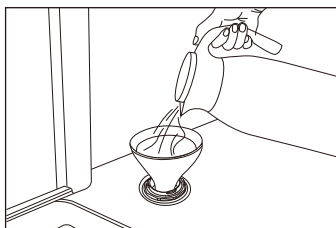

C

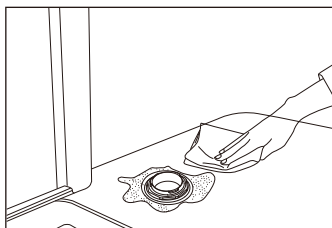

D

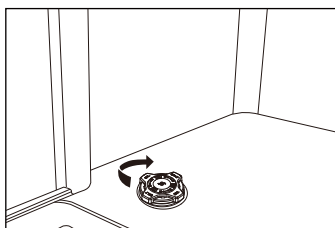

E

POZNÁMKA:

- Zásobník soli je potrebné doplniť, keď sa na ovládacom paneli rozsvieti indikátor doplnenia soli. Aj keď je zásobník soli dostatočne naplnený, indikátor nemusí zhasnúť skôr, ako sa soľ úplne rozpustí.
- Ak sa na ovládacom paneli nerozsvieti indikátor doplnenia soli (pri niektorých modeloch), môžete na základe cyklov, ktoré umývačka riadu spustila posúdiť, kedy je potrebné do zmäčkovača pridať soľ.
- Dávajte pozor, aby ste zásobník na soľ nepreplnili a všetku rozsypanú soľ dôkladne utrite.

G. Používanie umývacieho prostriedku

Všetky programy umývačky riadu vyžadujú umývací prostriedok v priehradke na umývací prostriedok.

Pre dosiahnutie čo najlepšieho výkonu pridajte správne množstvo umývacieho prostriedku pre zvolený program.

 Používajte iba umývacie prostriedky určené špeciálne pre použitie v umývačkách riadu. Uchovávajte umývací prostriedok čerstvý a suchý. Práškový umývací prostriedok nedávajte do dávkovača dovtedy, pokiaľ nie ste pripravení umývať riad.

 V umývačke riadu nikdy nepoužívajte mydlo, prací prostriedok ani prostriedok na ručné umývanie riadu.

 Neprehltajte umývací prostriedok určený do umývačky riadu. Zabráňte vdýchnutiu výparov. Umývací prostriedok do umývačky riadu obsahuje dráždivé látky a žieravé chemikálie, ktoré môžu spôsobiť respiračné ťažkosti. Ak ste prehltili umývací prostriedok do umývačky riadu alebo ste vdýchli jeho výpary, okamžite vyhľadajte lekársku pomoc.

 Uchovávajte umývací prostriedok do umývačky riadu mimo dosahu detí.

Plnenie dávkovača umývacieho prostriedku

1. Stlačením tlačidla otvorte priehradku na umývací prostriedok.
2. Do priehradky pre hlavný umývací prostriedok pridajte odporúčané množstvo umývacieho prostriedku. Hlavná priehradka pre umývací prostriedok má rysky pre špecifické množstvo umývacieho prostriedku. Tieto sú značené buď na 15 ml alebo 25 ml, v závislosti od stupňa znečistenia riadu. Ak riad potrebuje intenzívne umytie, pridajte 5 ml umývacieho prostriedku do priehradky na predumývanie.
3. Potom zatvorte priehradku pre umývací prostriedok posunutím krytu v smere šípky.

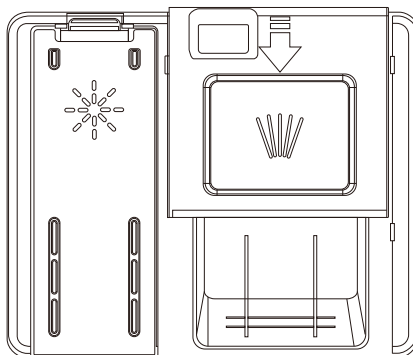

POZNÁMKA:

Dodržiavajte prosím odporúčania výrobcu uvedené na obale umývacieho prostriedku.

H. Používanie leštidla

Naplnenie dávkovača leštidla leštidlom pomáha zabezpečiť lepšiu kvalitu umývania a vyšší výkon sušenia.

- Ak chcete naplniť priehradku pre leštidlo, otvorte veko priehradky pre leštidlo.
- Naplňte priehradku leštidlom po úroveň **MAX** a potom zatvorte veko. Dávajte pozor, aby ste priehradku leštidla nepreplnili a utrite všetky rozliate zvyšky tekutiny.
- Zatvorte kryt, aby ste zaistili veko priehradky pre leštidlo.
- Leštidlo sa automaticky pridá počas posledného oplachovania, čím sa zabezpečí dôkladné opláchnutie a sušenie bez škvŕn a šmúh.

Upozornenie!

Používajte iba značkové leštidlo určené do umývačky riadu. Do dávkovača leštidla nikdy nevkladajte žiadne iné látky (napr. umývací prostriedok do umývačky riadu, tekutý čistiaci prostriedok). Mohlo by to poškodiť spotrebič.

Ak chcete zmeniť hladinu leštidla, pred zapnutím spotrebiča postupujte podľa nasledujúcich krokov:

1. Otvorte dvierka a stlačením tlačidla **Zap/Vyp** zapnite umývačku riadu.
2. Do 60 sekúnd od zapnutia spotrebiča stlačte tlačidlo **Časovača odloženého štartu** v trvaní 5 sekúnd, kým je spotrebič v pohotovostnom režime, aby ste vstúpili do režimu nastavenia. Všetky indikátory umývacích programov trikrát zablikajú a potom sa zmenia na predvolenú úroveň leštidla. Predvolené nastavenie z výroby je R3.
3. Ak chcete nastaviť hladinu leštidla, stlačte tlačidlo **Časovača odloženého štartu** a s každým stlačením tlačidla **Časovača odloženého štartu** sa hladina bude cyklicky meniť medzi „R1→R2→R3→R4→R5“.
4. Po voľbe príslušnej úrovne stlačte tlačidlo **Zap/Vyp** pre uloženie nastavení.

Indikátory pri nastavovaní hladiny leštidla	
R1	
R2	
R3	
R4	
R5	

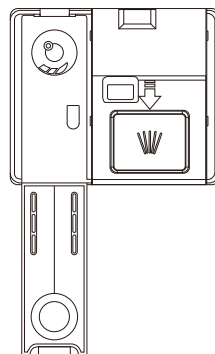

Zapnutie a vypnutie zvuku akustického signálu

V počiatočnom nastavení je zvuk akustického signálu zapnutý.

1. Otvorte dvierka spotrebiča a zapnite spotrebič;
2. Súčasne stlačte tlačidlá **Program** a **Zrušiť** v trvaní 3 sekúnd, zvuk akustického signálu sa vypne a vnútorné osvetlenie sa po otvorení dvierok nerozsvieti.
3. Znova súčasne stlačte tlačidlá **Program** a **Zrušiť** v trvaní 3 sekúnd a zvuk akustického signálu sa zapne.

POZNÁMKA:

Túto funkciu je možné nastaviť iba v pohotovostnom režime. Po vypnutí a opätovnom zapojení spotrebiča sa zvuk akustického signálu štandardne zapne.

■ Naplnenie košov umývačky riadu

Pre dosiahnutie najlepších výsledkov umývačky riadu dodržiavajte tieto pokyny pre vkladanie riadu.

Upozornenie!

Riad, ktorý nie je vhodný na umývanie v umývačke riadu:

1. Teplotne citlivý plastový riad, medené a pocínované nádoby, hliníkový a strieborný príbor.
2. Krištáľové sklo, dekoratívne zdobený porcelán; riad s pripevnenými krištáľovými prvkami atď.
3. Predmety so savými vlastnosťami (špongie, handričky do domácnosti).

Upozornenie pred alebo po naplnení košov umývačky riadu

Zoškrabte akékoľvek väčšie množstvo zvyškov pokrmu. Nie je potrebné oplachovať riad pod tečúcou vodou. Ak sú na stolovom alebo kuchynskom riade pripečené, spálené alebo prilepené zvyšky pokrmu, ktoré sa komplikovane odstraňujú, odporúča sa ich pred umývaním na určitý čas namočiť. Nádoby vložte do umývačky riadu v nasledujúcom poradí:

1. Nádoby ako šálky, poháre, hrnce/panvice atď. nech sú postavené hore dnom.
2. Zakrivené nádoby alebo predmety s priehlbami by mali byť šikmo umiestnené, aby z nich mohla odtekať voda.
3. Zaistite, aby boli bezpečne naskladané a nemohli sa prevrátiť.
4. Riady nesmú brániť otáčaniu ostrekovacích ramien počas umývania.
5. Príbory, paličky a malé predmety vložte do zásuvky na príbory. Rôzne malé predmety by sa nemali umývať v umývačke riadu, pretože by mohli ľahko vypadnúť z košov.

Vyberanie riadu

Aby ste zabránili kvapkaniu vody z horného do spodného koša, odporúčame vyprázdniť najskôr spodný kôš a potom horný kôš.

Naplnenie horného koša

Horný kôš je určený na uloženie citlivejšieho a ľahšieho riadu, ako sú poháre, šálky s podšálkami na kávu a čaj, ako aj taniere, malé misky a plytké panvice (ak nie sú veľmi znečistené). Riad a kuchynské potreby umiestnite tak, aby sa nepohli prúdom striekajúcej vody. Poháre, šálky a misky vždy umiestňujte hore dnom.

Horný kôš

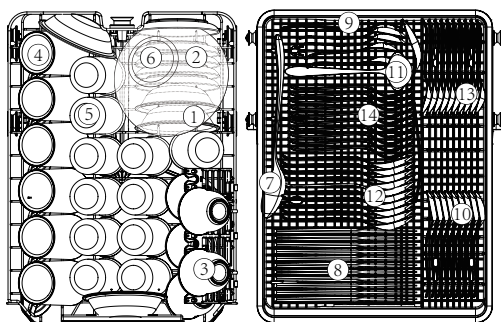

(V závislosti od modelu)

Číslo	Položka
①	DEZERTNÁ MISA
②	PODŠÁLKA
③	ŠÁLKA
④	HRNČEK
⑤	POHÁR
⑥	SKLENENÁ MISA
⑦	SERVÍROVACIA LYŽICA
⑧	PRÍBOROVÝ NÔŽ
⑨	SERVÍROVACIA VIDLIČKA
⑩	ČAJOVÁ LYŽIČKA
⑪	NABERAČKA NA OMÁČKU
⑫	POLIEVKOVÁ LYŽICA
⑬	DEZERTNÁ LYŽIČKA
⑭	VIDLIČKA

Nastavenie horného koša

V prípade potreby je možné nastaviť výšku horného koša, aby sa vytvorilo viac miesta pre veľké kusy riadu v hornom alebo spodnom koši. Výšku horného koša je možné nastaviť tak, že sa kolieska v rôznej výške zasunú do koľajničiek (A). Alebo potiahnite horný kôš smerom nahor, aby ste zdvihli horný kôš a znova ho potiahnite, čím horný kôš znížite (B). Dlhé predmety, servírovacie príbory, servírovacie príbory na šalát alebo nože by mali byť umiestnené v koši tak, aby nebránili otáčaniu ostrekovacích ramien. Sklopné priehradky je možné sklopiť alebo odňať, pokiaľ nie sú potrebné.

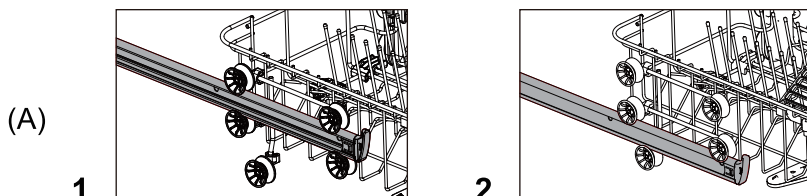

(V závislosti od modelu)

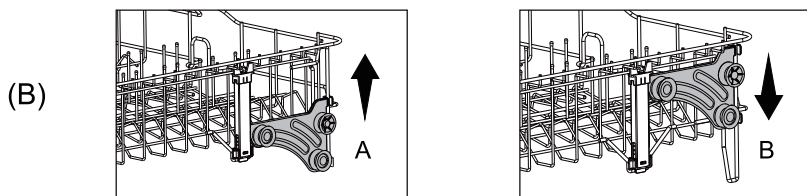

(V závislosti od modelu)

UPOZORNENIE:

Výšku horného koša odporúčame nastaviť pred vložením riadu do koša. Ak nastavíte výšku koša po vložení riadu, môžete tento riad poškodiť.

Naplnenie spodného koša

Do spodného koša vám odporúčame umiestniť veľké predmety, ktoré sa umývajú najťažšie: hrnce, panvice, pokrievky, servírovacie taniere a misky, ako je znázornené na obrázku nižšie.

Servírovacie taniere a pokrievky je najlepšie umiestniť na boky košov, aby sa predišlo blokovaniu otáčania horného ostrekovacieho ramena.

Hrnce, servírovacie misky atď. musia byť vždy umiestnené hore dnom. Hlboké hrnce by mali byť naklonené, aby mohla voda odtekať.

Spodný kôš má: sklopné rady hrotov, aby sa doň dali vložiť väčšie hrnce a panvice alebo viacero ďalších predmetov.

Spodný kôš

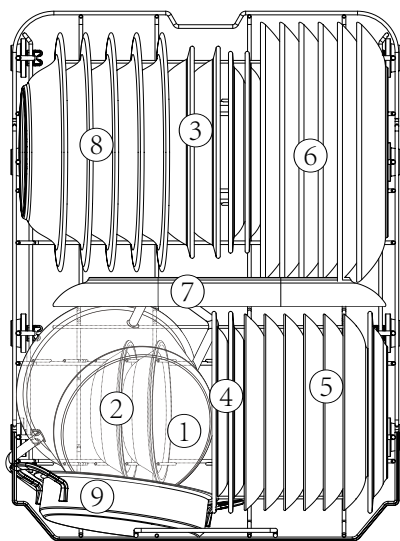

(V závislosti od modelu)

Číslo	Položka
①	MALÝ HRNIEC
②	DEZERTNÁ MISA
③	MELAMÍNOVÁ MISA
④	MELAMINOVÝ DEZERTNÝ TANIER
⑤	DEZERTNÝ TANIER
⑥	PLYTKÝ TANIER
⑦	OVÁLNY TANIER
⑧	POLIEVKOVÝTANIER
⑨	HRNIEC DO RÚRY

Horná zásuvka na príbory (Závisí od modelu)

Horná zásuvka na príbory je určená na umývanie príborov, ako sú vidličky, lyžice atď., ich umiestnením medzi priečky v tejto zásuvke.

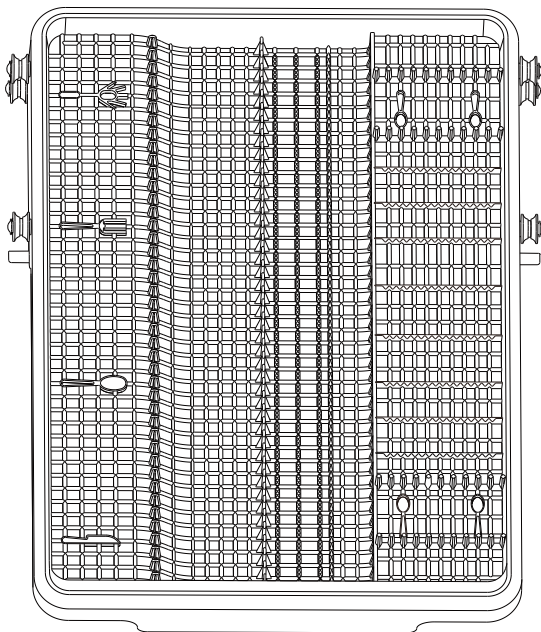

■ Umývací program

Zapnutie spotrebiča

Spustenie umývacieho programu

1. Vytiahnite spodný a horný kôš, vložte riad a zatlačte koše späť. Odporúča sa najskôr naplniť spodný kôš a potom horný kôš (pozrite si časť s názvom „Naplnenie košov umývačky riadu“).
2. Vložte umývací prostriedok (pozrite si časť s názvom „Pred prvým použitím“).
3. Zasuňte zástrčku do elektrickej zásuvky. Napájacie napätie je 220 – 240 V AC 50 Hz, špecifikácia elektrickej zásuvky je 10 A 250 V AC 50 Hz.
4. Uistite sa, či je prívod vody zapnutý na úplný tlak. Stlačte tlačidlo **Zap/Vyp**, stlačte tlačidlo **Program** a zvolte požadovaný „umývací program“. (Pozrite si časť s názvom „Tabuľka programov“). Ak chcete začať umývať, zatvorte dvierka miernym tlakom, aby ste sa uistili, že sú dvierka správne zatvorené.

POZNÁMKA: Keď sú dvierka úplne zatvorené, je počuť cvaknutie.

Zmena programu

1. Predpoklad: Prebiehajúci program je možné upraviť iba vtedy, ak je v prevádzke len krátko. V opačnom prípade sa umývací prostriedok už mohol uvoľniť a spotrebič už mohol vypustiť vodu na umývanie. V takom prípade je potrebné doplniť dávkovač umývacieho prostriedku (pozrite si časť s názvom „Plnenie dávkovača umývacieho prostriedku“).
2. Počas umývania mierne pootvorte dvierka, aby umývačka riadu mohla pozastaviť program, stlačením a podržaním tlačidla **Zap/Vyp** v trvaní 3 sekúnd prepnete do pohotovostného režimu a potom opätovným stlačením tlačidla **Zap/Vyp** vypnete umývačku riadu.
3. Opätovným stlačením tlačidla **Zap/Vyp** zapnete umývačku a potom môžete zmeniť program na požadované nastavenie cyklu (pozrite si časť s názvom „Tabuľka programov“).

POZNÁMKA:

Ak v priebehu umývania otvoríte dvierka spotrebiča, umývačka riadu sa pozastaví a pozastaví sa odpočítavanie. Po zatvorení dvierok bude umývačka riadu po 10 sekundách pokračovať v prevádzke.

Informačné svetlo zobrazuje stav umývačky riadu:

- a. Informačné svetlo svieti → prebieha program
- b. Informačné svetlo bliká → pozastavenie

Pridanie zabudnutého riadu

Zabudnutý riad môžete pridať kedykoľvek pred otvorením zásobníka na umývací prostriedok.

1. Mierne pootvorte dvierka, aby mohla umývačka riadu pozastaviť program.
2. Keď sa ostrekovacie ramená prestanú otáčať, môžete dvierka otvoriť úplne.
3. Pridajte zabudnuté riady.
4. Zatvorte dvierka a umývačka riadu sa spustí po desiatich sekundách.

VAROVANIE!

Je nebezpečné otvárať dvierka v priebehu umývania, pretože horúca voda vás môže opariť. Ak sa dvierka otvoria v priebehu prevádzky umývačky riadu, spotrebič sa automaticky zastaví.

Na konci umývacieho programu

Po dokončení programu sa na digitálnom displeji zobrazí „00“, akustický signál vydá tri krátke pípnutia, ktoré znejú ako „píp, píp, píp“, potom sa na digitálnom displeji zobrazí „End (Koniec)“. Ak sa nevykoná žiadna ďalšia operácia, displej zhasne a spotrebič sa automaticky vypne.

⚠ Dvierka otvárajte opatrne. Pri otváraní dvierok môže unikáť horúca para!

- a. Horúci riad je citlivý na nárazy. Preto by mal byť pred vybratím zo spotrebiča ponechaný vychladnúť v trvaní približne 15 minút.
- b. Otvorte dvierka umývačky riadu, nechajte ich pootvorené a počkajte niekoľko minút, kým riad vyberiete. Takto bude chladnejší a zlepši sa jeho sušenie.

Vyprázdňovanie umývačky riadu

Je normálne, že umývačka riadu je vo vnútri mokrá.

Najskôr vyprázdňte spodný kôš a potom horný. Tým sa zabráni kvapkaniu vody z horného koša na riad v spodnom koši.

Informačné svetlo

Niektoré integrované modely sú vybavené informačným svetlom.

Prevádzkový stav umývačky riadu môžete skontrolovať pomocou svetelného lúča medzi umývačkou riadu a bočnou stenou (alebo medzi umývačkou riadu a podlahou). Nepretržité svietiace svetlo signalizuje, že umývačka riadu je v prevádzke, blikajúce svetlo signalizuje, že umývacie program je ukončený a môžete otvoriť dvierka spotrebiča. Pri niektorých modeloch môžete pomocou informačného svetla na podlahe vidieť zostávajúci čas a fázu umývacieho programu.

Automatické otváranie dvierok (Závisí od modelu)

Dvierka umývačky riadu sa otvárajú automaticky, čo zlepšuje výsledky sušenia. Pred vyložením umývačky riadu počkajte, kým umývačka riadu neoznami ukončenie programu a riad nevychladne. Čas sušenia pre funkciu automatického otvorenia sa líši v závislosti od programu. Táto funkcia je pevnou súčasťou sušiaceho procesu a pri tomto modeli ju nie je možné v nastavení trvalo vypnúť.

POZNÁMKA:

Pre dosiahnutie najlepších výsledkov sušenia nezatvárajte dvierka skôr, ako sa fáza sušenia dokončí a spotrebič sa automaticky vypne.

Na konci programu sa dvierka otvoria. Nepokúšajte sa dvierka zatvoriť v priebehu 1 minúty, aby ste nepoškodili automatický mechanizmus dvierok. Pre účinné sušenie musia byť dvierka otvorené 30 minút.

(Ak program obsahuje systém automatického otvárania dvierok, načasovanie automatického otvárania dvierok sa môže líšiť v závislosti od zvoleného programu.)

■ Starostlivosť a údržba

Pred začatím akejkoľvek starostlivosti alebo údržby by ste mali vždy odpojiť spotrebič od elektrickej siete a taktiež zatvoriť prívod vody.

Filtračný systém

Filtračný systém pozostáva z hrubého filtra, plochého filtra a mikrofiltra.

1. Plochý filter: Zvyšky jedla a nečistoty budú zachytené najprv na plochom filtri.
2. Hrubý filter: V hrubom filtri sa zachytia veľké nečistoty, ako napríklad kúsky kostí alebo skla, ktoré by mohli upchať odtok. Ak chcete odstrániť predmet zachytený v tomto filtri, jemne stlačte poistky na vrchu filtra a vyberte ho.
3. Mikrofilter: Tento filter zachytáva nečistoty a zvyšky pokrmov v oblasti nádrže a zabraňuje ich opätovnému usadzovaniu na riade počas umývacieho cyklu.

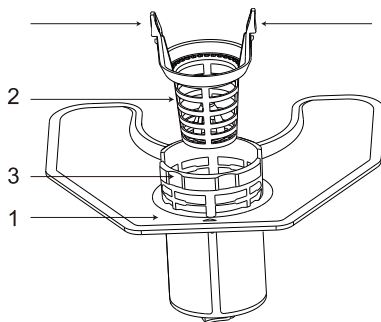

⚠ Po každom použití umývačky riadu skontrolujte, či filtre nie sú upchaté.

⚠ Odskrutkovaním hrubého filtra môžete vybrať filtračný systém. Odstráňte všetky zvyšky pokrmov a filtre umyte pod tečúcou vodou.

Filter dokáže účinne zabrániť vniknutiu zvyškov pokrmu z riadu do umývacieho systému. Zvyšky pokrmu však niekedy môžu filter upchať, čo ovplyvňuje výkon umývania. Odporúča sa ihneď po ukončení umývacieho programu skontrolovať plochý filter, či v ňom nie sú zvyšky pokrmu a v prípade potreby ho vyčistiť.

Okrem toho sa odporúča filter aspoň jedenkrát týždenne rozobrať a vyčistiť. Postup čistenia filtra je nasledujúci:

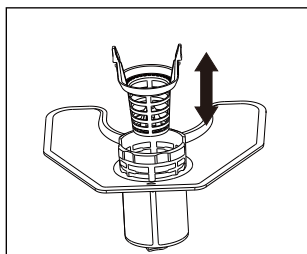

1

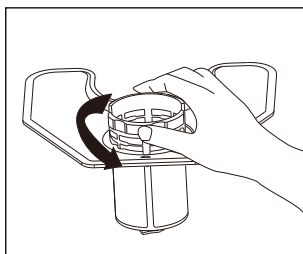

2

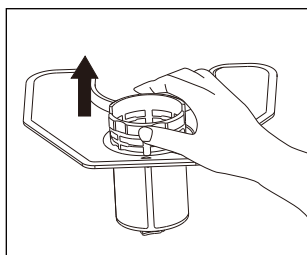

3

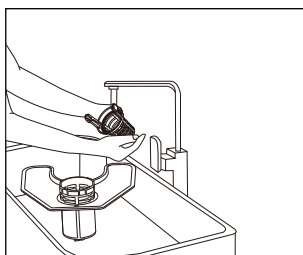

4

1. Vyberte hrubý filter z mikrofiltra.
2. Otočte mikrofilter proti smeru hodinových ručičiek.
3. Vyberte zostavu mikrofiltra a plochého filtra z vnútorného priestoru umývačky riadu.
4. Filtre vyčistíte pod tečúcou vodou.

Pred opätovnou montážou všetkých častí by ste mali filtre dôkladne vyčistiť a opláchnuť a nainštalovať ich v opačnom poradí, ako je uvedené vyššie.

Pamätajte prosím:

- Nikdy nespúšťajte umývací program bez nasadených filtrov.
- Nesprávna montáž filtrov môže znížiť výkon umývania a prípadne poškodiť váš spotrebič.
- Pri čistení filtrov na ne neudierajte. V opačnom prípade by sa filtre mohli zdeformovať a výkon umývačky riadu by sa mohol znížiť.

Čistenie ostrekovacích ramien

Ostrekovacie ramená je potrebné pravidelne čistiť, pretože chemikálie z tvrdej vody upchávajú trysky ostrekovacích ramien a ich ložiská.

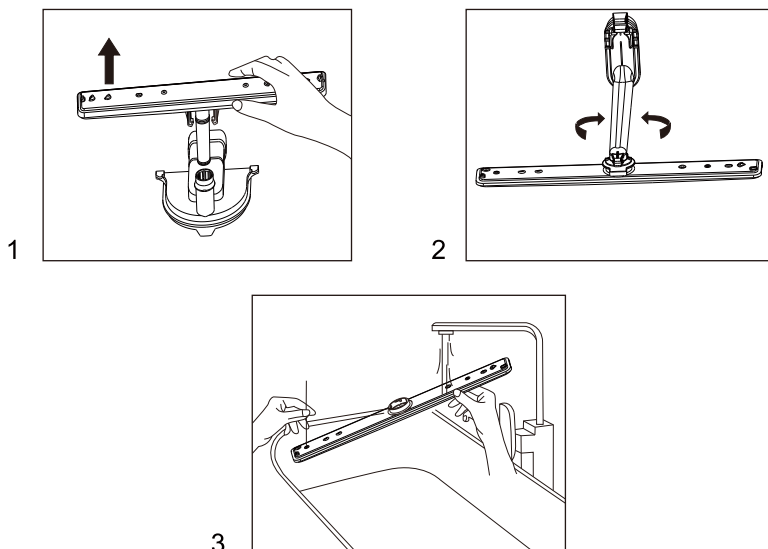

1. Potiahnite spodné ostrekovacie rameno smerom nahor a vyberte ho.
2. Ak chcete vybrať horné ostrekovacie rameno, najskôr otočením demontujte sponu na hornom ostrekovacom ramene.
3. Pred opätovnou montážou ostrekovacích ramien by ste ich mali dôkladne vyčistiť a opláchnuť.

Pri opätovnej montáži horného ostrekovacieho ramena sa uistite, či je spona horného ostrekovacieho ramena bezpečne utiahnutá.

Starostlivosť o umývačku riadu

Na čistenie ovládacieho panela použijete mierne navlhčenú handričku a potom ho dôkladne osušíte. Na čistenie vonkajšieho povrchu spotrebiča použijete kvalitný leštiaci vosk na spotrebiče. Na žiadnu časť umývačky riadu nikdy nepoužívajte ostré predmety, drôtenky ani agresívne čistiace prostriedky.

Čistenie dvierok spotrebiča

Na čistenie okraja okolo dvierok by ste mali používať iba mäkkú, teplú, vlhkú handričku. Aby ste zabránili prenikaniu vody do zámku dvierok a elektrických komponentov, nepoužívajte žiaden druh čističa v spreji.

Na vonkajšie povrchy nikdy nepoužívajte abrazívne čistiace prostriedky ani drôtenky, pretože by mohli poškriabať povrch. Niektoré papierové utierky môžu taktiež poškriabať povrch alebo zanechať na ňom stopy.

VAROVANIE!

Na čistenie panela dvierok nikdy nepoužívajte čistiaci sprej, pretože by mohol poškodiť zámok dvierok a elektrické komponenty. Nie je dovolené používať abrazívny čistiaci prostriedok ani papierové utierky, pretože hrozí riziko poškriabania alebo zanechania škvŕn na povrchu z nehrdzavejúcej ocele.

Ochrana pred mrazom

Ak je vaša umývačka riadu počas zimy ponechaná na nevykurovanom mieste, požiadajte servisného technika, aby:

1. Vypol umývačku riadu a odpojil ju od elektrickej energie.
2. Vypol prívod vody a odpojil prívodnú hadicu vody od vodovodného ventilu.
3. Vypustil vodu z prívodného potrubia a vodovodného ventilu. (Na zachytenie vody použijete misku.)
4. Znovu pripojil prívodné potrubie vody k vodovodnému ventilu.
5. Vybral filter vo vaničke umývačky riadu a na dne pomocou špongie vysal vodu z vaničky.

■ Ako udržiavať umývačku riadu

Po každom umývaní

Po každom umývaní vypnite prívod vody do spotrebiča a nechajte dvierka mierne pootvorené, aby sa vo vnútri nezachytila vlhkosť a zápachy.

Odpojte zástrčku

Pred čistením alebo údržbou vždy vytiahnite zástrčku z elektrickej zásuvky. Nevystavujte sa riziku.

Žiadne rozpúšťadlá alebo abrazívne čistiace prostriedky

Na čistenie vonkajších a gumených častí umývačky riadu nepoužívajte rozpúšťadlá ani abrazívne čistiace prostriedky. Používajte iba handričku a teplú mydlovú vodu. Na odstránenie škvŕn alebo nečistôt z povrchu vnútorného priestoru použite handričku navlhčenú vodou s trochou bieleho octu alebo čistiaci prostriedok určený špeciálne pre umývačky riadu.

Keď idete na dovolenku

Keď idete na dovolenku, odporúča sa spustiť umývací cyklus s prázdnu umývačkou riadu a potom vytiahnuť zástrčku z elektrickej zásuvky, zatvoriť prívod vody a nechať dvierka spotrebiča mierne pootvorené. Tým sa predĺži životnosť tesnení a zabráni sa tvorbe zápachu v spotrebiči.

Premiestnenie spotrebiča

Ak je potrebné spotrebič premiestniť, snažte sa ho udržiavať vo zvislej polohe. Ak je to absolútne nevyhnutné, môžete ho umiestniť na zadnú stranu.

Tesnenia

Jedným z faktorov, ktoré spôsobujú tvorbu zápachu v umývačke riadu, sú zvyšky pokrmov na tesneniach. Pravidelným čistením vlhkou špongiou tomu zabránite.

■ Inštalácia

Pripojenie odtokových hadíc

Vložte odtokovú hadicu do odtokového potrubia s minimálnym priemerom 4 cm alebo ju nechajte odtekať do drezu, pričom dbajte na to, aby ste ju neohli ani nezalomili. Výška odtokového potrubia musí byť nižšia ako 600 mm. Voľný koniec hadice nesmie byť ponorený do vody, aby sa zabránilo spätnému toku vody do hadice.

⚠ Bezpečne upevnite odtokovú hadicu v polohe A alebo B.

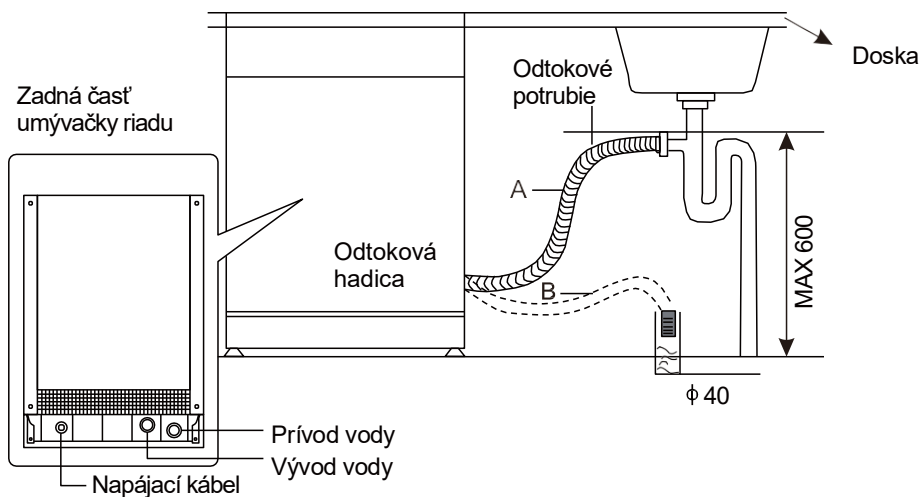

Ako vypustiť prebytočnú vodu z hadíc

Ak je pripojenie k odtokovému potrubiu umiestnené vyššie ako 600 mm, prebytočná voda môže zostať v odtokovej hadici. Prebytočnú vodu z hadice bude potrebné vypustiť do misky alebo vhodnej nádoby, ktorá je umiestnená vonku a nižšie ako drez.

Vypustenie vody

Pripojte odtokovú hadicu vody. Odtoková hadica musí byť správne nasadená, aby sa predišlo úniku vody. Uistite sa, či odtoková hadica vody nie je zalomená alebo stlačená.

Predĺženie hadice

Ak potrebujete predĺženie odtokovej hadice, uistite sa, či používate podobnú odtokovú hadicu. Nesmie byť dlhšia ako 4 metre, v opačnom prípade by sa mohol znížiť čistiaci účinok umývačky riadu.

Pripojenie sifónu

Pripojenie odpadu musí byť umiestnené vo výške menšej ako 600 mm (maximálne) od dna umývačky riadu.

Umiestnenie spotrebiča

Spotrebič umiestnite na požadované miesto. Zadná strana by mala byť opretá o stenu za ňou a boky by mali byť opreté o priľahlé skrinky alebo steny. Umývačka riadu je vybavená prívodnou a odtokovou hadicou vody, ktoré je možné umiestniť buď na pravú alebo ľavú stranu, aby sa uľahčila správna inštalácia.

Upozornenie!

- Umývačku riadu umiestnite na pevný a rovný podklad.
- Neinštalujte umývačku riadu na vyvýšený povrch.

■ Odstránenie možných problémov

Skôr ako zavoláte do servisného strediska

Prečítanie si tabuliek na nasledujúcich stranách vám môže pomôcť vyhnúť sa volaniu do servisného strediska za účelom opráv.

Problém	Možné príčiny	Riešenie
Umývačka riadu nefunguje	Vypálená poistka alebo sa aktivoval istič	Vymeňte poistku alebo resetujte istič. Odpojte všetky ostatné spotrebiče, ktoré zdieľajú rovnaký obvod s umývačkou riadu.
	Napájanie nie je zapnuté	Uistite sa, či umývačka riadu zapnutá a či sú dvierka bezpečne zatvorené. Uistite sa, či je napájací kábel správne zapojený do elektrickej zásuvky.
	Tlak vody je nízky/ výpadok dodávky vody	Skontrolujte, či je prívod vody správne pripojený a či je voda otvorená. Ak dôjde k výpadku dodávky vody, vypnite umývačku riadu, kým sa prívod vody neobnoví, potom reštartujte umývačku riadu a spustíte program umývania.
Odtokové čerpadlo sa nezastaví	Preplnenie	Systém je navrhnutý tak, aby detekoval preplnenie. Keď k nemu dôjde, vypne obehové čerpadlo a zapne odtokové čerpadlo.
Hluk	Niektoré počuteľné zvuky sú normálne	Zvuk z otvárania zásobníka na umývací prostriedok.
	Riad nie je bezpečne umiestnený v košoch alebo do koša spadlo niečo malé	Zabezpečte, že všetko je v umývačke riadu bezpečne umyté.
	Motor hučí	Umývačka riadu nebola používaná pravidelne. Pokiaľ umývačku nepoužívate často, aspoň raz týždenne spustíte oplachový program, ktorý pomôže udržať tesnenie vlhké.

Problém	Možné príčiny	Riešenie
Pena vo vaničke	Nevhodný umývací prostriedok	Používajte iba špeciálny prostriedok do umývačky riadu, aby ste predišli tvorbe peny. Ak k tomu dôjde, otvorte umývačku riadu a nechajte penu zmiznúť. Do vaničky na vodu pridajte 450 ml studenej vody. Zatvorte a zapnite umývačku riadu, potom spustíte cyklus „predoplachovania“, aby sa voda vypustila... V prípade potreby postup zopakujte.
	Rozliate leštidlo	Rozliate leštidlo vždy ihneď utrite.
Zafarbený interiér vaničky	Bol použitý umývací prostriedok s farbivom	Uistite sa, či umývací prostriedok neobsahuje farbivá.
Riad a príbory nie sú čisté	Nesprávny program Nesprávne naplnenie koša	Zvoľte silnejší program. Uistite sa, či veľký riad neblokuje dávkovač umývacieho prostriedku a ostrekovacie ramená.
Škvrnny a povlak na pohároch a príborech	<ol style="list-style-type: none"> 1. Extrémne tvrdá voda 2. Nízka vstupná teplota 3. Preplnená umývačka riadu 4. Nesprávne naplnenie 5. Starý alebo vlhký práškový umývací prostriedok 6. Vyprázdniť dávkovač leštidla 7. Nesprávne dávkovanie umývacieho prostriedku 	<p>Na odstránenie škvŕn z pohárov:</p> <ol style="list-style-type: none"> 1. Vyberte z umývačky riadu všetky kovové riady. 2. Nepridávajte umývací prostriedok. 3. Vyberte si najdlhší cyklus. 4. Spustíte umývačku riadu a nechajte ju v prevádzke približne 18 až 22 minút, potom sa spustí hlavné umývanie. 5. Otvorte dvierka a nalejte 2 šálky bieleho octu na dno umývačky riadu. 6. Zatvorte dvierka a nechajte umývačku riadu dokončiť program. 7. Ak ocot nezaberie: Opakujte postup ako je uvedený vyššie, ale namiesto octu použite 1/4 šálky (60 ml) kryštálov kyseliny citrónovej.

Problém	Možné príčiny	Riešenie
Zakalenie na sklenenom riade	Kombinácia mäkkej vody a veľmi veľkého množstva prostriedku	Ak máte mäkkú vodu, použite menej umývacieho prostriedku a na umývanie a vyčistenie pohárov zvolte najkratší cyklus.
Žltý alebo hnedý povlak na vnútorných povrchoch spotrebiča	Škvŕny od čaju alebo kávy	Na ručné odstránenie škvŕn použite roztok z 1/2 šálky bielidla a 3 šálok teplej vody. ⚠ VAROVANIE Po programe musíte pred čistením vnútorného priestoru počkať 20 minút, kým vyhrievacie telesá vychladnú, v opačnom prípade sa môžete popáliť.
	Usadeniny železa vo vode môžu spôsobiť celkový povlak	Musíte zavolať spoločnosť zaoberajúcu sa zmäkčovaním vody, aby vám zaobstarala špeciálny filter.
Biely povlak na vnútornom povrchu spotrebiča	Tvrdá minerálna voda	Na čistenie vnútorného priestoru použite vlhkú špongiu s prostriedkom na umývanie riadu a navlečte si gumené rukavice. Nikdy nepoužívajte iný čistiaci prostriedok ako prostriedok na umývanie riadu, pretože hrozí riziko penenia.
Veko dávkovača umývacieho prostriedku sa nedá správne zatvoriť	Zanesené zvyšky umývacieho prostriedku blokujú západku	Vyčistíte zvyšky umývacieho prostriedku zo záchytnej nádoby.
Zostávajúci umývacie prostriedok v dávkovačoch	Riad blokuje veko dávkovača umývacieho prostriedku	Usporiadajte riad správne.
Para	Normálny jav	Počas sušenia a vypúšťania vody uniká cez vetrací otvor pri západke dvierok trochu pary.
Čierne alebo sivé škvŕny na riade	Hliníkové náradie sa trela o riad	Na odstránenie týchto škvŕn použite jemný abrazívny čistiaci prostriedok.

Problém	Možné príčiny	Riešenie
Voda zostávajúca na dne vaničky	Prerušenie dodávky vody počas napúšťania vody	Malé množstvo čistej vody okolo výtoku na dne vane udržuje tesnenie vody premazané. Pokiaľ si však všimnete veľké množstvo odpadovej vody vo umývačke, môže to byť spôsobené prerušením prívodu vody počas napúšťania. V takom prípade reštartujte umývačku a umývaci program po obnovení dodávky vody, odvod vody prebehne automaticky.
Úniky vody z umývačky riadu	Preplnený dávkovač alebo rozliate leštidlo	Dávajte pozor, aby ste dávkovač leštidla nepreplnili. Rozliate leštidlo môže spôsobiť nadmerné penenie a pretečenie. Všetky rozliate tekutiny utrite vlhkou handričkou.
	Umývačka riadu nie je vo vodorovnej polohe	Uistite sa, či je umývačka riadu vo vodorovnej polohe.

POZNÁMKA:

Olivové jadierka alebo podobné predmety môžu prejsť filtračným systémom a dostať sa do oblasti vypúšťacieho čerpadla. V takom prípade sa vypúšťacie čerpadlo zablokuje a je potrebné ho vyčistiť. Zložte kryt čerpadla zatlačením poistky smerom von, potom môžete sami vyčistiť obehové koleso čerpadla. Potom kryt zacvaknite späť na svoje miesto.

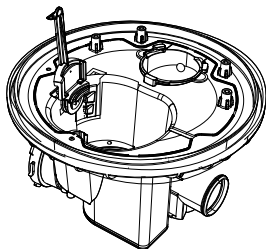

Nesprávna údržba spotrebiča môže ohroziť bezpečnosť používateľov. Akékoľvek opravy musia vykonávať odborníci.

Chybové kódy

Ak sa počas umývacieho cyklu vyskytne porucha, umývačka riadu zobrazí chybový kód. Nasledujúca tabuľka uvádza možné chybové kódy a poruchy, ktoré označujú. Indikátor chyby bude nepretržite blikať a zaznie zvukový signál.

Kódy	Porucha
E1	Pretečenie / únik vody
E2	Porucha prívodu vody
E4	Porucha ventilu rozvodu vody
E5	Porucha ventilátora
E6	Porucha ohrevu
E7	Prerušený / skratovaný termistor
EA	Porucha komunikácie
Ed	Porucha odtokového čerpadla
Ec	Porucha umývacieho čerpadla

Upozornenie!

V prípade chyby E2 si najskôr preštudujte časť Odstránenie možných problémov, skôr než budete kontaktovať servisné stredisko.

V prípade chyby E1 vypnite hlavný prívod vody a potom kontaktujte servisné stredisko.

V prípade chýb E4, E5, E6, E7, EA, Ed a Ec kontaktujte servisné stredisko.

■ Technické údaje

Model	KVD4600P
Kapacita	11 súprav
Trieda energetickej účinnosti	D
Ročná spotreba energie	70 kWh
Spotreba energie štandardného umývacieho cyklu	0,693 kWh
Spotreba energie vo vypnutom stave	Nie je uvedené
Spotreba energie v režime ponechania v zapnutom stave	0,44 (limit: $\leq 0,50$)
Spotreba vody na cyklus	9,8 litra
Štandardný cyklus umývania	ECO
Dĺžka trvania štandardného cyklu umývania	240 minút
Hladina hluku	47 dB (A) pri 1 pW
Montáž	Vstavaná
Pri vstavanej montáži	Áno
Výška	85 cm
Šírka	45 cm
Hĺbka (s prípojkami)	59,8 cm
Celkový výkon	1800 - 2200 W
Menovité napätie / frekvencia	AC 220 - 240 V/50 Hz
Tlak vody (prietokový tlak)	0,4 - 10 bar = 0,04 - 1,0 MPa
Teplota vody	Max. 75 °C

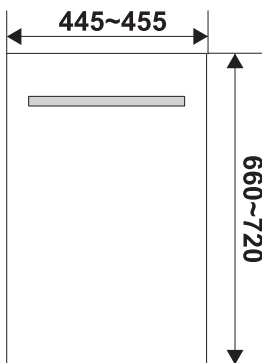
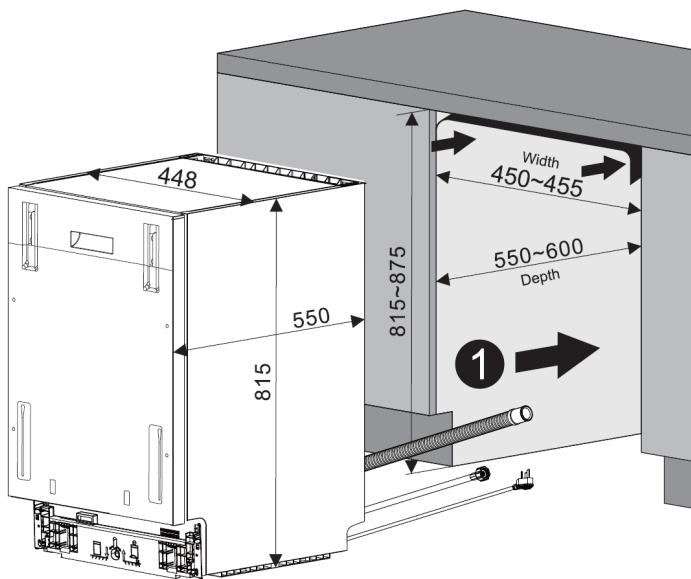

Max. 7Kg

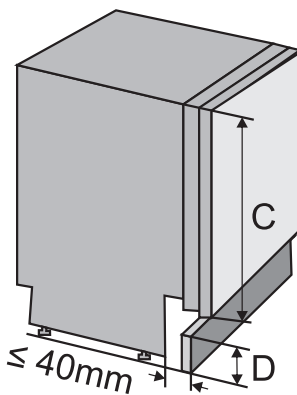

C=660mm	D≤125mm
C=680mm	D≤105mm
C=700mm	D≤85mm
C=720mm	D≤65mm

Výška zväčšená o nastavenie nožičiek by mala byť zohľadnená pri úprave sokla (D).

Nastavenie sily otvárania dverok

Po namontovaní dekoračného panelu na umývačku nastavte požadovaný chod dverok dotiahnutím alebo povolením nastavovacej skrutky. Skrutku otáčajte ručne pomaly pomocou krížového skrutkovača (Phillips), pri jednom nastavení maximálne o jednu plnú otáčku. Po každej úprave vyskúšajte otváranie a zatváranie dverok. Použitie vysokootáčkového elektrického náradia sa neodporúča.

Smer nastavenia: Otáčaním v smere hodinových ručičiek sa zvyčajne zvyšuje napätie (dvierka kladú väčší odpor pri otváraní), otáčaním proti smeru hodinových ručičiek sa napätie znižuje (dvierka sa otvárajú ľahšie).

Správne nastavenie: Nastavenie je správne vtedy, keď dvierka zostávajú stabilne otvorené v uhle približne 45° bez samovoľného klesania a zároveň sa plynule otvoria až do 90° bez zadrhávania.

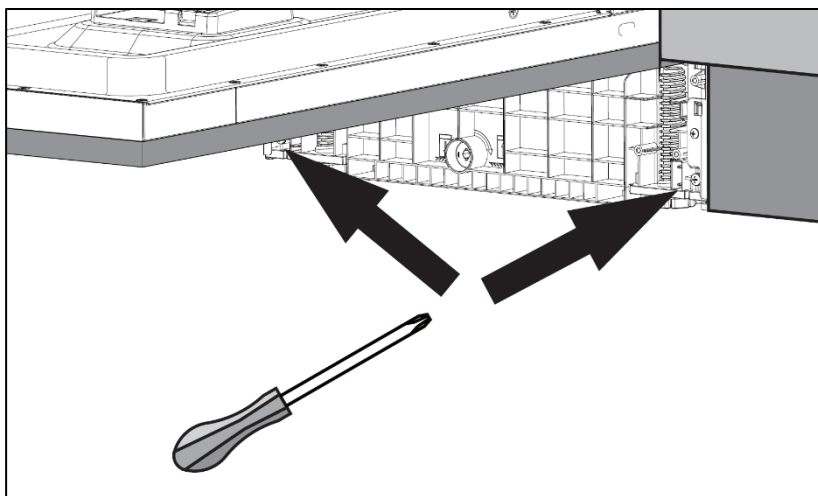

Przed rozpoczęciem korzystania ze zmywarki należy uważnie przeczytać niniejszą instrukcję obsługi oraz wszystkie dołączone do niej dokumenty i przechowywać je pod ręką w razie potrzeby.

Spis treści

Instrukcje dotyczące bezpieczeństwa.....	86
Opis urządzenia.....	90
Przed pierwszym użyciem.....	95
Napełnianie koszy zmywarki.....	101
Program zmywania.....	106
Opieka i konserwacja.....	109
Jak konserwować zmywarę.....	113
Instalacja.....	114
Rozwiązywanie ewentualnych problemów.....	116
Dane techniczne.....	122

■ Instrukcje dotyczące bezpieczeństwa



OSTRZEŻENIE

Podczas korzystania ze zmywarki należy przestrzegać następujących zasad bezpieczeństwa:

- Ta sekcja zawiera instrukcje dotyczące bezpieczeństwa, które mają pomóc w ochronie przed ryzykiem obrażeń ciała lub uszkodzenia mienia.
- Nasza firma nie ponosi odpowiedzialności za jakiegokolwiek szkody, które mogą wynikać z nieprzestrzegania tych instrukcji.
- Przeczytaj uważnie niniejszą instrukcję, aby upewnić się, że wiesz, jak bezpiecznie i wydajnie obsługiwać rozbudowane funkcje nowego urządzenia, i przechowuj ją w bezpiecznym miejscu w pobliżu urządzenia do wykorzystania w przyszłości. Urządzenia należy używać wyłącznie zgodnie z jego przeznaczeniem opisanym w niniejszej instrukcji.
- Ostrzeżenia i ważne instrukcje bezpieczeństwa zawarte w niniejszej instrukcji nie obejmują wszystkich możliwych warunków i sytuacji, które mogą wystąpić. Obowiązkiem użytkownika jest zachowanie zdrowego rozsądku, ostrożności i staranności podczas instalacji, konserwacji i obsługi zmywarki.
- Instalacja tego urządzenia musi być wykonana przez wykwalifikowanych specjalistów w bezpiecznym i odpowiednim miejscu spełniającym wymagania instalacyjne.
- Przed instalacją urządzenia należy je sprawdzić pod kątem widocznych uszkodzeń. Pod żadnym pozorem nie wolno używać uszkodzonego urządzenia. Uszkodzone urządzenie może być niebezpieczne.
- Urządzenie musi być uziemione, a znamionowe napięcie elektryczne źródła zasilania musi być zgodne z parametrami podanymi na tabliczce znamionowej urządzenia. Aby uniknąć porażenia prądem elektrycznym, należy zawsze używać prawidłowo zainstalowanego gniazdka.
- Nie należy modyfikować wtyczki dostarczonej z urządzeniem, jeśli nie jest ona odpowiednia do gniazdka elektrycznego.

- Ciśnienie robocze wody w tym urządzeniu musi wynosić od 0,04 do 1,0 MPa. Podczas instalacji należy używać nowych węży do podłączenia do źródła wody; stare węże nie powinny być ponownie używane.
- Aby uniknąć uszkodzeń, nie należy opierać się o otwarte drzwi zmywarki ani na nie wchodzić.
- Nie należy stawiać ciężkich przedmiotów na otwartych drzwiach. Urządzenie może przechylić się do przodu.
- Po użyciu należy zamknąć drzwi zmywarki, aby zapobiec wypadkom.
- Należy używać wyłącznie detergentów, soli i pasty przeznaczonych specjalnie do zmywarek.
- Nie wlewać żadnych rozpuszczalników do dozownika detergentu w zmywarce, aby uniknąć ryzyka wybuchu.
- Do zmywarki należy wkładać wyłącznie przedmioty odpowiednie dla zmywarki. W razie wątpliwości należy skontaktować się z producentem danego przedmiotu.
- Podczas ładowania zmywarki należy przestrzegać zaleceń dotyczących najlepszych praktyk załadunku, a także upewnić się, że ostre przedmioty, takie jak noże, są umieszczane w koszu czubkami w dół lub poziomo, aby zapobiec wypadkom.
- Nie należy otwierać drzwi zmywarki podczas działania programu. W razie potrzeby otwórz je tylko nieznacznie, aby umożliwić zmywarce wstrzymanie programu i zapobiec wylaniu się wody. Należy pamiętać, że podczas działania programu woda w zmywarce może być bardzo gorąca.
- Gdy zmywarka nie jest używana, zalecamy zakręcenie dopływu wody na kranie i odłączenie głównego źródła wody.
- Jeśli zmywarka nie jest używana przez dłuższy czas, należy pozostawić lekko uchylone drzwiczki, aby zapobiec powstawaniu nieprzyjemnych zapachów.
- To urządzenie może być używane przez dzieci w wieku 8 lat i starsze oraz osoby o ograniczonej sprawności fizycznej, sensorycznej lub umysłowej o ograniczonej sprawności fizycznej, sensorycznej lub umysłowej lub nieposiadające doświadczenia i wiedzy, pod warunkiem, że są one nadzorowane lub poinstruowane w zakresie bezpiecznego

użytkowania urządzenia i rozumieją możliwe zagrożenia. Dzieci nie mogą bawić się urządzeniem. Czyszczenie i konserwacja nie mogą być wykonywane przez dzieci bez nadzoru. (Dla IEC60335-1)

- To urządzenie nie jest przeznaczone do użytku przez osoby (w tym dzieci) o ograniczonych zdolnościach fizycznych, sensorycznych lub umysłowych lub nieposiadające doświadczenia i wiedzy, chyba że są one nadzorowane lub otrzymały instrukcje dotyczące korzystania z urządzenia od osoby odpowiedzialnej za ich bezpieczeństwo. (Dla IEC60335-1)
- Materiał opakowania może być niebezpieczny dla dzieci!
- Dzieci powinny być nadzorowane, aby nie bawiły się urządzeniem.
- Dzieci mogą zostać zamknięte wewnątrz urządzenia. Dlatego podczas utylizacji starego urządzenia należy odciąć wtyczkę i odłożyć je na miejsce. Zniszcz blokadę drzwiczek, aby nie można było ich zamknąć.
- To urządzenie jest przeznaczone wyłącznie do użytku domowego. Aby uniknąć ryzyka porażenia prądem elektrycznym, nie należy zanurzać urządzenia, przewodu zasilającego ani wtyczki w wodzie lub innym płynie.
- Przed przystąpieniem do czyszczenia lub serwisowania urządzenia należy odłączyć je od zasilania. Używaj miękkiej szmatki zwilżonej łagodnym mydłem, a następnie wytrzyj urządzenie suchą szmatką.
- Jeśli przewód zasilający jest uszkodzony, musi zostać wymieniony przez producenta, jego przedstawiciela serwisowego lub podobnie wykwalifikowaną osobę, aby uniknąć niebezpieczeństwa.
- Otwory od spodu nie mogą być zakryte dywanem.

Zalecenia

- W celu oszczędzania energii urządzenie automatycznie wyłączy się w trybie czuwania po 3 minutach bez interwencji użytkownika.
- Aby zmniejszyć zużycie energii i wody, przed włożeniem naczyń do zmywarki należy usunąć wszelkie pozostałości brudu.
- Zapewnienie zmywarki do pojemności określonej przez producenta pozwoli zaoszczędzić energię i wodę.
- Puste naczynia (miski, kubki i patelnie) należy wkładać do kosza dnem do góry.
- Nie wkładaj do zmywarki naczyń, sztućców ani innych przedmiotów z popiołem tytoniowym, woskiem, tłuszczem lub resztkami farby.
- Nie zaleca się wstępnego płukania naczyń, ponieważ prowadzi to do zwiększonego zużycia wody i energii.
- Zmywanie naczyń w zmywarce zwykle zużywa mniej energii i wody niż zmywanie ręczne.

Utylizacja urządzenia

- Opakowanie i urządzenie należy oddać do centrum recyklingu. W tym celu należy odciąć przewód zasilający i wyłączyć blokadę drzwi.
- Opakowanie kartonowe jest wykonane z papieru pochodzącego z recyklingu i powinno być utylizowane w punkcie zbiórki surowców wtórnych.
- Zapewnienie prawidłowej utylizacji tego produktu pomoże zapobiec potencjalnemu negatywnemu wpływowi na środowisko i zdrowie ludzi, który mógłby zostać spowodowany niewłaściwym obchodzeniem się z tym produktem.
- Aby uzyskać bardziej szczegółowe informacje na temat recyklingu tego produktu, należy skontaktować się z lokalnymi władzami i firmą zajmującą się utylizacją odpadów komunalnych.
- **UTYLIZACJA:** Nie należy wyrzucać tego produktu jako niesegregowanych odpadów komunalnych. Oddzielna zbiórka takich odpadów wymaga specjalnego traktowania.



■ Opis urządzenia

Wygląd urządzenia może się nieznacznie różnić.

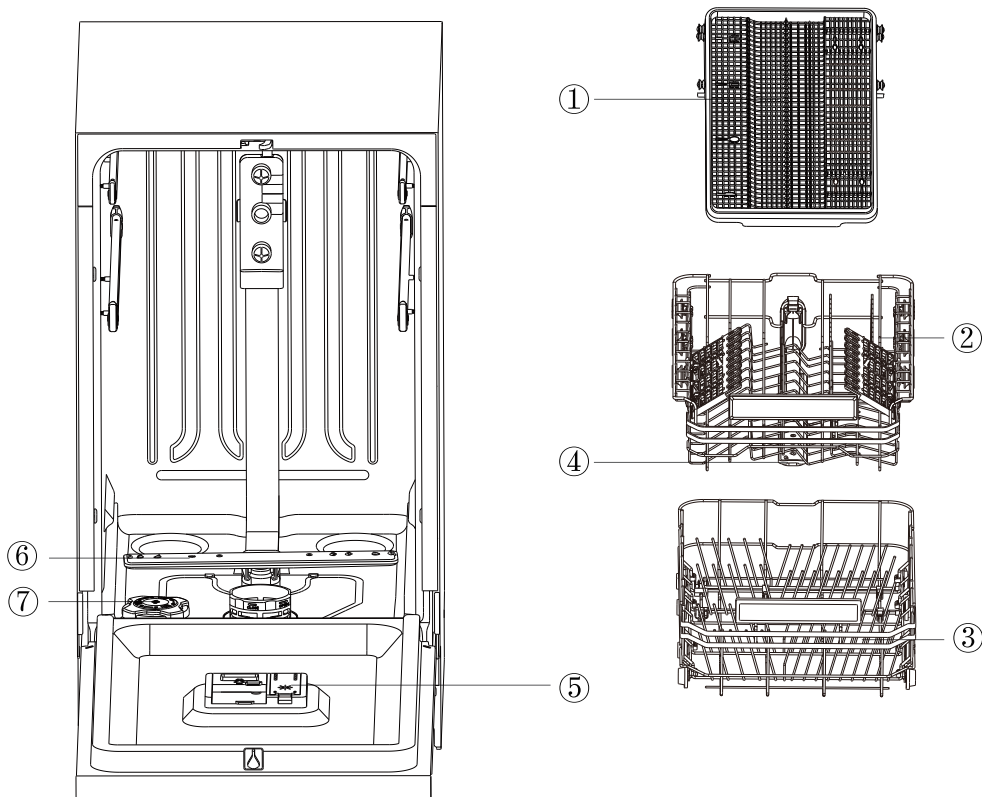

1 Górna szuflada na sztućce	2 Górny kosz (w zależności od modelu)	3 Dolny kosz	4 Górne ramię spryskujące
5 Dozownik	6 Dolne ramię spryskujące	7 Zbiornik na sól	

Wskazówki:

- Każda zmywarka przeszła dokładną kontrolę jakości przed opuszczeniem fabryki, aby zapewnić jej niezawodność.
- W nowej zmywarce mogą znajdować się krople wody lub plamy wody, które są spowodowane naszą kontrolą jakości.
- Włóż kosz na sztućce do dolnego kosza zmywarki. Aby uzyskać najlepsze rezultaty, zainstaluj go w środkowej części, jak pokazano na ilustracji rozmieszczenia naczyń wewnątrz urządzenia.
- Przed instalacją usuń wszystkie materiały opakowaniowe zarówno z zewnątrz, jak i wewnątrz zmywarki.

Akcesoria

Dostarczone akcesoria



Instrukcja obsługi



Lejek do soli



Wąż doprowadzający wodę

Panel sterowania

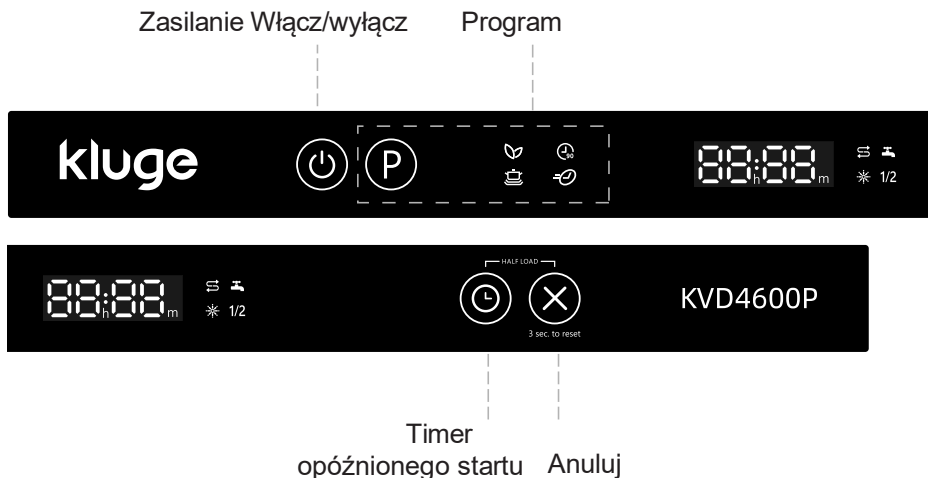

Elementy sterujące (przyciski)

Przycisk	Opis
Zasilanie Włącz/wyłącz urządzenie	Otwórz drzwi, przytrzymaj przycisk „Zasilanie Włącz/wyłącz” dłużej niż 1 sekundę, aby włączyć/wyłączyć urządzenie.
Program, rozpocznij program mycia	Otwórz drzwi, naciśnij „program”, wybierz żądany program mycia, zamknij drzwi, a urządzenie się uruchomi.
Timer opóźnionego startu	Po wybraniu programu naciśnij przycisk timera, aby go ustawić. Na wyświetlaczu pojawi się czas w kolejności H: 00 → H: 24. Wybierz czas, zamknij drzwiczki, a pralka przejdzie w tryb opóźnionego startu.
Anuluj	Gdy program jest uruchomiony i otworzysz drzwiczki, naciśnij przycisk anulowania przez 3 sekundy, aby anulować bieżący program i wykonać 30-sekundowe odpompowanie wody.

Uwaga: Zamknij drzwi, wszystkie przyciski są nieaktywne.

Otwórz drzwi, naciśnij przycisk Zasilanie Włącz/wyłącz, aby włączyć urządzenie lub anulować program mycia.

Wskaźnik















<p>Wskaźnik programu</p>	<p> Tryb ekologiczny oszczędzający energię i wodę, odpowiedni do mycia ogólnego.</p> <p> Tryb zmywania codziennego, odpowiedni do lekko zabrudzonych naczyń.</p> <p> Tryb zmywania energicznego, odpowiedni do naczyń, garnków i patelni z silnymi zabrudzeniami.</p> <p> Odpowiedni do zmywania lekko przywierających resztek świeżej żywności z najwyższą prędkością.</p>
<p>Wskaźnik ostrzegawczy</p>	<p> Jeśli zaświeci się wskaźnik , oznacza to, że w zmywarce brakuje soli i należy ją uzupełnić.</p> <p> Jeśli zaświeci się wskaźnik , oznacza to, że w zmywarce jest mało nablyszczacza i należy go uzupełnić.</p> <p> Jeśli zaświeci się wskaźnik , oznacza to, że dopływ wody jest zamknięty lub zablokowany.</p> <p>1/2 Aby zmniejszyć zużycie wody i energii elektrycznej, można wybrać trzy tryby: zmywanie górne, zmywanie dolne oraz zmywanie górne i dolne jednocześnie.</p>

Tabela programów

Poniższa tabela przedstawia programy, które są najlepsze pod względem poziomu pozostałości żywności. Zawiera ona również różne informacje na temat programów. Wartości zużycia i czasu trwania programów są jedynie orientacyjne, z wyjątkiem programu ECO.

Program	Opis programu	Czas (min.)	Temperatura (°C)	Zużycie energii (kWh)	Zużycie wody (l)
	Mycie wstępne Mycie główne Płukanie zimną wodą Płukanie gorącą wodą Suszenie	232	57	0,623	9,8
	Mycie główne Płukanie zimną wodą Płukanie gorącą wodą Suszenie	90	60	1,13	9,9
	Mycie wstępne Mycie główne Płukanie zimną wodą Płukanie gorącą wodą Suszenie	175	67	1,79	14,7
	Mycie główne Płukanie gorącą wodą	29	40	0,15	6,6

■ Przed pierwszym użyciem

Usuń wszystkie materiały opakowaniowe z wnętrza zmywarki.









- I. Wyreguluj poziom zmiękczacza wody zgodnie z twardością wody w okolicy (patrz strony 10-12).
- J. Wsypać 500 g soli do zbiornika soli, a następnie napełnić go wodą do górnej krawędzi zbiornika.
- K. Napełnij dozownik nabłyszczacza.
- L. Dodaj detergent.

I. Zmiękczacze wody (regulacja poziomu twardości wody)

Zmywarka została zaprojektowana tak, aby umożliwić dostosowanie ilości używanej soli w zależności od twardości używanej wody. Celem jest optymalizacja zużycia soli. Aby wyregulować zużycie soli, należy wykonać następujące czynności:

1. Otwórz drzwiczki i włącz urządzenie;
 2. W ciągu 60 sekund od włączenia urządzenia naciśnij i przytrzymaj przez 5 sekund przycisk **Anuluj**, gdy urządzenie znajduje się w trybie gotowości. Spowoduje to uruchomienie trybu ustawień, wszystkie wskaźniki programu zmywania migną trzykrotnie, a następnie urządzenie przełączy się na domyślny poziom zmiękczacza.
- Naciśnij przycisk **Anuluj** i wybierz odpowiednie ustawienie w zależności od wody w lokalnym środowisku. Ustawienia zmieniają się w następującej kolejności: H1 → H2 H3 H4 → → → H6 H5; Następnie wyłącz urządzenie, aby zapisać ustawienia. Zaleca się dokonanie regulacji zgodnie z poniższą tabelą.

* Ustawienia producenta: H3

Pozycja	Twardość wody			Wskaźniki podczas ustawianiu twardości wody	Zużycie soli (gram/cykl)
	dH	dF	dE		
H1	0-5	0-9	0-6	H1 	0
H2	6-11	10-20	7-14	H2 	20
H3 (początkowy)	12-17	21-30	15-21	H3  + 	30
H4	18-22	31-40	22-28	H4 	40
H5	23-34	41-60	29-42	H5  + 	50
H6	35-55	61-98	43-69	H6  + 	60

Aby uzyskać informacje na temat twardości wody, należy skontaktować się z lokalnym zakładem wodociągowym.

J. Wsypywanie soli do zmiękczacza wody

Twardość wody zależy od miejsca jej użytkowania. Jeśli w zmywarce używana jest twarda woda, na naczyaniach i sztućcach tworzy się osad.

Urządzenie jest wyposażone w specjalny zmiękczac, który wykorzystuje sole specjalnie zaprojektowane do usuwania kamienia i minerałów z wody.

Należy zawsze używać soli przeznaczonej do zmywarki. Zbiornik soli znajduje się pod dolnym koszem i należy go napełniać w następujący sposób:

Ostrzeżenie!

- Należy używać wyłącznie soli przeznaczonej specjalnie do zmywarek! Wszystkie inne rodzaje soli, które nie zostały specjalnie zaprojektowane do użytku w zmywarce, zwłaszcza sól kuchenna, spowodują uszkodzenie zmiękczacza wody. W przypadku uszkodzenia spowodowanego użyciem nieodpowiedniej soli, producent nie udziela gwarancji i nie ponosi odpowiedzialności za powstałe szkody.
 - Sól należy uzupełniać tylko tuż przed rozpoczęciem jednego z pełnych programów zmywania. Zapobiegnie to osadzaniu się soli lub ziaren słonej wody na dnie urządzenia przez dłuższy czas i powodowaniu korozji.
- A. Wyjmij dolny kosz, a następnie odkręć i zdejmij pokrywkę z pojemnika na sól.
 - B. Włóż końcówkę lejka (w zestawie) do otworu i wsyp około 500 g soli.
 - C. Jeśli napełniasz pojemnik po raz pierwszy, wypełnij go po brzegi wodą (około 700 ml).
 - D. Ostrożnie przykręć zakrętkę z powrotem na miejsce.
 - E. Wskaźnik napełnienia solą zwykle zgaśnie, gdy zbiornik soli będzie pełny.

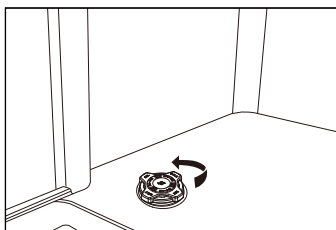

A

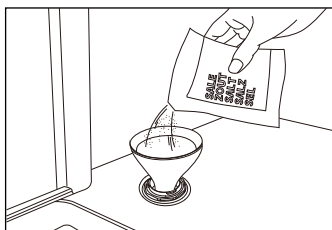

B

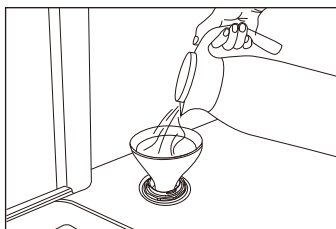

C

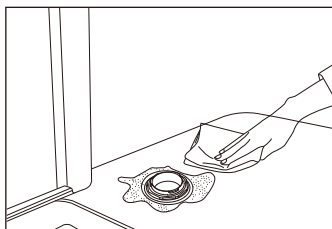

D

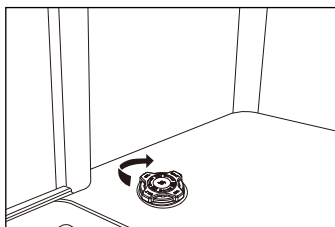

E

UWAGI:

- Zbiornik soli należy uzupełnić, gdy na panelu sterowania zaświeci się wskaźnik uzupełnienia soli. Nawet jeśli zbiornik soli jest wystarczająco napełniony, wskaźnik może nie zgasnąć do momentu całkowitego rozpuszczenia soli.
- Jeśli wskaźnik uzupełnienia soli na panelu sterowania nie świeci się (w niektórych modelach), można ocenić, kiedy należy dodać sól do zmiękczacza na podstawie cykli pracy zmywarki.
- Należy uważać, aby nie przepelnić zbiornika soli i dokładnie wytrzeć rozsypaną sól.

K. Używanie detergentu

Wszystkie programy zmywarki wymagają użycia detergentu w komorze na detergent.

Aby uzyskać najlepszą wydajność, należy dodać odpowiednią ilość detergentu dla wybranego programu.

 Należy używać wyłącznie detergentów przeznaczonych specjalnie do zmywarek. Detergent powinien być świeży i suchy. Nie wsypuj detergentu w proszku do dozownika, dopóki nie będziesz gotowy do zmywania naczyń.

 Nigdy nie używaj mydła, detergentu ani płynu do ręcznego mycia naczyń w zmywarce.

 Nie połykać detergentu do zmywarek. Unikaj wdychania oparów. Detergent do zmywarek zawiera substancje drażniące i żrące, które mogą powodować problemy z oddychaniem. W przypadku połknięcia detergentu do zmywarek lub wdychania jego oparów należy natychmiast skontaktować się z lekarzem.

 Detergent do zmywarek należy przechowywać w miejscu niedostępnym dla dzieci.

Napełnianie dozownika detergentu

1. Naciśnij przycisk, aby otworzyć dozownik detergentu.
2. Dodaj zalecaną ilość detergentu do głównej komory na detergent. Główna komora na detergent posiada rowki na określoną ilość detergentu. Są one oznaczone jako 15 ml lub 25 ml, w zależności od stopnia zabrudzenia naczyń. Jeśli naczynia wymagają intensywnego zmywania, należy dodać 5 ml detergentu do komory mycia wstępnego.
3. Następnie zamknij komorę na detergent, przesuwając pokrywę w kierunku wskazanym strzałką.

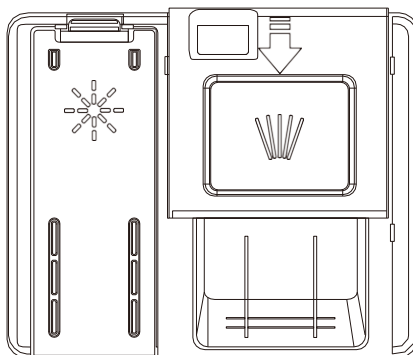

UWAGA:

Należy przestrzegać zaleceń producenta podanych na opakowaniu detergentu.

L. Używanie nablyszczacza

Napełnienie dozownika nablyszczaczem pomaga zapewnić lepszą jakość mycia i wyższą wydajność suszenia.

- Aby napełnić dozownik nablyszczacza, otwórz jego pokrywę.
- Napełnij komorę nablyszczacza do poziomu **MAX**, a następnie zamknij pokrywę. Należy uważać, aby nie przepęłnić komory na nablyszczacz i wytrzeć wszelkie rozlane pozostałości płynu.
- Zamknij pokrywę, aby zabezpieczyć pokrywę komory na nablyszczacz.
- Środek nablyszczający zostanie automatycznie dodany podczas ostatniego płukania, zapewniając dokładne płukanie oraz suszenie bez plam i smug.

Ostrzeżenie!

Należy używać wyłącznie markowego środka do nabłyszczania zmywarek. Do dozownika środka nabłyszczającego nie wolno wlewać żadnych innych substancji (np. detergentu do zmywarek, detergentu w płynie). Może to spowodować uszkodzenie urządzenia.

Aby zmienić poziom nabłyszczacza, wykonaj poniższe czynności przed włączeniem urządzenia:

1. Otwórz drzwiczki i naciśnij przycisk **Zasilania**, aby włączyć zmywarę.
2. W ciągu 60 sekund od włączenia urządzenia naciśnij przycisk **Timera opóźnionego startu** przez 5 sekund, gdy urządzenie jest w trybie gotowości, aby przejść do trybu konfiguracji. Wszystkie wskaźniki programów zmywania migną trzykrotnie, a następnie zmienią się na domyślny poziom nabłyszczacza. Domyślnym ustawieniem fabrycznym jest R3.
3. Aby ustawić poziom nabłyszczacza, należy nacisnąć przycisk **Timera opóźnionego startu**, a po każdym naciśnięciu przycisku **Timera opóźnionego startu** poziom będzie zmieniał się między "R1 → R2 R3 R4 → → R5".
4. Po wybraniu odpowiedniego poziomu naciśnij przycisk **Zasilania**, aby zapisać ustawienia.

Wskaźniki podczas regulacji poziomu nabłyszczacza	
R1	
R2	
R3	
R4	
R5	

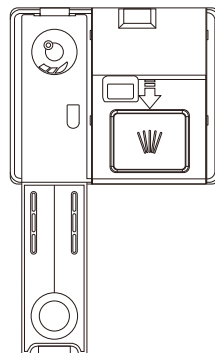

Włączanie i wyłączanie sygnału dźwiękowego

W ustawieniach początkowych sygnał dźwiękowy jest włączony.

1. Otwórz drzwiczki urządzenia i włącz urządzenie;
2. Naciśnij jednocześnie przyciski **Program** i **Anuluj** na 3 sekundy, sygnał dźwiękowy zostanie wyłączony, a lampka wewnętrzna nie zaświeci się po otwarciu drzwiczek.
3. Ponownie naciśnij jednocześnie przyciski **Program** i **Anuluj** na 3 sekundy, a sygnał dźwiękowy włączy się.

UWAGA:

Tę funkcję można ustawić tylko w trybie gotowości. Po wyłączeniu i ponownym podłączeniu urządzenia sygnał dźwiękowy włączy się domyślnie.

■ Napełnianie koszy zmywarki

Aby uzyskać najlepsze rezultaty zmywania, należy postępować zgodnie z poniższymi instrukcjami dotyczącymi załadunku zmywarki.

Ostrzeżenie!

Naczynia, które nie nadają się do mycia w zmywarce:

1. Naczynia plastikowe wrażliwe na temperaturę, naczynia miedziane i cynowane, sztucze aluminiowe i srebrne.
2. Kryształowe wyroby szklane, dekoracyjnie zdobiona porcelana; naczynia z przymocowanymi kryształowymi elementami itp.
3. Przedmioty o właściwościach chłonnych (gąbki, ścierki domowe).

Ostrzeżenie przed lub po załadowaniu koszy zmywarki

Zeskrob duże ilości resztek jedzenia. Nie ma potrzeby płukania naczyń pod bieżącą wodą. Jeśli na naczyniach stołowych lub kuchennych znajdują się przypieczone, przypalone lub przyklejone resztki jedzenia, które są trudne do usunięcia, zaleca się namoczenie ich przez pewien czas przed myciem. Umieść pojemniki w zmywarce w następującej kolejności:

1. Niech pojemniki takie jak kubki, szklanki, garnki/patelnie itp. stoją do góry dnem.
2. Zakrzywione pojemniki lub przedmioty z wgłębieniami należy umieszczać po przekątnej, aby umożliwić odprowadzanie z nich wody.
3. Upewnij się, że są one bezpiecznie ułożone i nie mogą się przewrócić.
4. Naczynia nie mogą utrudniać obrotu ramion spryskujących podczas zmywania.
5. Sztucze, pałeczki i drobne przedmioty należy umieszczać w szufladzie na sztucze. Różne małe przedmioty nie powinny być myte w zmywarce, ponieważ mogą łatwo wypaść z koszyków.

Wymywanie naczyń

Aby zapobiec kapaniu wody z górnego kosza do dolnego, zalecamy opróżnienie najpierw dolnego, a następnie górnego kosza.

Napełnianie górnego kosza

Górny kosz jest przeznaczony do przechowywania delikatniejszych i lżejszych naczyń, takich jak szklanki, filiżanki i spodki do kawy i herbaty, a także talerze, małe miski i płytkie patelnie (jeśli nie są bardzo zabrudzone). Naczynia i przybory kuchenne należy umieszczać w taki sposób, aby nie były poruszane przez strumień rozpryskującej się wody. Szklanki, kubki i miski należy zawsze umieszczać dnem do góry.

Górny kosz

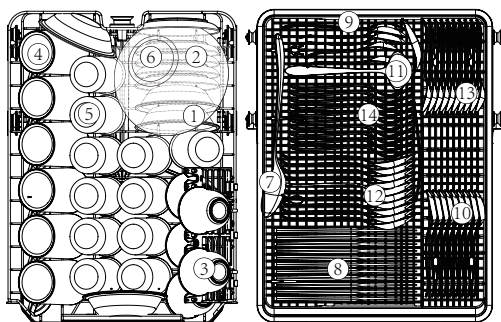

(W zależności od modelu)

Liczba	Pozycja
①	MISKA NA DESER
②	PODSTAWKA
③	FILIŻANKA
④	KUBEK
⑤	SZKLANKA
⑥	MISKA SZKLANA
⑦	ŁYŻKA DO SERWOWANIA
⑧	NÓŻ STOŁOWY
⑨	WIDELEC DO SERWOWANIA
⑩	ŁYŻECZKA DO HERBATY
⑪	ŁYŻKA DO SOSU
⑫	ŁYŻKA DO ZUPY
⑬	ŁYŻKA DO DESERÓW
⑭	WIDELEC

Regulacja górnego kosza

Wysokość górnego kosza można regulować w razie potrzeby, aby uzyskać więcej miejsca na duże naczynia w górnym lub dolnym koszu. Wysokość górnego kosza można regulować, wsuwając kółka na różnych wysokościach w szyny (A).

Można też pociągnąć górny kosz do góry, aby go podnieść i pociągnąć ponownie, aby go opuścić (B). Długie przedmioty, sztuczki do serwowania, serwery do sałatek lub noże należy umieścić w koszu tak, aby nie blokowały obrotu ramion spryskujących. Przegródki na zawiasach można złożyć lub wyjąć, gdy nie są potrzebne.

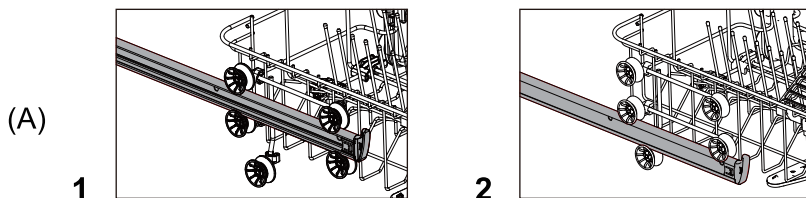

(W zależności od modelu)

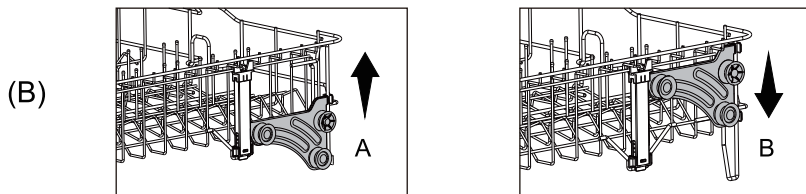

(W zależności od modelu)

UWAGA:

Zalecamy wyregulowanie wysokości górnego kosza przed włożeniem do niego naczyń. Regulacja wysokości kosza po włożeniu naczyń może spowodować ich uszkodzenie.

Napełnianie dolnego kosza

Zalecamy umieszczanie w dolnym koszu dużych przedmiotów, które są najtrudniejsze do umycia: garnków, patelni, pokrywek, talerzy do serwowania i misek, jak pokazano na poniższej ilustracji.

Talerze do serwowania i pokrywki najlepiej umieszczać po bokach koszy, aby uniknąć blokowania obrotów górnego ramienia spryskującego.

Garnki, naczynia do serwowania itp. należy zawsze umieszczać do góry dnem.

Głębokie garnki należy przechylać, aby umożliwić odpływ wody.

Dolny kosz ma: składane rzędy kołców, aby pomieścić większe garnki i patelnie lub kilka innych przedmiotów.

Dolny kosz

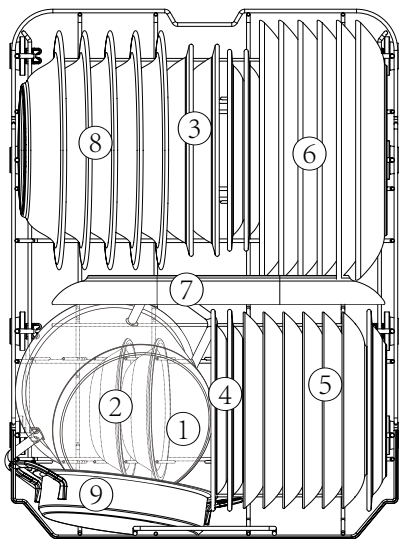

(W zależności od modelu)

Numer	Przedmiot
①	MAŁY GARNEK
②	MISECZKA DESEROWA
③	MISKA MELAMINOWA
④	TALERZ DESEROWY MELAMINOWY
⑤	TALERZ DESEROWY
⑥	PŁASKI TALERZ
⑦	TALERZ OWALNY
⑧	TALERZ DO ZUP
⑨	GARNEK DO PIEKARNIKA

Górna szuflada na sztućce (w zależności od modelu)

Górna szuflada na sztućce jest przeznaczona do mycia sztućców, takich jak widelce, łyżki itp. poprzez umieszczenie ich między szczecelami tej szuflady.

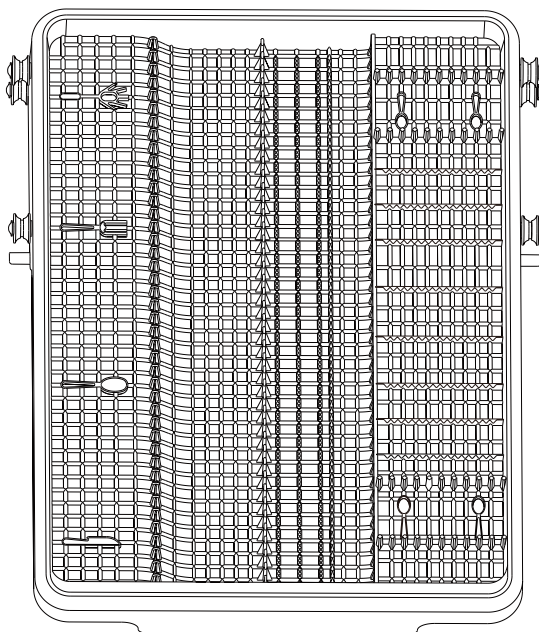

■ Program mycia

Włączanie urządzenia

Uruchamianie programu zmywania

1. Wyciągnij dolny i górny kosz, włóż naczynia i wepchnij kosze z powrotem. Zaleca się napełnienie najpierw dolnego, a następnie górnego kosza (patrz sekcja zatytułowana "Napełnianie koszy zmywarki").
2. Załaduj detergent (patrz część "Przed pierwszym użyciem").
3. Włóż wtyczkę do gniazdka elektrycznego. Napięcie zasilania wynosi 220-240 V AC 50 Hz, a specyfikacja gniazdka elektrycznego to 10 A 250 V AC 50 Hz.
4. Upewnij się, że dopływ wody jest włączony do pełnego ciśnienia. Naciśnij przycisk **Zasilania**, naciśnij przycisk **Programu** i wybierz żądany program zmywania (patrz rozdział zatytułowany "**Tabela programów**"). Aby rozpocząć mycie, zamknij drzwiczki lekko naciskając, aby upewnić się, że są prawidłowo zamknięte.

UWAGA: Gdy drzwiczki są całkowicie zamknięte, słychać kliknięcie.

Zmiana programu

1. Założenie: Modyfikacja uruchomionego programu jest możliwa tylko wtedy, gdy program był uruchomiony przez krótki czas. W przeciwnym razie detergent mógł już zostać uwolniony, a urządzenie mogło już opróżnić wodę do zmywania.
W takim przypadku należy ponownie napełnić dozownik detergentu (patrz rozdział zatytułowany "Uzupełnianie dozownika detergentu").
2. Podczas zmywania należy lekko otworzyć drzwiczki, aby umożliwić zmywarce wstrzymanie programu, nacisnąć i przytrzymać przycisk **Zasilania** przez 3 sekundy, aby przełączyć na tryb gotowości, a następnie ponownie nacisnąć przycisk zasilania, aby wyłączyć zmywarę.
3. Ponownie naciśnij przycisk **Zasilania**, aby włączyć zmywarę, a następnie możesz zmienić program na żądane ustawienie cyklu (patrz sekcja pt. "**Tabela programów**").

UWAGI:

Jeśli otworzysz drzwiczki urządzenia podczas zmywania, zmywarka zatrzyma się, a odliczanie zatrzyma się. Po zamknięciu drzwi zmywarka wznowi pracę po 10 sekundach.

Światło informacyjne wskazuje stan zmywarki:

- a. Światło informacyjne świeci → program w toku
- b. Światło informacyjne miga → pauza

Dodawanie zapomnianych naczyń

Zapomniane naczynia można dodać w dowolnym momencie przed otwarciem dozownika detergentu.

1. Lekko otwórz drzwiczki, aby umożliwić zmywarce wstrzymanie programu.
2. Gdy ramiona spryskujące przestaną się obracać, można całkowicie otworzyć drzwi.
3. Dodaj zapomniane naczynia.
4. Zamknij drzwiczki, a zmywarka uruchomi się po dziesięciu sekundach.

OSTRZEŻENIE!

Otwieranie drzwiczek podczas zmywania jest niebezpieczne, ponieważ gorąca woda może poparzyć. Jeśli drzwiczki zostaną otwarte podczas pracy zmywarki, urządzenie zatrzyma się automatycznie.

Po zakończeniu programu zmywania

Po zakończeniu programu na wyświetlaczu cyfrowym pojawi się "00", sygnał dźwiękowy wyda trzy krótkie sygnały przypominające "bip, bip, bip", a następnie na wyświetlaczu cyfrowym pojawi się "**End**". Jeśli nie zostanie wykonana żadna dodatkowa operacja, wyświetlacz zgaśnie, a urządzenie wyłączy się automatycznie.

⚠ Ostrożnie otwórz drzwiczki. Podczas otwierania drzwiczek może wydostawać się gorąca para!

- a. Gorące naczynia są wrażliwe na wstrząsy. Dlatego przed wyjęciem z urządzenia należy pozostawić je do ostygnięcia na około 15 minut.
- b. Otwórz drzwi zmywarki, pozostaw je uchylone i odczekaj kilka minut przed wyjęciem naczyń. Dzięki temu naczynia będą chłodniejsze i lepiej wyschną.

Opróżnianie zmywarki

To normalne, że zmywarka jest mokra w środku.

Najpierw należy opróżnić dolny kosz, a następnie górny. Zapobiega to kapaniu wody z górnego kosza na naczynia w dolnym koszu.

Światło informacyjne

Niektóre zintegrowane modele są wyposażone w światło informacyjne. Stan pracy zmywarki można sprawdzić za pomocą wiązki światła umieszczonej między zmywarką a ścianą boczną (lub między zmywarką a podłogą). Stałe światło wskazuje, że zmywarka pracuje, migające światło wskazuje, że program zmywania został zakończony i można otworzyć drzwiczki urządzenia. W niektórych modelach można sprawdzić pozostały czas i fazę programu zmywania za pomocą lampki informacyjnej na podłodze.

Automatyczne otwieranie drzwi (w zależności od modelu)

Drzwi zmywarki otwierają się automatycznie, poprawiając rezultaty suszenia. Przed rozładowaniem zmywarki należy poczekać, aż zmywarka zasygnalizuje zakończenie programu i naczynia ostygną. Czas suszenia dla funkcji automatycznego otwierania różni się w zależności od programu. Ta funkcja jest stałym elementem procesu suszenia i w tym modelu nie można jej na stałe wyłączyć w ustawieniach.

UWAGA:

Aby uzyskać najlepsze rezultaty suszenia, nie należy zamykać drzwiczek przed zakończeniem fazy suszenia i automatycznym wyłączeniem urządzenia.

Drzwiczki otworzą się po zakończeniu programu. Nie próbuj zamykać drzwiczek w ciągu 1 minuty, aby uniknąć uszkodzenia automatycznego mechanizmu drzwiczek. Aby zapewnić skuteczne suszenie, drzwiczki muszą być otwarte przez 30 minut. (Jeśli program obejmuje system automatycznego otwierania drzwiczek, czas automatycznego otwierania drzwiczek może się różnić w zależności od wybranego programu).

Opieka i konserwacja

Przed rozpoczęciem jakichkolwiek czynności serwisowych lub konserwacyjnych należy zawsze odłączyć urządzenie od zasilania, a także zamknąć dopływ wody.

System filtrów

System filtrów składa się z filtra zgrubnego, filtra płaskiego i mikrofiltra.

1. Filtr płaski: resztki jedzenia i brud są zatrzymywane najpierw na filtrze płaskim.
2. Filtr zgrubny: Duże zanieczyszczenia, takie jak kawałki kości lub szkła, które mogą zatkać odpływ, zostaną zatrzymane w filtrze zgrubnym. Aby usunąć przedmiot uwięziony w tym filtrze, należy delikatnie nacisnąć wypustki w górnej części filtra.
3. Mikrofiltr: ten filtr zatrzymuje brud i resztki jedzenia w obszarze zbiornika i zapobiega ich ponownemu osadzaniu się na naczyniu podczas cyklu zmywania.

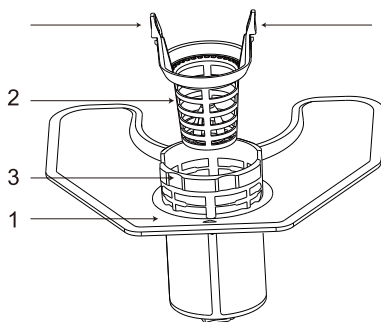

⚠ Po każdym użyciu zmywarki należy sprawdzić, czy filtry nie są zatkane.

⚠ Odkręć filtr zgrubny, aby wyjąć system filtrów. Usuń resztki jedzenia i umyj filtry pod bieżącą wodą.

Filtr może skutecznie zapobiegać przedostawaniu się resztek jedzenia z naczyń do systemu zmywania. Pozostałości żywności mogą jednak czasami zatykać filtr, wpływając na wydajność zmywania. Zaleca się sprawdzenie płaskiego filtra pod kątem pozostałości żywności natychmiast po zakończeniu programu zmywania i wyczyszczenie go w razie potrzeby.

Ponadto zaleca się demontaż i czyszczenie filtra co najmniej raz w tygodniu. Procedura czyszczenia filtra jest następująca:

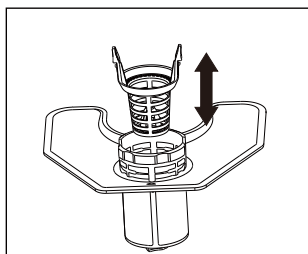

1

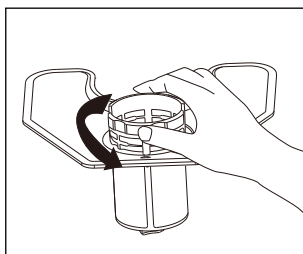

2

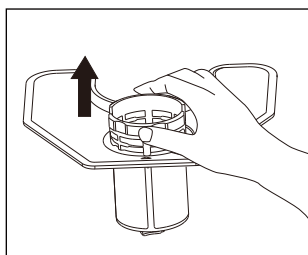

3

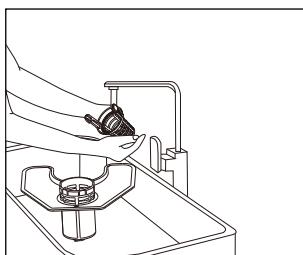

4

1. Wyjmij filtr zgrubny z mikrofiltra.
2. Obróć mikrofiltr w kierunku przeciwnym do ruchu wskazówek zegara.
3. Wyjmij mikrofiltr i zespół filtra płaskiego z wnętrza zmywarki.
4. Wyczyść filtry pod bieżącą wodą.

Przed ponownym montażem wszystkich części należy dokładnie wyczyścić i przepłukać filtry, a następnie zamontować je w odwrotnej kolejności, jak opisano powyżej.

Należy pamiętać:

- Nigdy nie uruchamiaj programu zmywania bez zamontowanych filtrów.
- Nieprawidłowy montaż filtrów może zmniejszyć wydajność zmywania i spowodować uszkodzenie urządzenia.
- Nie uderzaj w filtry podczas ich czyszczenia. W przeciwnym razie filtry mogą ulec deformacji, a wydajność zmywarki może ulec zmniejszeniu.

Czyszczenie ramion spryskujących

Ramiona spryskujące należy regularnie czyścić, ponieważ substancje chemiczne zawarte w twardej wodzie zatykają dysze ramion spryskujących i ich łożyska.

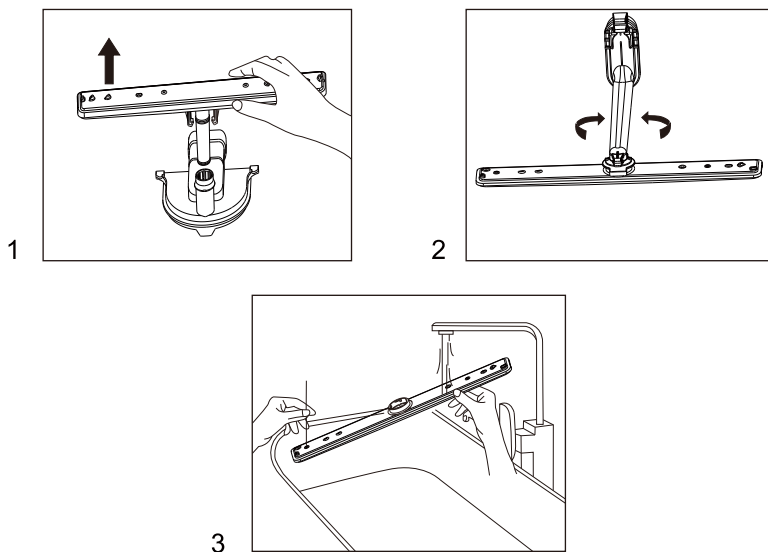

1. Pociągnij dolne ramię spryskiwacza do góry i zdejmij je.
2. Aby zdjąć górne ramię spryskiwacza, należy najpierw poluzować nakrętkę blokującą na górnym ramieniu spryskiwacza, obracając ją.
3. Przed ponownym zamontowaniem ramion spryskiwacza należy je dokładnie wyczyścić i wypłukać.

Podczas ponownego montażu górnego ramienia spryskiwacza upewnij się, że nakrętka górnego ramienia spryskiwacza jest dobrze dokręcona.

Dbanie o zmywarke

Do czyszczenia panelu sterowania należy używać lekko wilgotnej ściereczki, a następnie dokładnie go wysuszyć. Do czyszczenia zewnętrznej powierzchni urządzenia używaj dobrej jakości wosku do polerowania urządzeń. Nigdy nie używaj ostrych przedmiotów, drucianych ściereczek ani agresywnych środków czyszczących do czyszczenia jakichkolwiek części zmywarki.

Czyszczenie drzwiczek urządzenia

Do czyszczenia krawędzi wokół drzwi należy używać wyłącznie miękkiej, ciepłej i wilgotnej ściereczki. Aby zapobiec przedostawaniu się wody do zamka drzwi i elementów elektrycznych, nie należy używać żadnych środków czyszczących w sprayu.

Nigdy nie używaj ściernych środków czyszczących ani zmywaków na powierzchniach zewnętrznych, ponieważ mogą one porysować powierzchnię. Niektóre ręczniki papierowe również mogą porysować powierzchnię lub pozostawić na niej ślady.

OSTRZEŻENIE!

Do czyszczenia panelu drzwi nie wolno używać środków czyszczących w sprayu, ponieważ mogą one uszkodzić zamek drzwi i podzespoły elektryczne. Nie wolno używać ściernych środków czyszczących ani ręczników papierowych, ponieważ istnieje ryzyko zarysowania lub pozostawienia śladów na powierzchni ze stali nierdzewnej.

Ochrona przed mrozem

Jeśli zmywarka jest pozostawiona w nieogrzewanym miejscu w okresie zimowym, należy poprosić technika serwisu o:

1. Wyłączenie zmywarki i odłączenie jej od zasilania elektrycznego.
2. Wyłączenie dopływu wody i odłączenie węża doprowadzającego wodę od zaworu wody.
3. Spuścić wodę z rury doprowadzającej wodę i zaworu wody. (Użyj miski, aby złapać wodę).
4. Ponownie podłącz przewód doprowadzający wodę do zaworu wody.
5. Wyjął filtr w tacy zmywarki i na dnie i użył gąbki do wysysania wody z tacy.

■ Jak konserwować zmywarkę

Po każdym zmywaniu

Po każdym zmywaniu wyłącz dopływ wody do urządzenia i pozostaw lekko uchylone drzwiczki, aby wilgoć i zapachy nie zostały uwięzione w środku.

Odłącz wtyczkę

Przed przystąpieniem do czyszczenia lub serwisowania urządzenia należy zawsze wyjąć wtyczkę z gniazdka. Nie narażaj się na niebezpieczeństwo.

Brak rozpuszczalników lub ściernych środków czyszczących

Nie używaj rozpuszczalników ani ściernych środków czyszczących do czyszczenia zewnętrznych i gumowych części zmywarki. Należy używać wyłącznie szmatki i ciepłej wody z mydłem. Aby usunąć plamy lub zabrudzenia z wewnętrznej powierzchni wewnętrznej komory należy użyć szmatki zwilżonej wodą z niewielką ilością białego octu lub środka czyszczącego przeznaczonego specjalnie do zmywarek.

Kiedy wyjeżdżasz na wakacje

W przypadku wyjazdu na wakacje zaleca się rozpoczęcie cyklu zmywania przy pustej zmywarce, a następnie wyciągnięcie wtyczki z gniazdka, zamknięcie dopływu wody i pozostawienie lekko uchylonych drzwiczek urządzenia. Przedłuż to żywotność uszczelki i zapobiegnie powstawaniu nieprzyjemnych zapachów w urządzeniu.

Przenoszenie urządzenia

Jeśli konieczne jest przeniesienie urządzenia, należy starać się utrzymać je w pozycji pionowej. Jeśli jest to absolutnie konieczne, można położyć je na tylnej stronie.

Uszczelki

Jednym z czynników powodujących powstawanie nieprzyjemnych zapachów w zmywarce są resztki jedzenia na uszczelkach. Zapobiegnie temu regularne czyszczenie wilgotną gąbką.

■ Instalacja

Podłączanie węży odpływowych

Włóż wąż odpływowy do rury odpływowej o minimalnej średnicy 4 cm lub pozwól mu spłynąć do zlewu, uważając, aby go nie zagiąć ani nie załamać. Wysokość rury odpływowej musi być mniejsza niż 600 mm. Wolny koniec węża nie może być zanurzony w wodzie, aby zapobiec cofaniu się wody do węża.

⚠ Bezpiecznie zamocuj wąż odpływowy w pozycji A lub B.

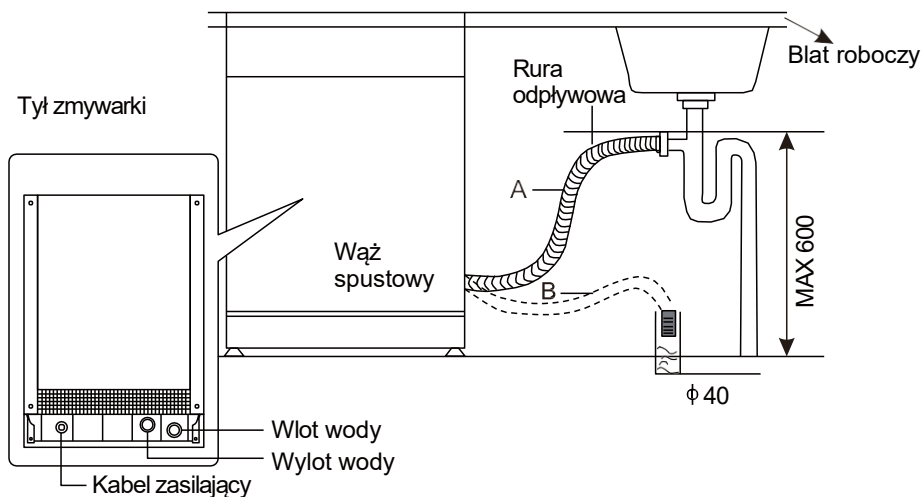

Jak usunąć nadmiar wody z węża

Jeśli połączenie z rurą spustową znajduje się wyżej niż 600 mm, nadmiar wody może pozostać w wężu spustowym. Nadmiar wody z węża należy spuścić do miski lub odpowiedniego pojemnika umieszczonego na zewnątrz i niżej niż zlew.

Spuszczanie wody

Podłącz wąż spustowy wody. Wąż spustowy musi być prawidłowo zamocowany, aby zapobiec wyciekowi wody. Upewnij się, że wąż spustowy wody nie jest zagięty ani ściśnięty.

Przedłużanie węża

Jeśli konieczne jest przedłużenie węża spustowego, należy użyć podobnego węża. Nie może on być dłuższy niż 4 metry, w przeciwnym razie skuteczność zmywania przez zmywarkę może ulec zmniejszeniu.

Podłączanie syfonu

Przyłącze odpływu musi znajdować się na wysokości mniejszej niż 600 mm (maksymalnie) od dna zmywarki.

Ustawienie urządzenia

Umieść urządzenie w wybranym miejscu. Tył powinien opierać się o ścianę za nim, a boki powinny opierać się o sąsiednie szafki lub ściany. Zmywarka jest wyposażona w wąż doprowadzający i odprowadzający wodę, który można umieścić po prawej lub lewej stronie, aby ułatwić prawidłową instalację.

Ostrzeżenie!

- Umieść zmywarkę na twardej i równej powierzchni.
- Nie należy instalować zmywarki na podwyższonej powierzchni.

■ Rozwiązywanie potencjalnych problemów

Przed wezwaniem centrum serwisowego

Zapoznanie się z tabelami na następnych stronach może pomóc uniknąć wzywania centrum serwisowego do naprawy.

Problem	Możliwe przyczyny	Rozwiązanie
Zmywarka nie działa	Przepalony bezpiecznik lub zadziałał wyłącznik automatyczny	Wymień bezpiecznik lub zresetuj wyłącznik automatyczny. Odłącz wszystkie inne urządzenia, które współdziela ten sam obwód ze zmywarką.
	Zasilanie nie jest włączone	Upewnij się, że zmywarka jest włączona, a drzwiczki są dobrze zamknięte. Upewnij się, że przewód zasilający jest prawidłowo podłączony do gniazdka elektrycznego.
	Niskie ciśnienie wody/awaria zasilania wodą	Sprawdź, czy dopływ wody jest prawidłowo podłączony i czy woda jest otwarta. W przypadku awarii dopływu wody należy wyłączyć zmywarkę do czasu przywrócenia dopływu wody, a następnie ponownie uruchomić zmywarkę i rozpocząć program zmywania.
Pompa spustowa nie zatrzymuje się	Przepełnienie	System został zaprojektowany do wykrywania przepełnienia. Gdy to nastąpi, wyłączy pompę cyrkulacyjną i włączy pompę odpływową.

Problem	Możliwe przyczyny	Rozwiązanie
Hałas	Niektóre słyszalne dźwięki są normalne	Dźwięk otwieranego pojemnika na detergent.
	Naczynia nie są bezpiecznie umieszczone w koszach lub coś małego wpadło do kosza.	Upewnij się, że wszystko jest bezpiecznie umyte w zmywarce.
	Silnik szumi	Zmywarka nie była regularnie używana. Jeśli zmywarka nie jest często używana, należy uruchamiać program płukania co najmniej raz w tygodniu, aby utrzymać wilgotność uszczeltek.
Piana w wannie zmywarki	Nieodpowiedni detergent	Aby zapobiec powstawaniu piany, należy używać wyłącznie specjalnego detergentu do zmywarek. Jeśli tak się stanie, otwórz zmywarkę i poczekać, aż piana zniknie. Dodaj 450 ml zimnej wody do tacy na wodę. Zamknij i włącz zmywarkę, a następnie uruchom cykl. Cykl "płukania wstępnego" w celu spuszczenia wody.....W razie potrzeby powtórzyć procedurę.
	Rozlany lakier	Zawsze natychmiast wycieraj rozlany lakier.
Zaplamione wnętrze wanny	Użyto detergentu z barwnikiem	Upewnij się, że detergent nie zawiera barwników.
Naczynia i sztuczce nie są czyste	Nieprawidłowy program Nieprawidłowe napełnienie kosza	Wybierz mocniejszy program. Upewnij się, że duże naczynia nie blokują dozownika detergentu i ramion spryskujących.

Problem	Możliwe przyczyny	Rozwiązanie
Plamy i nalot na szklankach i sztućcach	<ol style="list-style-type: none"> 1. Wyjątkowo twarda woda 2. Niska temperatura wlotowa 3. Przeładowana zmywarka 4. Nieprawidłowe napełnianie 5. Stary lub mokry detergent w proszku 6. Opróżnić dozownik nablyszczacza <p>Nieprawidłowe dozowanie detergentu</p>	<p>Aby usunąć plamy ze szklanek:</p> <ol style="list-style-type: none"> 1. Wyjmij wszystkie metalowe przybory ze zmywarki. 2. Nie dodawaj detergentu. 3. Wybierz najdłuższy cykl. 4. Uruchom zmywarkę i pozostaw ją włączoną na około 18 do 22 minut, a następnie rozpocznij zmywanie główne. 5. Otwórz drzwi i wlej 2 szklanki białego octu na dno zmywarki. 6. Zamknij drzwi i pozwól zmywarce dokończyć program. Jeśli ocet nie zadziała: <p>Powtórz procedurę jak powyżej, ale zamiast octu użyj 1/4 filiżanki (60 ml) kryształków kwasu cytrynowego.</p>
Zmętnienie na szklanych naczyniach	Połączenie miękkiej wody i bardzo dużej ilości detergentu	Jeśli masz miękką wodę, użyj mniej detergentu i wybierz najkrótszy cykl zmywania i czyszczenia szklanek.
Żółty lub brązowy nalot na wewnętrznych powierzchniach urządzenia	Plamy z herbaty lub kawy	<p>Użyj roztworu 1/2 szklanki wybielacza i 3 szklanek ciepłej wody, aby usunąć plamy ręcznie.</p> <p>⚠ OSTRZEŻENIE</p> <p>Po zakończeniu programu należy odczekać 20 minut, aż elementy grzejne ostygną przed czyszczeniem wnętrza, w przeciwnym razie może dojść do poparzenia.</p>
	Osady żelaza w wodzie mogą powodować ogólną powłokę	Należy skontaktować się z firmą zajmującą się zmiękczeniem wody w celu uzyskania specjalnego filtra.

Problem	Możliwe przyczyny	Rozwiązanie
	Osady żelaza w wodzie mogą powodować ogólną powłokę	Należy skontaktować się z firmą zajmującą się zmiękczeniem wody w celu uzyskania specjalnego filtra.
Biały nalot na wewnętrznej powierzchni urządzenia	Twarda woda mineralna	Do czyszczenia wnętrza urządzenia należy używać wilgotnej gąbki z detergentem do mycia naczyń i gumowych rękawic. Nigdy nie używaj środka czyszczącego innego niż detergent do mycia naczyń, ponieważ istnieje ryzyko powstania piany.
Nie można prawidłowo zamknąć pokrywy dozownika detergentu	Pozostałości detergentu zatykają zatrzask	Wyczyść pozostałości detergentu z pojemnika.
Pozostałości detergentu w dozowniku	Naczynia blokujące pokrywę dozownika detergentu	Ułóż naczynia prawidłowo.
Para	Normalne zjawisko	Podczas suszenia i opróżniania część pary wydostaje się przez otwór wentylacyjny przy zatrzasku drzwiczek.
Czarne lub szare plamy na naczyniach	Aluminiowe narzędzia ocierają się o naczynia	Użyj łagodnego środka czyszczącego o właściwościach ściernych, aby usunąć te plamy.

Problem	Możliwe przyczyny	Rozwiązanie
Woda stojąca na dnie wanny	Przerwa w dopływie wody podczas napełniania	Niewielka ilość czystej wody wokół wylewki na dnie wanny zapewnia smarowanie uszczelki wodnej. Jeśli jednak zauważysz dużą ilość ścieków w zmywarce, może to być spowodowane przerwą w dopływie wody podczas napełniania. W takim przypadku należy ponownie uruchomić zmywarkę, a program zmywania uruchomi się automatycznie po przywróceniu dopływu wody.
Wycieki wody ze zmywarki	Przepełniony dozownik lub rozlany nabłyszczacz	Należy uważać, aby nie przepełnić dozownika nabłyszczacza. Rozlany nabłyszczacz może spowodować nadmierne pienienie i przepełnienie. Wszelkie rozlane płyny należy wycierać wilgotną ściereczką.
	Zmywarka nie jest ustawiona w pozycji poziomej	Upewnij się, że zmywarka znajduje się w pozycji poziomej.

UWAGI:

Pestki oliwek lub podobne przedmioty mogą przedostać się przez system filtrów do obszaru pompy odpływowej. W takim przypadku pompa odpływowa zostanie zablokowana i należy ją wyczyścić. Zdejmij pokrywę pompy, popychając zatrzask na zewnątrz, a następnie możesz samodzielnie wyczyścić wirnik pompy. Następnie zatrzasknij pokrywę z powrotem na miejscu.

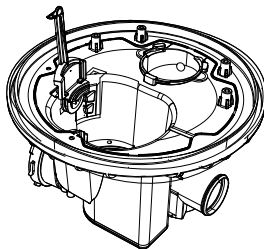

Niewłaściwa konserwacja urządzenia może zagrażać

bezpieczeństwu użytkowników. Wszelkie naprawy muszą być wykonywane przez profesjonalistów.

Kody błędów

Jeśli podczas cyklu zmywania wystąpi usterka, zmywarka wyświetli kod błędu. Poniższa tabela przedstawia możliwe kody błędów i usterki, które oznaczają. Wskaźnik błędu będzie stale migać i będzie emitowany sygnał dźwiękowy.

Kody	Usterka
E1	Przepelnienie / wyciek wody
E2	Usterka dopływu wody
E4	Usterka zaworu rozdziału wody
E5	Usterka wentylatora
E6	Usterka podgrzewania
E7	Przerwany / zwarty termistor
EA	Usterka komunikacji
Ed	Usterka pompy odpływowej
Ec	Usterka pompy myjącej

Ostrzeżenie!

W przypadku błędu E2 należy najpierw zapoznać się z sekcją Usuwanie możliwych problemów, zanim skontaktują się Państwo z serwisem.

W przypadku błędu E1 należy zamknąć główny dopływ wody, a następnie skontaktować się z serwisem.

W przypadku błędów E4, E5, E6, E7, EA, Ed i Ec należy skontaktować się z serwisem.

■ Dane techniczne

Model	KVD4600P
Pojemność	11 zestawów
Klasa efektywności energetycznej	D
Roczne zużycie energii	70 kWh
Zużycie energii w standardowym cyklu mycia	0,693 kWh
Zużycie energii w stanie wyłączenia	Nie określono
Zużycie energii w trybie czuwania	0,44 (limit: ≤ 0,50)
Zużycie wody na cykl	9,8 litra
Standardowy cykl mycia	ECO
Czas trwania standardowego cyklu mycia	240 minut
Poziom hałasu	47 dB (A) przy 1 pW
Instalacja	Do zabudowy
Do wbudowania	Tak
Wysokość	85 cm
Szerokość	45 cm
Głębokość (z przyłączami)	59,8 cm
Moc całkowita	1800 - 2200 W
Napięcie znamionowe/częstotliwość	AC 220 - 240 V/50 Hz
Ciśnienie wody (ciśnienie przepływu)	0,4 - 10 bar= 0,04 - 1,0 MPa
Temperatura wody	Maks. 75 °C

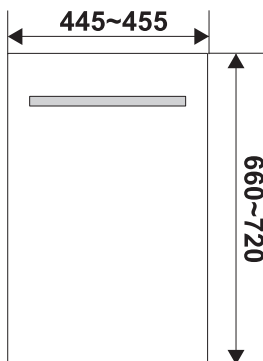
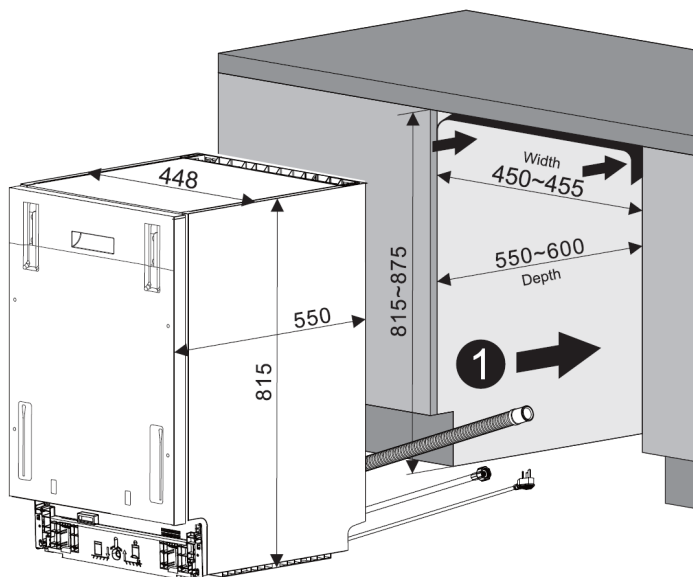

Max. 7Kg

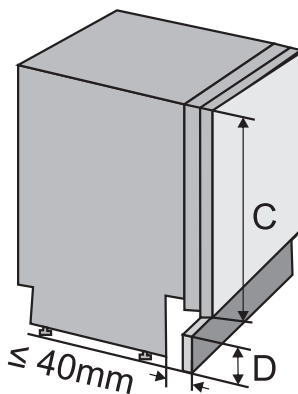

C=660mm	D≤125mm
C=680mm	D≤105mm
C=700mm	D≤85mm
C=720mm	D≤65mm

Wysokość zwiększona przez regulowane nóżki powinna być uwzględniona przy dopasowaniu cokołu (D).

Regulacja siły otwierania drzwiczek

Po zamontowaniu panelu dekoracyjnego na zmywarce należy ustawić odpowiednią pracę drzwiczek poprzez dokręcenie lub poluzowanie śruby regulacyjnej. Śrubę należy obracać ręcznie i powoli za pomocą śrubokręta krzyżakowego (Phillips), maksymalnie o jeden pełny obrót na jedną regulację. Po każdej zmianie należy sprawdzić otwieranie i zamykanie drzwiczek. Nie zaleca się stosowania wysokoobrotowych narzędzi elektrycznych.

Kierunek regulacji: Obracanie zgodnie z ruchem wskazówek zegara zazwyczaj zwiększa napięcie (drzwiczki stawiają większy opór podczas otwierania), obracanie przeciwnie do ruchu wskazówek zegara zmniejsza napięcie (drzwiczki otwierają się łatwiej).

Prawidłowa regulacja: Regulacja jest prawidłowa, gdy drzwiczki pozostają stabilnie otwarte pod kątem około 45° bez samoczynnego opadania oraz płynnie otwierają się do 90° bez zacinania.

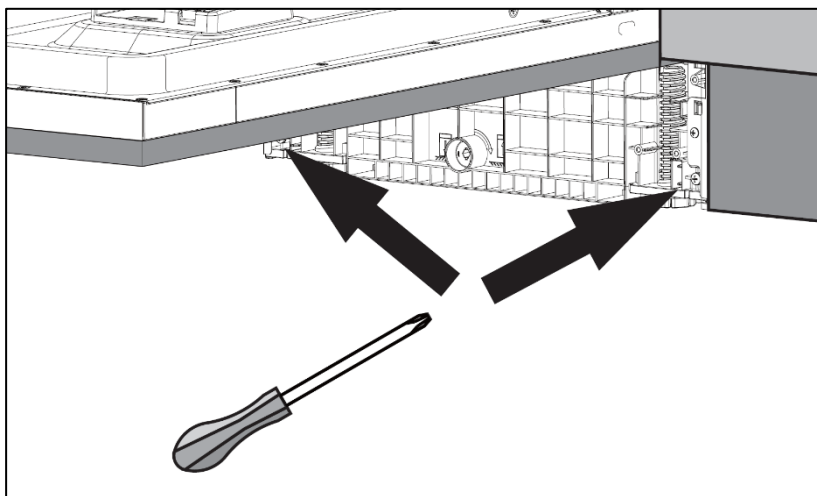

Before using the dishwasher, carefully read this user manual and all accompanying documents and keep them handy for future reference.

Contents

Safety instructions	4
Description of the appliance	8
Before first use	13
Filling the dishwasher baskets	19
Washing programme.....	24
Care and maintenance.....	27
How to maintain your dishwasher.....	31
Installation.....	32
Troubleshooting	34
Technical data	39

■ Safety instructions



WARNING

Observe the following safety precautions when using the dishwasher:

- This section contains safety instructions to help you protect yourself from the risk of personal injury or property damage.
- Our company is not liable for any damage that may occur as a result of failure to follow these instructions.
- Read this manual carefully to ensure that you know how to safely and effectively operate the extensive features of your new appliance, and keep it in a safe place near the appliance for future reference. Only use this appliance for its intended purpose as described in this manual.
- The warnings and important safety instructions in this manual do not cover all possible conditions and situations that may arise. It is your responsibility to use common sense, caution and care when installing, maintaining and operating your dishwasher.
- This appliance must be installed by qualified professionals in a safe and suitable location that meets the installation requirements.
- Before installing the appliance, check it for visible damage. Under no circumstances should you use a damaged appliance. A damaged appliance may be dangerous.
- The appliance must be earthed and the rated voltage of the power supply must be compatible with the parameters indicated on the appliance's rating plate. Always use a properly installed socket to prevent electric shock.
- Do not modify the plug supplied with the appliance if it does not fit into the electrical socket.

- The operating water pressure in this appliance must be between 0.04 and 1.0 MPa. Use new hose components to connect to the water supply during installation; old hose components should not be reused.
- Do not lean on or stand on the open door of the dishwasher to prevent damage.
- Do not place any heavy objects on the open door or . The appliance may tip forward.
- Close the dishwasher door after use to prevent accidents.
- Only use detergents, salt and rinse aid specifically designed for dishwashers.
- Do not put any solvents in the detergent dispenser of the dishwasher to prevent the risk of explosion.
- Only place items that are suitable for dishwashers in the dishwasher. If in doubt, contact the manufacturer of the items.
- When loading the dishwasher, follow the recommendations for best loading practices and ensure that sharp items such as knives are placed in the basket with the points facing downwards or in a horizontal position to prevent accidents.
- Do not open the dishwasher door during a running programme. If necessary, open it only slightly so that the dishwasher can pause the programme and prevent water from spilling out. Remember that the water in the dishwasher can be very hot during a running programme.
- When you are not using the dishwasher, we recommend that you close the water supply tap and disconnect the main water supply.
- If you are leaving the dishwasher out of service for a long period of time, you should leave the door slightly open to prevent unpleasant odours from forming.

- This appliance can be used by children aged 8 years and above and persons with reduced physical, sensory or mental or lack experience and knowledge, if they are supervised or have been given instructions on how to use the appliance safely and understand the potential risks. Children must not play with the appliance. Cleaning and maintenance must not be carried out by children without supervision. (For IEC60335-1)
- This appliance is not intended for use by persons (including children) with reduced physical, sensory or mental capabilities, or lack of experience and knowledge, unless they have been given supervision or instruction concerning use of the appliance by a person responsible for their safety. (For IEC60335-1)
- Packaging material can be dangerous for children!
- Children should be supervised to ensure that they do not play with the appliance.
- Children could lock themselves inside the appliance. Therefore, when disposing of an old appliance, cut off the plug and put it away. Destroy the door lock so that the door can no longer be closed.
- This appliance is intended for indoor and domestic use only. To avoid the risk of electric shock, do not immerse the appliance, power cord or plug in water or other liquids.
- Before cleaning and maintaining the appliance, disconnect it from the mains. Use a soft cloth moistened with a mild soap solution and then wipe the appliance with a dry cloth.
- If the power cord is damaged, it must be replaced by the manufacturer, its service representative or a similarly qualified person to avoid danger.
- The openings on the bottom must not be covered by a carpet.

Recommendation

- To save energy, the appliance will automatically switch off after 3 minutes of inactivity.
- To reduce energy and water consumption, remove all food residues before placing dishes in the dishwasher.
- Filling the dishwasher to the capacity specified by the manufacturer saves energy and water.
 - Place hollow items (bowls, glasses and pans) in the basket with the bottom facing upwards up.
- Do not place dishes, cutlery or other items with tobacco ash, wax, grease or paint residue in the dishwasher.
- Pre-rinsing dishes is not recommended as it increases water and energy consumption.
- Washing dishes in a dishwasher usually consumes less energy and water than washing them by hand.

Disposal of the appliance

- Dispose of the packaging and appliance at a recycling centre. Cut off the power cord and deactivate the door lock.
- Cardboard packaging is made from recycled paper and should be disposed of at a recycling collection point.
- By ensuring that this product is disposed of correctly, you will help prevent potential negative consequences for the environment and human health, which could otherwise be caused by incorrect handling of this product.
- For more detailed information on recycling this product, please contact your local authority and your household waste disposal company.
- **DISPOSAL:** Do not dispose of this product as unsorted municipal waste. Separate collection of such waste is necessary for its special treatment.



■ Description of the appliance

The appearance of your appliance may vary slightly.

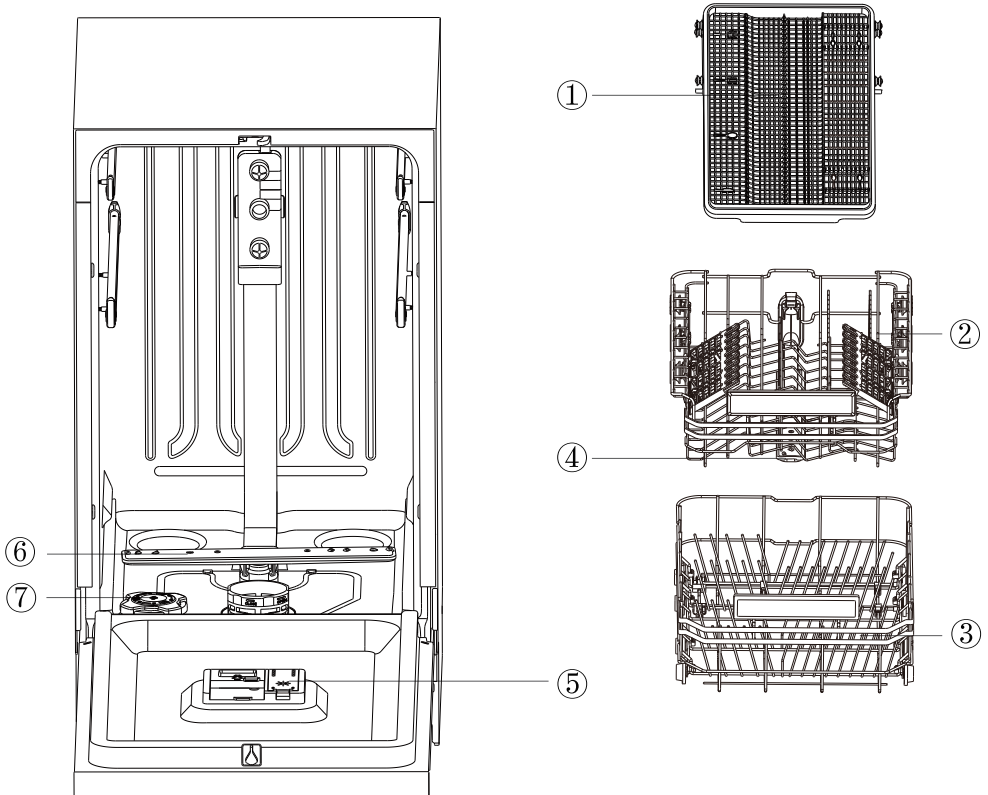

1 Upper cutlery tray	2 Upper basket (depending on model)	3 Lower basket	4 Upper spray arm
5 Dispenser	6 Lower spray arm	7 Salt container	

Tips:

- Each dishwasher has undergone thorough quality control before leaving the factory to ensure its reliability.
- Your new dishwasher may have water droplets or water spots on it as a result of our quality control process.
- Place the cutlery basket in the lower dish rack. For best results, install it in the middle section, as shown in the dish arrangement diagram inside the appliance.
- Before installation, remove all packaging materials from the outside and inside of the dishwasher.

Accessories

Supplied accessories



Operating instructions



Salt funnel



**Water inlet
hose**

Control panel

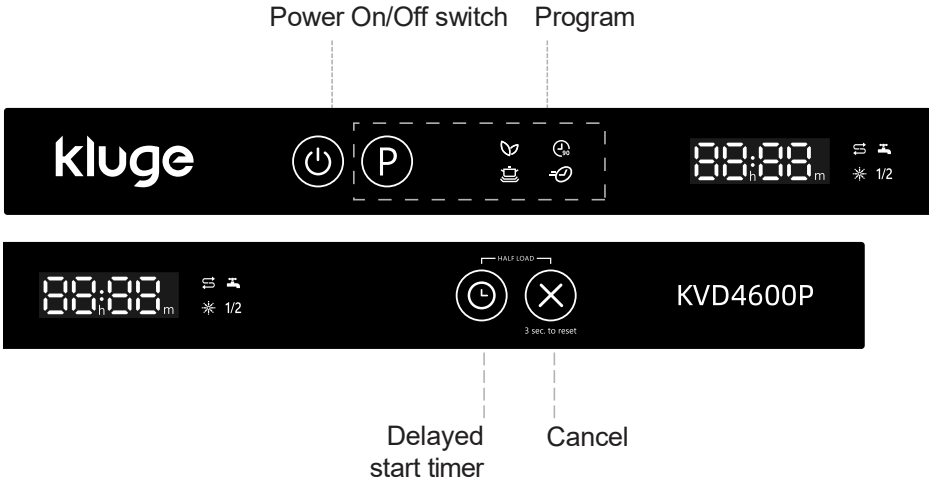









Controls (buttons)

Button	Description
Switch the appliance on/off	Press and hold this button for more than 1 second to switch the dishwasher on/off.
Programme, start the wash programme	Open the door, press the "programme" button and select the desired wash programme, close the door and the appliance will start.
Delayed start timer	After selecting the programme, press the timer button to set the timer. The display will show the time in the order H: 00 → H: 24. Select the time, close the door and the appliance will switch to delayed start mode.
Cancel	When the programme is running and you open the door, press the cancel button for 3 seconds to cancel the current programme and a 30-second drain cycle to occur.

Note: Close the door; all buttons are invalid.





Open the door, press the Power On/Off button to turn on the appliance, or cancel the wash programme.

Indicator

<p>Programme indicator</p>	<p></p> <p>Eco mode, which saves energy and water, suitable for general washing.</p> <p></p> <p>Daily wash mode, suitable for lightly soiled dishes.</p> <p></p> <p>Power wash mode, suitable for dishes, pots and pans with heavy soiling.</p> <p></p> <p>Suitable for washing slightly sticky residues from fresh food at the highest speed.</p>
<p>Warning indicator</p>	<p></p> <p>If the indicator lights up , it means that there is not enough salt in the dishwasher and it needs to be refilled.</p> <p></p> <p>*If the indicator lights up, it means that there is not enough rinse aid in the dishwasher and it needs to be refilled.</p> <p></p> <p>If the indicator light  comes on, it means that the water supply is closed or blocked.</p> <p>1/2</p> <p>To reduce water and electricity consumption, you can choose between three modes: top wash, bottom wash, and top and bottom wash simultaneously.</p>

Programme table

The table below shows the programmes that are best in terms of food residue levels. It also contains various information about the programmes. The consumption and programme duration values are approximate, with the exception of the ECO programme.

Programme	Programme description	Time (min.)	Temperature (°C)	Energy consumption (kWh)	Water consumption (l)
	Pre-wash Main wash Cold water rinse Hot water rinse Drying	232	57	0.623	9.8
	Main wash Cold water rinse Hot water rinse Drying	90	60	1.13	9.9
	Pre-wash Main wash Rinsing with cold water Rinsing with hot water Drying	175	67	1.79	14.7
	Main wash Hot water rinse	29	40	0.15	6.6

■ Before first use

Remove all packaging materials from the interior of the dishwasher.

- A. Set the water softener level according to the water hardness in your area (see pages 10–12).
- B. Pour 500 g of salt into the salt container and then fill it with water to the top of the container.
- C. Fill the rinse aid dispenser.
- D. Add the detergent.









I. Water softener (water hardness level setting)

The dishwasher is designed to allow you to adjust the amount of salt consumed based on the hardness of the water used. The aim is to optimise salt consumption.

To adjust salt consumption, proceed as follows:

1. Open the door and switch on the appliance;
 2. Within 60 seconds of turning on the appliance, press the **Cancel** button for 5 seconds while the appliance is in standby mode. This will start the setting mode, all wash programme indicators will flash three times, and then the appliance will switch to the default softener level.
- Press the **Cancel** button and select the correct settings for the water in your local area. The settings will change in the following order: H1 → H2 → H3 → H4 → H5 → H6; Then switch off the appliance to save the settings. It is recommended to make adjustments according to the following table.

* Factory setting: H3

Position	Water hardness			Indicators when setting water hardness	Salt consumption (grams/cycle)
	dH	dF	dE		
H1	0-5	0-9	0-6	H1 	0
H2	6-11	10-20	7-14	H2 	20
H3 (Initial)	12-17	21	15	H3  + 	30
H4	18-22	31-40	22-28	H4 	40
H5	23-34	41-60	29-42	H5  + 	50
H6	35-55	61-98	43-69	H6  + 	60

You can obtain information about the hardness of your water from your local water company.

J. Filling the water softener with salt

Water hardness varies depending on where you live. If hard water is used in the dishwasher, deposits will form on dishes and cutlery.

The appliance is equipped with a special softener that uses salts specifically designed to remove limescale and minerals from the water.

Always use salt intended for dishwashers. The salt container is located under the lower basket and should be filled as follows:

Warning!

- Only use salt specifically designed for use in dishwashers! All other types of salt that are not specifically designed for use in dishwashers, especially table salt, will damage the water softener. In the event of damage caused by the use of unsuitable salt, the manufacturer does not provide any warranty or liability for any damage caused.
 - Only add salt immediately before starting one of the complete wash programmes. This will prevent any salt grains or salt water that has splashed out from settling on the bottom of the appliance for a long time and causing corrosion.
- A. Remove the lower basket, then unscrew and remove the cap from the salt container.
 - B. Insert the end of the funnel (included in the accessories supplied) into the opening and pour in approximately 500 g of salt.
 - C. If you are filling the reservoir for the first time, fill it with water to the brim (approximately 700 ml).
 - D. Carefully screw the cap back into place.
 - E. The salt refill indicator will usually go out after the salt container has been filled.

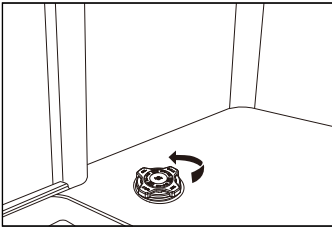

A

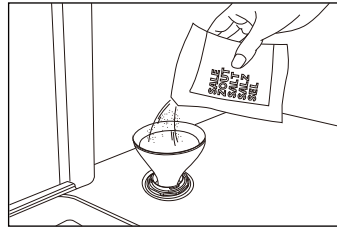

B

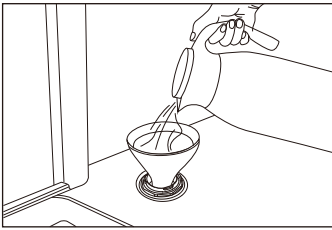

C

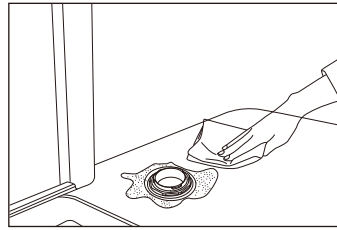

D

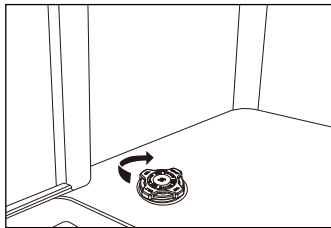

E

NOTE:

- The salt container needs to be refilled when the salt refill indicator lights up on the control panel. Even if the salt container is sufficiently filled, the indicator may not go out until the salt has completely dissolved.
- If the salt refill indicator does not light up on the control panel (on some models), you can judge when to add salt to the softener based on the cycles that the dishwasher has run.
- Be careful not to overfill the salt container and wipe up any spilled salt thoroughly.

K. Using detergent

All dishwasher programmes require detergent in the detergent compartment. For best results, add the correct amount of detergent for the selected programme.

 Only use detergents specifically designed for use in dishwashers. Keep the detergent fresh and dry. Do not put powder detergent in the dispenser until you are ready to wash the dishes.

 Never use soap, washing powder or hand dishwashing detergent in the dishwasher.

 Do not swallow dishwasher detergent. Avoid inhaling vapours. Dishwasher detergent contains irritants and corrosive chemicals that can cause respiratory problems. If you swallow dishwasher detergent or inhale its vapours, seek medical attention immediately.

 Keep dishwasher detergent out of the reach of children.

Filling the detergent dispenser

1. Press the button to open the detergent compartment.
2. Add the recommended amount of detergent to the main detergent compartment. The main detergent compartment has markings for specific amounts of detergent. These are marked either 15 ml or 25 ml, depending on how dirty the dishes are. If the dishes need intensive washing, add 5 ml of detergent to the pre-wash compartment.
3. Then close the detergent compartment by sliding the cover in the direction of the arrow.

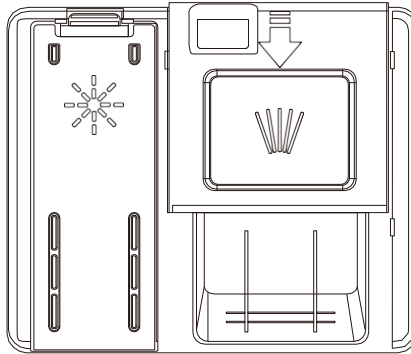

NOTE:

Please follow the manufacturer's recommendations on the detergent packaging.

L. Using rinse aid

Filling the rinse aid dispenser with rinse aid helps to ensure better washing quality and higher drying performance.

- To fill the rinse aid dispenser, open the rinse aid dispenser lid.
- Fill the compartment with rinse aid up to the **MAX** level and then close the lid. Be careful not to overfill the rinse aid compartment and wipe up any spilled liquid.
- Close the cover to secure the rinse aid compartment lid.
- The rinse aid is automatically added during the final rinse cycle, ensuring thorough rinsing and drying without spots or streaks.

Warning!

Only use branded rinse aid designed for dishwashers. Never put any other substances (e.g. dishwasher detergent, liquid cleaning agent) into the rinse aid dispenser. This could damage the appliance.

If you want to change the rinse aid level, follow these steps before turning on the appliance:

1. Open the door and press the **On/Off** button to turn on the dishwasher.
2. Within 60 seconds of switching on the appliance, press and hold the **Delayed Start Timer** button for 5 seconds while the appliance is in standby mode to enter the setting mode. All wash programme indicators will flash three times and then change to the default rinse aid level. The factory default setting is R3.
3. To set the rinse aid level, press the **Delayed Start Timer** button. Each time you press the **Delayed Start Timer** button, the level will cycle between "R1→ R2→ R3→ R4→ R5".
4. After selecting the appropriate level, press the **On/Off** button to save the setting.

Wskaźniki podczas regulacji poziomu nabyłyszczacza	
R1	
R2	
R3	
R4	
R5	

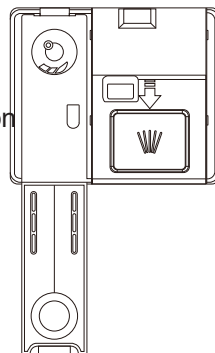

Turning the acoustic signal sound on and off

In the initial setting, the acoustic signal sound is turned on.

1. Open the appliance door and switch on the appliance;
2. Press the **Programme** and **Cancel** buttons simultaneously for 3 seconds; the acoustic signal will turn off and the interior light will not turn on when the door is opened.
3. Press the **Programme** and **Cancel** buttons simultaneously again for 3 seconds and the acoustic signal will turn on.

NOTE:

This function can only be set in standby mode. After switching off and reconnecting the appliance, the acoustic signal will switch on as standard.

■ Filling the dishwasher baskets

For best dishwasher results, follow these instructions for loading dishes.

Warning!

Dishes that are not suitable for washing in the dishwasher:

1. Temperature-sensitive plastic tableware, copper and tin-plated containers, aluminium and silver cutlery.
2. Crystal glass, decorative porcelain; tableware with attached crystal elements, etc.
3. Items with absorbent properties (sponges, household cloths).

Precautions before or after filling the dishwasher baskets

Scrape off any large food residues. There is no need to rinse the dishes under running water. If there are baked-on, burnt or stuck-on food residues on tableware or kitchenware that are difficult to remove, it is recommended to soak them for a while before washing. Place the dishes in the dishwasher in the following order:

1. Place items such as cups, glasses, pots/pans, etc. upside down.
2. Curved dishes or items with recesses should be placed at an angle so that water can drain from them.
3. Ensure that they are stacked securely and cannot tip over.
4. Dishes must not obstruct the rotation of the spray arms during washing.
5. Place cutlery, chopsticks and small items in the cutlery tray. Various small items should not be washed in the dishwasher as they could easily fall out of the baskets.

Removing dishes

To prevent water from dripping from the upper basket into the lower basket, we recommend emptying the lower basket first and then the upper basket.

Filling the upper basket

The upper basket is designed to hold more delicate and lighter items such as glasses, coffee and tea cups and saucers, as well as plates, small bowls and shallow pans (unless they are very dirty). Place dishes and kitchen utensils so that they do not move in the water flow. Always place glasses, cups and bowls upside down.

Upper basket

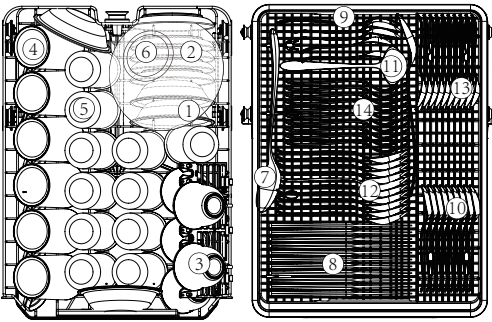

↓
(Depending on model)

Number	Item
①	DESSERT BOWL
②	SUB-SHALE
③	CUP
④	MUG
⑤	GLASS
⑥	GLASS BOWL
⑦	SERVING SPOON
⑧	CUTLERY KNIFE
⑨	SERVING FORK
⑩	TEA SPOON
⑪	SAUCE LADLE
⑫	SOUP SPOON
⑬	DESSERT SPOON
⑭	FORK

Upper basket adjustment

If necessary, the height of the upper basket can be adjusted to create more space for large items in the upper or lower basket. The height of the upper basket can be adjusted by inserting the wheels into the rails (A) at different heights.

Alternatively, pull the upper basket upwards to raise it, then pull it down again to lower it (B). Long items, serving cutlery, salad servers or knives should be placed in the basket so that they do not obstruct the rotation of the spray arms. The folding compartments can be folded down or removed when not needed.

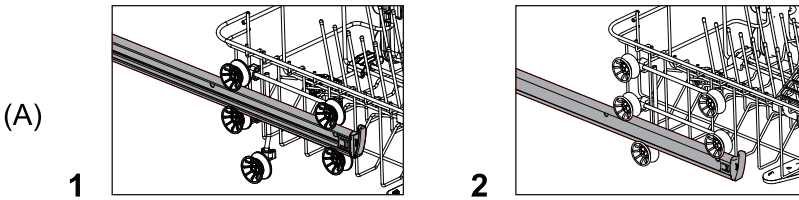

(Depending on model)

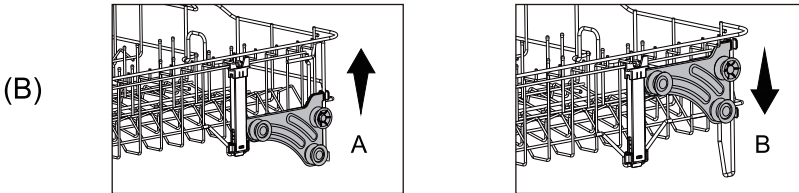

(Depending on model)

CAUTION:

We recommend adjusting the height of the upper basket before placing dishes in the basket. If you adjust the height of the basket after placing dishes in it, you may damage the dishes.

Filling the lower basket

We recommend placing large items that are most difficult to wash in the lower basket: pots, pans, lids, serving plates and bowls, as shown in the picture below.

Serving plates and lids are best placed on the sides of the baskets to prevent the upper spray arm from being blocked.

Pots, serving bowls, etc. must always be placed upside down. Deep pots should be tilted so that water can drain out.

The lower basket has: folding rows of spikes so that larger pots and pans or more types of dishes can be placed in it.

Lower basket

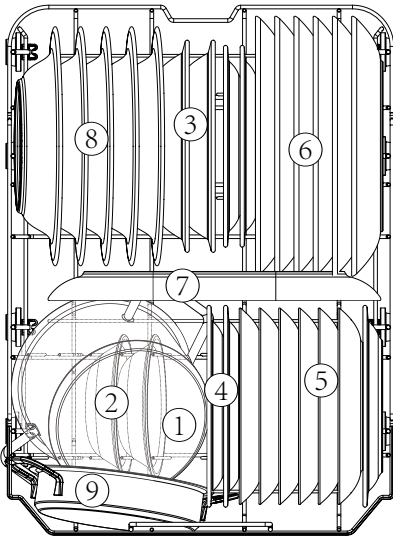

Number	Item
①	SMALL POT
②	DESSERT BOWL
③	MELAMINE BOWL
④	MELAMINE DESSERT PLATE
⑤	DESSERT PLATE
⑥	SHALLOW PLATE
⑦	OVAL PLATE
⑧	SOUP PLATE
⑨	OVEN POT

↓
(Depending on model)

Upper cutlery drawer (Depending on model)

The upper cutlery drawer is designed for washing cutlery such as forks, spoons, etc., by placing them between the bars in this drawer.

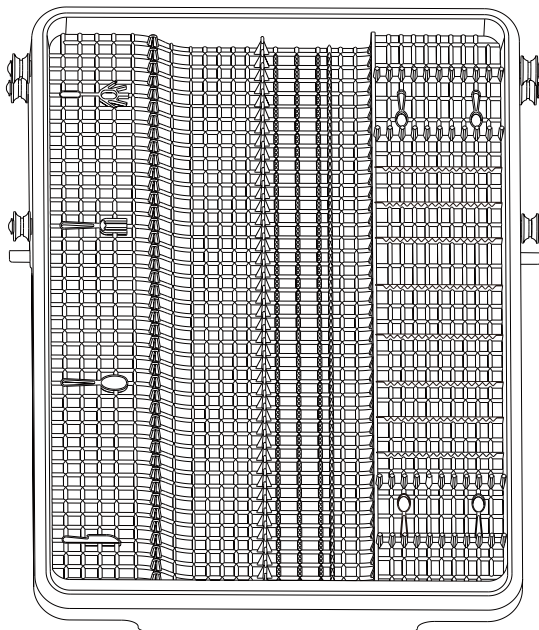

■ Washing programme

Switching on the appliance

Starting the wash programme

1. Pull out the lower and upper baskets, load the dishes and push the baskets back in. It is recommended to fill the lower basket first and then the upper basket (see the section entitled "Loading the dishwasher baskets").
2. Add the detergent (see the section entitled "Before first use").
3. Plug the power cord into an electrical outlet. The power supply voltage is 220–240 V AC 50 Hz, and the electrical outlet specification is 10 A 250 V AC 50 Hz.
4. Ensure that the water supply is turned on to full pressure. Press the **On/Off** button, press the **Programme** button and select the desired "wash programme". (See the section entitled "**Programme table**"). To start washing, close the door with gentle pressure to ensure that the door is properly closed.

NOTE: When the door is fully closed, you will hear a click.

Changing the programme

1. Prerequisite: A running programme can only be changed if it has only been running for a short time. Otherwise, the detergent may already have been released and the appliance may have already drained the washing water. In this case, it is necessary to refill the detergent dispenser (see section "Filling the detergent dispenser").
2. During washing, open the door slightly so that the dishwasher can pause the programme. Press and hold the **On/Off** button for 3 seconds to switch to standby mode, then press the **On/Off** button again to switch off the dishwasher.
3. Press the **On/Off** button again to turn on the dishwasher, and then you can change the programme to the desired cycle setting (see the section entitled "**Programme table** ").

NOTE:

If you open the appliance door during washing, the dishwasher will pause and the countdown will be suspended. After closing the door, the dishwasher will resume operation after 10 seconds.

The indicator light shows the status of the dishwasher:

- a. The indicator light is on → and the programme is running
- b. The indicator light flashes → and the programme is paused

Adding forgotten dishes

You can add forgotten dishes at any time before opening the detergent dispenser.

1. Open the door slightly so that the dishwasher can pause the programme.
2. When the spray arms stop rotating, you can open the door completely.
3. Add any forgotten dishes.
4. Close the door and the dishwasher will start after ten seconds.

**WARNING!**

It is dangerous to open the door during washing, as hot water may scald you. If the door is opened during operation, the dishwasher will stop automatically.

At the end of the wash programme

When the programme is complete, "00" will appear on the digital display, an acoustic signal will emit three short beeps sounding like "beep, beep, beep", and then "End" will appear on the digital display. If no further operation is performed, the display will turn off and the appliance will switch off automatically.

 Open the door carefully. Hot steam may escape when opening the door!

- a. Hot dishes are sensitive to impact. Therefore, they should be left to cool for approximately 15 minutes before removing them from the appliance.
- b. Open the dishwasher door, leave it ajar and wait a few minutes before removing the dishes. This will allow them to cool down and dry better.

Emptying the dishwasher

It is normal for the dishwasher to be wet inside.

Empty the lower basket first, then the upper basket. This will prevent water from dripping from the upper basket onto the dishes in the lower basket.

Information light

Some integrated models are equipped with an information light. You can check the operating

status of the dishwasher can be checked using the light beam between the dishwasher and the side wall (or between the dishwasher and the floor). A continuously lit light indicates that the dishwasher is in operation, while a flashing light indicates that the wash programme has ended and you can open the appliance door. On some models, you can use the indicator light on See the remaining time and stage of the washing programme on the floor.

Automatic door opening (depending on model)

The dishwasher door opens automatically, which improves drying results. Before unloading the dishwasher, wait until the dishwasher signals the end of the programme and the dishes have cooled down. The drying time for the automatic opening function varies depending on the programme. This function is an integral part of the drying process and cannot be permanently disabled in the settings for this model.

NOTE:

For best drying results, do not close the door before the drying phase is complete and the appliance has switched off automatically.

The door will open at the end of the programme. Do not attempt to close the door within 1 minute to avoid damaging the automatic door mechanism.
For effective drying, the door must be left open for 30 minutes.
(If the programme includes an automatic door opening system, the timing of the automatic door opening may vary depending on the selected programme.)

■ Care and maintenance

Before performing any care or maintenance, you should always disconnect the appliance from the mains and also close the water supply.

Filtration system

The filter system consists of a coarse filter, a flat filter and a microfilter.

1. Flat filter: Food residues and dirt will first be caught in the flat filter.
2. Coarse filter: The coarse filter catches large debris, such as pieces of bone or glass, which could clog the drain. To remove an object caught in this filter, gently press the clips at the top of the filter and remove it.
3. Microfilter: This filter catches dirt and food debris in the tank area and prevents it from settling back onto the dishes during the wash cycle.

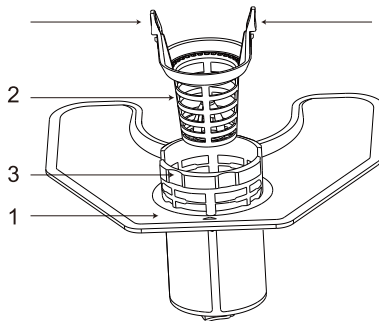

⚠ After each use of the dishwasher, check that the filters are not clogged.

⚠ You can remove the filter system by unscrewing the coarse filter. Remove all food debris and wash the filters under running water.

The filter effectively prevents food residues from entering the washing system. However, food residues can sometimes clog the filter, affecting washing performance. It is recommended to check the flat filter for food residues immediately after the washing programme has ended and clean it if necessary.

In addition, it is recommended to disassemble and clean the filter at least once a week. The filter cleaning procedure is as follows:

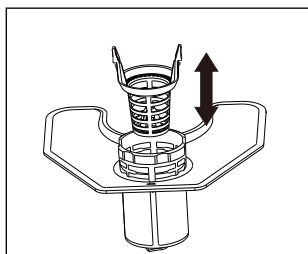

1

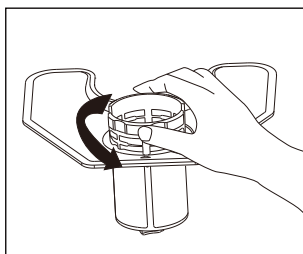

2

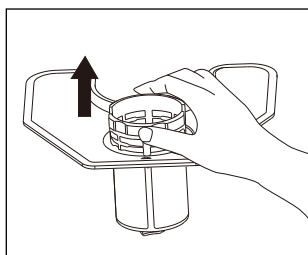

3

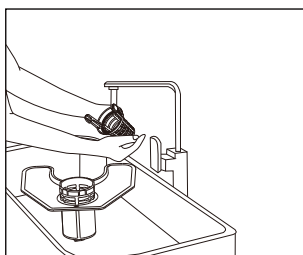

4

1. Remove the coarse filter from the microfilter.
2. Turn the microfilter counterclockwise.
3. Remove the microfilter and flat filter assembly from the interior of the dishwasher.
4. Clean the filters under running water.

Before reassembling all parts, you should thoroughly clean and rinse the filters and install them in the reverse order to that described above.

Please remember:

- a. Never start the washing programme without the filters in place.
- b. Incorrect installation of the filters can reduce washing performance and possibly damage your appliance.
- c. Do not knock the filters when cleaning them. Otherwise, the filters may become deformed and the performance of the dishwasher may be reduced.

Cleaning the spray arms

The spray arms need to be cleaned regularly, as chemicals from hard water clog the spray arm nozzles and their bearings.

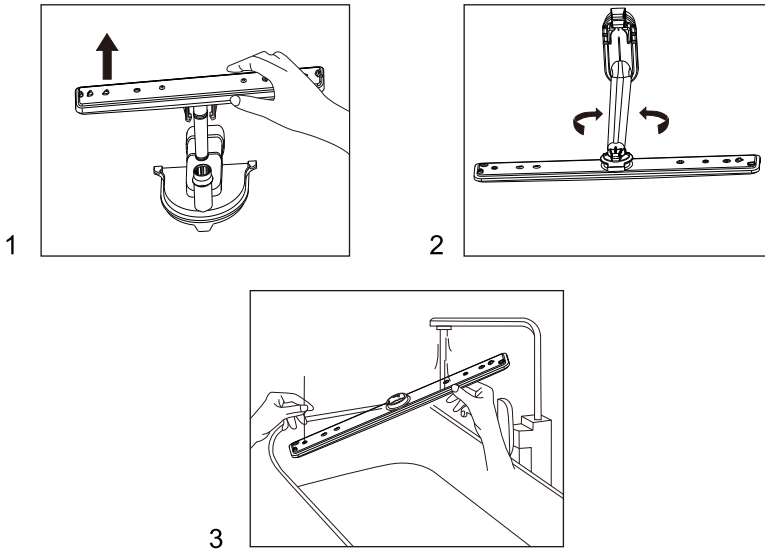

1. Pull the lower spray arm upwards and remove it.
2. To remove the upper spray arm, first loosen the locking nut on the upper spray arm by turning it.
3. Before refitting the spray arms, you should clean and rinse them thoroughly.

When reinstalling the upper spray arm, ensure that the nut on the upper spray arm is securely tightened.

Care of the dishwasher

Use a slightly damp cloth to clean the control panel and then dry it thoroughly. Use a high-quality appliance polish to clean the exterior surface of the appliance. Never use sharp objects, scouring pads or aggressive cleaning agents on any part of the dishwasher.

Cleaning the appliance door

Only use a soft, warm, damp cloth to clean the edge around the door. To prevent water from entering the door lock and electrical components, do not use any type of spray cleaner.

Never use abrasive cleaning agents or scouring pads on the exterior surfaces, as they may scratch the surface. Some paper towels may also scratch the surface or leave marks on it.

WARNING!

Never use cleaning spray to clean the door panel, as it could damage the door lock and electrical components. Do not use abrasive cleaning agents or paper towels, as they may scratch or stain the stainless steel surface.

Protection against frost

If your dishwasher is left in an unheated area during the winter, ask a service technician to:

1. Turn off the dishwasher and disconnect it from the power supply.
2. Turn off the water supply and disconnect the water supply hose from the water valve.
3. Drain the water from the supply pipe and water valve. (Use a bowl to catch the water.)
4. Reconnect the water supply pipe to the water valve.
5. He removed the filter in the dishwasher tray and used a sponge to suck the water out of the tray.

■ How to maintain your dishwasher

After each wash

After each wash, turn off the water supply to the appliance and leave the door slightly open to prevent moisture and odours from building up inside.

Unplug the appliance

Always unplug the appliance from the mains before cleaning or maintenance. Do not expose yourself to risk.

No solvents or abrasive cleaning agents

Do not use solvents or abrasive cleaning agents to clean the exterior and rubber parts of the dishwasher. Use only a cloth and warm soapy water. To remove stains or dirt from the interior surface, use a cloth moistened with water and a little white vinegar or a cleaning agent specifically designed for dishwashers.

When you go on holiday

When going on holiday, it is recommended to run the dishwasher on an empty cycle, then unplug it, turn off the water supply and leave the door slightly open. This will extend the life of the seal and prevent odours from forming in the appliance.

Moving the appliance

If you need to move the appliance, try to keep it in an upright position. If absolutely necessary, you can place it on its back.

Seals

One of the factors that cause odours in the dishwasher is food residue on the seals. You can prevent this by cleaning them regularly with a damp sponge.

■ Installation

Connecting the drain hoses

Insert the drain hose into a drain pipe with a minimum diameter of 4 cm or let it drain into the sink, taking care not to bend or kink it.

The height of the drain pipe must be less than 600 mm. The free end of the hose must not be submerged in water to prevent water from flowing back into the hose.

⚠ Securely fasten the drain hose in position A or B.

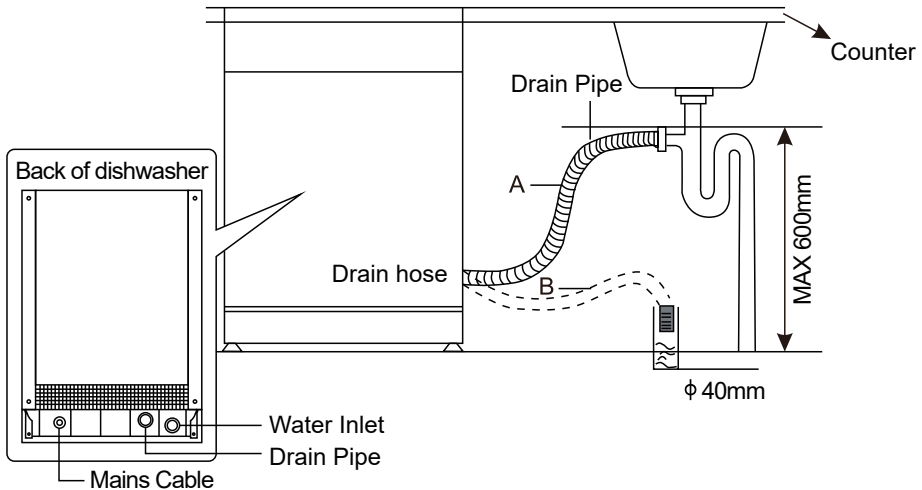

How to drain excess water from the hoses

If the connection to the drain pipe is located higher than 600 mm, excess water may remain in the drain hose. Excess water from the hose will need to be drained into a bowl or suitable container located outside and lower than the sink.

Draining the water

Connect the water drain hose. The drain hose must be fitted correctly to prevent water leakage. Ensure that the water drain hose is not kinked or compressed.

Extending the hose

If you need to extend the drain hose, make sure you use a similar drain hose. It must not be longer than 4 metres, otherwise the cleaning effect of the dishwasher may be reduced.

Siphon connection

The waste connection must be located at a height of less than 600 mm (maximum) from the bottom of the dishwasher.

Appliance location

Place the appliance in the desired location. The rear should be against the wall behind it and the sides should be against adjacent cabinets or walls. The dishwasher is equipped with water inlet and outlet hoses, which can be placed on either the right or left side to facilitate proper installation.

Warning!

- Place the dishwasher on a firm and level surface.
- Do not install the dishwasher on a raised surface.

■ Troubleshooting

Before calling the service centre

Reading the tables on the following pages may help you avoid calling the service centre for repairs.

Problem	Possible causes	Solution
The dishwasher is not working	Blown fuse or circuit breaker tripped	Replace the fuse or reset the circuit breaker. Disconnect all other appliances that share the same circuit as the dishwasher.
	The power supply is not switched on	Ensure that the dishwasher is switched on and that the door is securely closed. Ensure that the power cord is properly plugged into the electrical outlet.
	Low water pressure/water supply failure	Check that the water supply is properly connected and that the water is turned on. If there is a water supply failure, switch off the dishwasher until the water supply is restored, then restart the dishwasher and run the wash programme.
Drain pump does not stop	Overflow	The system is designed to detect overflow. When this occurs, it switches off the circulation pump and switches on the drain pump.
Noise	Some audible noises are normal	The sound of the detergent dispenser opening.
	The dishes are not securely placed in the baskets or something small has fallen into the basket	Ensure that everything is securely washed in the dishwasher.
	The motor is noisy	The dishwasher has not been used regularly. If you do not use the dishwasher often, run a rinse programme at least once a week to help keep the seals moist.

Problem	Possible causes	Solution
Foam in the dishwasher tub	Unsuitable detergent	Only use special dishwasher detergent to prevent foaming. If this occurs, open the dishwasher and allow the foam to disappear. Add 450 ml of cold water to the dishwasher tub. Close and turn on the dishwasher, then run the "rinse" or similar cycle to drain the water. Repeat the process if necessary.
	Spilled rinse aid	Always wipe up spilled rinse aid immediately.
Discoloured interior of the tub	A detergent containing colourants has been used	Make sure that the detergent does not contain dyes.
Dishes and cutlery are not clean	Incorrect programme Incorrect loading of the basket	Select a stronger programme. Ensure that large items of crockery are not blocking the detergent dispenser and spray arms.
Stains and coating on glasses and cutlery	<ol style="list-style-type: none"> 1. Extremely hard water 2. Low inlet temperature 3. Overloaded dishwasher 4. Incorrect loading 5. Old or damp powder detergent 6. Empty the rinse aid dispenser. Incorrect detergent dosage 	<p>To remove stains from glasses:</p> <ol style="list-style-type: none"> 1. Remove all metal utensils from the dishwasher. 2. Do not add detergent. 3. Select the longest cycle. 4. Start the dishwasher and let it run for approximately 18 to 22 minutes, then the main wash cycle will start. 5. Open the door and pour 2 cups of white vinegar onto the bottom of the dishwasher. 6. Close the door and let the dishwasher finish the programme. If the vinegar does not work: <p>Repeat the procedure as described above, but use 1/4 cup (60 ml) of citric acid crystals instead of vinegar.</p>

Problem	Possible causes	Solution
Cloudiness on glassware	Combination of soft water and too much detergent	If you have soft water, use less detergent and select the shortest cycle for washing and cleaning glasses.
Yellow or brown coating on the interior surfaces of the appliance	Tea or coffee stains	To remove stains by hand, use a solution of 1/2 cup bleach and 3 cups of warm water. ⚠ WARNING After the programme, you must wait 20 minutes before cleaning the interior while the heating elements cool down, otherwise you may burn yourself.
	Iron deposits in the water can cause a general coating	You need to call a water softening company to get a special filter.
White coating on the inside surface of the appliance	Hard mineral water	To clean the interior, use a damp sponge with washing-up liquid and wear rubber gloves. Never use any cleaning agent other than washing-up liquid, as there is a risk of foaming.
Detergent dispenser lid The detergent dispenser lid cannot be closed properly	Detergent residue is blocking the latch	Clean the detergent residue from the collection container.
Detergent residue in the dispensers	Dishes are blocking the detergent dispenser lid	Arrange the dishes correctly.
Steam	Normal	During drying and draining, a little steam escapes through the vent near the door latch.
Black or grey stains on dishes	Aluminium utensils rubbed against the dishes	Use a mild abrasive cleaner to remove these stains.

Problem	Possible causes	Solution
Standing water at the bottom of the bath	Interruption of water supply during filling	A small amount of clean water around the drain at the bottom of the tub keeps the water seal lubricated. However, if you notice a large amount of waste water in the dishwasher, this may be due to an interruption in the water supply during filling. In this case, restart the dishwasher and the washing programme after the water supply has been restored; the water will drain automatically.
Water leaks from the dishwasher	Overfilled dispenser or spilled rinse aid	Be careful not to overfill the rinse aid dispenser. Spilled rinse aid can cause excessive foaming and overflowing. Wipe up any spilled liquids with a damp cloth.
	The dishwasher is not level	Ensure that the dishwasher is level.

NOTE:

Olive pits or similar objects can pass through the filter system and enter the drain pump area. In this case, the drain pump will become blocked and must be cleaned. Remove the pump cover by pushing the lock outward, then you can clean the pump impeller yourself.

Then snap the cover back into place.

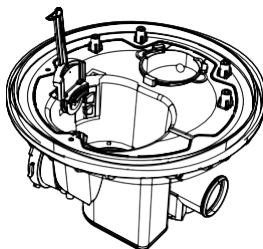

Improper maintenance of the appliance may compromise user safety. Any repairs must be carried out by professionals.

Error codes

If a fault occurs during the washing cycle, the dishwasher will display an error code. The following table lists the possible error codes and the faults they indicate. The error indicator will flash continuously and an audible signal will sound.

Codes	Fault
E1	Overflow / water leakage
E2	Water inlet fault
E4	Water distribution valve fault
E5	Fan fault
E6	Heating fault
E7	Open-circuit / short-circuit thermistor
EA	Communication fault
Ed	Drain pump fault
Ec	Wash pump fault

Warning!

In the event of error E2, please first refer to the Troubleshooting section before contacting the service centre.

In the event of error E1, turn off the main water supply and then contact the service centre.

In the event of errors E4, E5, E6, E7, EA, Ed and Ec, please contact the service centre.

■ Technical data

Model	KVD4600P
Capacity	11 place settings
Energy efficiency class	D
Annual energy consumption	70 kWh
Energy consumption of a standard washing cycle	0.693 kWh
Energy consumption when switched off	Not specified
Energy consumption in standby mode	0.44 (limit: ≤ 0.50)
Water consumption per cycle	9.8 litres
Standard wash cycle	ECO
Standard wash cycle duration	240 minutes
Noise level	47 dB(A) at 1 pW
Installation	Built-in
For built-in installation	Yes
Height	85 cm
Width	45 cm
Depth (with connections)	59.8 cm
Total power	1800 - 2200 W
Nominal voltage/frequency	AC 220 - 240 V/50 Hz
Water pressure (flow pressure)	0.4 - 10 bar = 0.04 - 1.0 MPa
Water temperature	Max. 75 °C

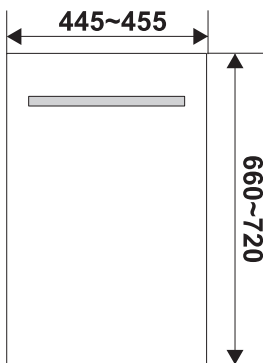
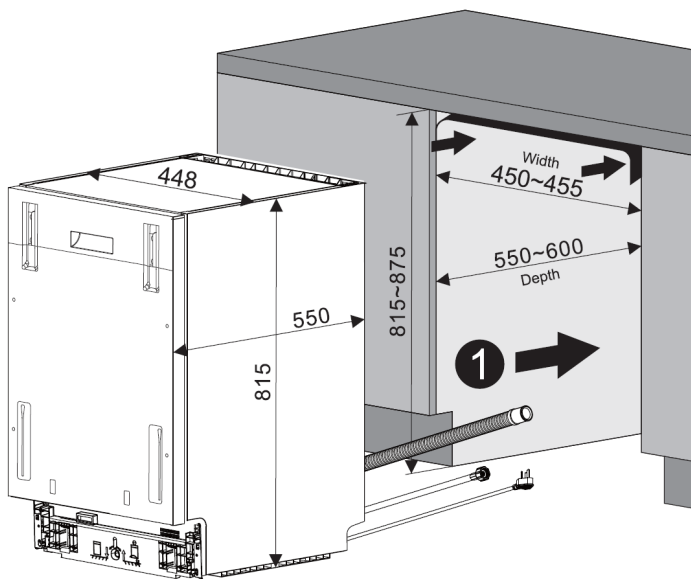

Max. 7Kg

*The size provided below is only suitable for the factory default state of the machine, the height of the baseboard should be adjusted according to the actual situation, and the adjustment foot should be increased as much as it is raised

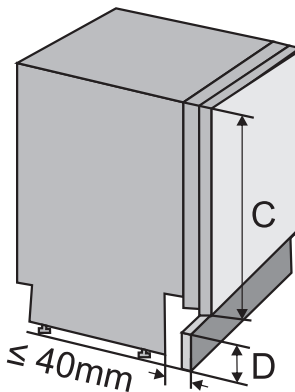

C=660mm	D≤125mm
C=680mm	D≤105mm
C=700mm	D≤85mm
C=720mm	D≤65mm

Door opening force adjustment

After installing the decorative panel on the dishwasher, set the desired door operation by tightening or loosening the adjustment screw. Turn the screw slowly by hand using a Phillips screwdriver, no more than one full turn at a time. Test the door opening and closing after each adjustment. The use of high-speed power tools is not recommended.

Adjustment direction: Turning clockwise usually increases the tension (the door offers more resistance when opening), turning anticlockwise decreases the tension (the door opens more easily).

Correct adjustment: The adjustment is correct when the door remains stable at an angle of approximately 45° without dropping spontaneously and opens smoothly to 90° without sticking.

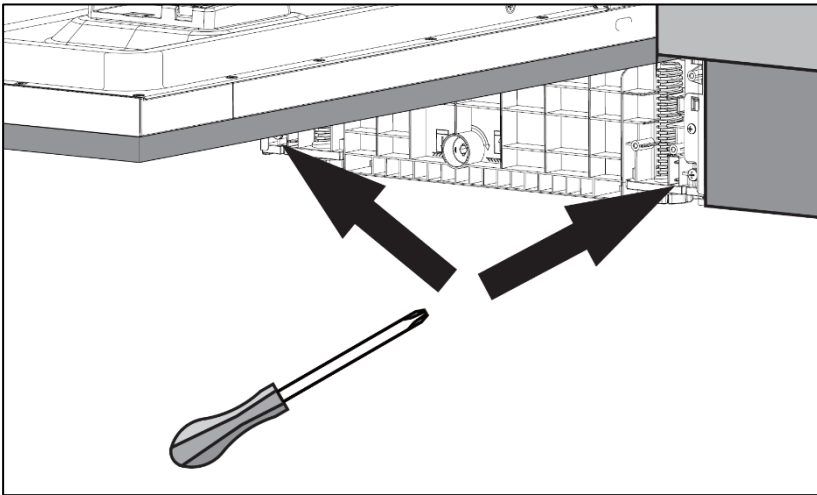

Výrobce:
ELMAX STORE a.s.
Topolová 777/2, 735 42 Těrlicko, Česká republika
info@elmax.cz
Záruční a pozáruční servis:
tel.: +420 599 529 251
email: hlaseni.reklamaci@elmax.cz
Prodej náhradních dílů:
tel: +420 599 529 250
email: servis@elmax.cz
www.klugecr.cz

Výhradný distribútor značky Kluge pre Slovensko:
ELEKTRO STORE SK, s.r.o.
Horná 116, 022 01 Čadca, Slovenská republika
info@elmax.cz
Záručný a pozáručný servis:
tel.: +421 915 473 787
email: hlaseni.reklamaci@elmax.cz
Predaj náhradných dielov:
tel: +421 915 473 787
email: servis@elmax.cz
www.kluge.sk

Oficjalny dystrybutor marki Kluge w Polsce:
RANKOR AGD, sp. z o. o.
Wincentego Styczyńskiego 22, 41-500 Chorzów, Polska
Serwis gwarancyjny i pogwarancyjny:
tel: +48 603 749 562
email: serwis@agd-rankor.pl
Sprzedaż części zamiennych:
tel: +48 603 749 562
email: serwis@agd-rankor.pl
www.klugepolska.pl

Manufacturer:
ELMAX STORE, a.s.
Topolová 777/2, 735 42 Těrlicko, Czech republic
info@elmax.cz
Warranty and after-sales service:
tel.: +420 599 529 251
email: hlaseni.reklamaci@elmax.cz Sale of spare parts:
tel: +420 599 529 250
email: servis@elmax.cz
www.elmaxstore.eu/kluge

