

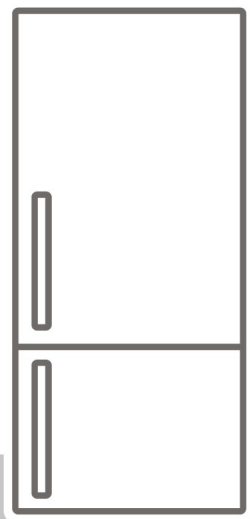

CS Chladnička s mrazničkou / Návod k použití

SK Chladnička s mrazničkou / Návod na použitie

EN Fridge - Freezer / User Manual



RCNS2251LD
RCNS2251W

Obsah

CS

BEZPEČNOST.....	4
Popis spotřebiče.....	9
Příprava k použití.....	10
Funkce.....	11
Pokyny pro skladování potravin.....	13
Tipy pro speciální situace.....	16
Údržba a čištění.....	17
Jednoduchá analýza a odstranění závad.....	19
Certifikace.....	20
Pokyny pro bezpečnou likvidaci.....	20
Změna směru otevírání dveří.....	22

Vážení uživatelé, tento manuál obsahuje základní informace o spotřebiči, návod k použití, diagnostiku poruch a základní metody řešení problémů. Abyste lépe porozuměli tomuto spotřebiči a mohli jej správně používat, pozorně si jej přečtěte a pečlivě si tento manuál uschovejte.

BEZPEČNOST

VAROVÁNÍ!



Provádění údržby nebo oprav, které vyžadují sejmutí krytů, je nebezpečné a smí ho provádět pouze autorizovaný servisní personál. Abyste předešli riziku úrazu elektrickým proudem, nikdy se nepokoušejte spotřebič opravovat sami. V případě potřeby opravy kontaktujte autorizovaný servis.

VAROVÁNÍ!

Nebezpečí požáru / hořlavé materiály.



Bezpečnostní tipy

K odmrazování chladničky/mrazničky nepoužívejte elektrické spotřebiče, jako je fén nebo topení.

Nádoby s hořlavými plyny nebo kapalinami (spreje, náplně do hasících přístrojů, plynové kartuše, ředidla a podobně) neskladujte v chladničce ani v mrazničce. Při nízkých teplotách může docházet k úniku obsahu.

Do mrazicího oddílu nevkládejte sycené nebo perlivé nápoje.

Zmrazlinové nanuky a další mražené výrobky mohou způsobit omrzliny (poškození kůže a sliznic chladem), pokud je konzumujete přímo z mrazničky nebo bezprostředně po vyjmutí.

Nevyjímejte předměty z chladničky nebo mrazničky, pokud máte vlhké nebo mokré ruce. Vlhkost v kombinaci s nízkou teplotou může způsobit přimrznutí kůže k předmětu, oděrky kůže při odtržení nebo omrzliny.

Lahve a plechovky nesmí být umístěny v mrazicím oddílu, protože mohou prasknout, když obsah zamrzne.

Je třeba dodržovat doby skladování doporučené výrobcem. Viz příslušné pokyny.

Nedovolte dětem manipulovat s ovládacími prvky nebo si hrát s chladničkou/mrazničkou. Chladnička/mraznička je těžká. Při jejím přemísťování buďte opatrní. Je nebezpečné měnit specifikace nebo se

pokoušet jakýmkoli způsobem upravovat tento spotřebič.

V chladniče/mrazniče neskladujte hořlavé plyny ani kapaliny.

Pokud je napájecí kabel poškozen, musí být vyměněn výrobcem, jeho servisním zástupcem nebo podobně kvalifikovanou osobou, aby se předešlo nebezpečí.

Tento spotřebič mohou používat děti ve věku od 8 let a osoby se sníženými fyzickými, smyslovými nebo mentálními schopnostmi nebo s nedostatečnými zkušenostmi a znalostmi, pokud jim byl poskytnut dohled nebo pokyny týkající se bezpečného používání spotřebiče a pokud rozumí souvisejícím rizikům. Děti si se spotřebičem nesmí hrát. Čištění a údržbu nesmí provádět děti bez dohledu.

Tento chladicí spotřebič není určen k vestavbě.

Tento spotřebič je určen k použití v domácnostech a podobných prostředích, jako jsou například:

- v kuchyňských prostorách pro personál v obchodech, kancelářích a dalších pracovních provozech,
- na venkovských usedlostech a pro klienty v ubytovacích zařízeních (hotely, motely, penziony apod.),
- v prostředí penzionů,
- v cateringu a podobných nemaloobchodních aplikacích.

Udržujte větrací otvory a dodržujte minimální odstupy pro větrání uvedené v tomto návodu kolem spotřebiče.

K urychlení procesu odmrazování nepoužívejte mechanická zařízení ani jiné prostředky, než ty, které doporučuje výrobce.

Nepoškozujte chladicí okruh.

Nepoužívejte elektrické spotřebiče uvnitř úložných prostorů pro potraviny, pokud nejsou typu doporučeného výrobcem.

V tomto spotřebiči neskladujte výbušné látky, jako jsou aerosolové nádoby s hořlavým hnacím plynem.

– **VAROVÁNÍ:** Udržujte ventilační otvory volné a dodržujte minimální ventilační vzdálenosti uvedené v tomto návodu kolem spotřebiče.

– **VAROVÁNÍ:** K urychlení procesu odmrazování nepoužívejte

mechanická zařízení ani jiné prostředky, než ty, které doporučuje výrobce.

– **VAROVÁNÍ:** Nepoškozujte chladicí okruh.

– **VAROVÁNÍ:** Nepoužívejte v úložných prostorech pro potraviny žádné elektrické spotřebiče, pokud nejsou doporučeny výrobcem.

– **VAROVÁNÍ:** Chladicí zařízení – zejména chladničky s mrazákem typu I – nemusí fungovat správně (může dojít k rozmrazení obsahu nebo k přílišnému oteplení v mrazicím prostoru), pokud jsou po delší dobu umístěna v teplotním prostředí, které je nižší než spodní mez teplotního rozsahu, pro který je chladicí zařízení navrženo.

– **VAROVÁNÍ:** U dveří nebo vík vybavených zámky a klíči je nutné, aby klíče byly uchovávány mimo dosah dětí a mimo blízkost chladicího zařízení, aby se zabránilo uvěznění dětí uvnitř.

– **VAROVÁNÍ:** Chladivo použité ve vašem spotřebiči a izolační materiály vyžadují speciální postupy likvidace.

– **VAROVÁNÍ:** Při umístění spotřebiče dbejte na to, aby napájecí kabel nebyl zachycen nebo poškozen.

– **VAROVÁNÍ:** Neumísťujte více přenosných zásuvek nebo přenosných napájecích zdrojů na zadní stranu spotřebiče. Děti ve věku od 3 do 8 let mohou vkládat a vyndávat potraviny z chladicích zařízení.

Abyste nedošlo ke kontaminaci potravin, dodržujte prosím následující pokyny:

- Dlouhodobé otevření dveří může způsobit výrazné zvýšení teploty v prostorech spotřebiče.
- Pravidelně čistěte povrchy, které mohou přijít do styku s potravinami, a přístupné odtokové systémy.
- Vyčistěte nádrže na vodu, pokud nebyly používány po dobu 48 hodin; propláchněte vodní systém připojený k přívodu vody, pokud z něj nebyla odebírána voda po dobu 5 dnů.
- Syrové maso a ryby uchovávejte v chladničce ve vhodných nádobách tak, aby nepřišly do kontaktu s ostatními potravinami ani na ně nekapaly.
- Dvouhvězdičkové mrazicí přihrádky jsou vhodné pro skladování předem zmrazených potravin, skladování nebo přípravu

zmrzliny a výrobu kostek ledu.

- Jednohvězdičkové, dvouhvězdičkové a tříhvězdičkové přihrádky nejsou vhodné pro mražení čerstvých potravin.
- Pokud je chladicí zařízení delší dobu prázdné, vypněte jej, odmrazte, vyčistěte, vysušte a nechte dvířka otevřená, aby se uvnitř spotřebiče nevytvořila plíseň.

Elektrické připojení

⚡VAROVÁNÍ⚡

- Tento spotřebič je vybaven napájecím kabelem se zástrčkou určenou do běžných zásuvek s ochranným uzemněním.
- Chladnička musí být připojena výhradně do zásuvky 220–240 V / 50 Hz s funkčním uzemněním.
- Uzemnění je povinné – vždy se ujistěte, že je zásuvka správně uzemněná.
- Spotřebič není určen k provozu přes měnič (např. z autobaterie nebo solárního systému bez sítě).
- Nikdy nepoužívejte prodlužovací kabel ani rozdvojkou. Pokud by napájecí kabel nedosáhl do zásuvky, nechte kvalifikovaného elektrikáře nainstalovat novou zásuvku blíže ke chladničce. Použití prodlužovačky může snížit spolehlivost a výkon spotřebiče.
- Napájecí kabel ved'te tak, aby byl za spotřebičem upevněný a nikde volně nevisel – zabráníte tak jeho poškození nebo úrazu.
- Chladničku nikdy nevypojujte taháním za kabel. Vždy pevně uchopte přímo zástrčku a tahem za ni ji vytáhněte ze zásuvky.
- Pokud je napájecí kabel nebo zástrčka jakkoli poškozená, nepoužívejte spotřebič a nechte kabel vyměnit v autorizovaném servisním středisku.

Klimatický rozsah

Informace o klimatickém rozsahu spotřebiče jsou uvedeny na typovém štítku. Uvádí, při jaké okolní teplotě (tj. pokojové teplotě, ve které spotřebič pracuje) je provoz spotřebiče optimální (správný).

Klimatický rozsah	Přípustná teplota okolí
SN	od +10 °C do +32 °C
N	od +16 °C do +32 °C
ST	od +18 °C do +38 °C
T	od +18 °C do +43 °C

Poznámka: Vzhledem k mezním hodnotám rozsahu okolní teploty pro klimatické třídy, pro které je chladicí zařízení určeno, a vzhledem k tomu, že vnitřní teploty mohou být ovlivněny faktory, jako je umístění chladicího zařízení, okolní teplota a četnost otevírání dveří, může být v případě potřeby nutné nastavení jakéhokoli zařízení pro regulaci teploty upravit tak, aby tyto faktory zohledňovalo.



Poznámka: Pokud je spotřebič provozován v prostředí mimo uvedený klimatický rozsah (tj. při teplotě nižší nebo vyšší, než je na štítku uvedeno), nemusí být schopen udržet požadované vnitřní teploty v chladicím a mrazicím prostoru.

Zámky

Pokud je vaše chladnička vybavena zámkem, uchovávejte klíč na bezpečném místě dále od spotřebiče a mimo dosah dětí, aby se zabránilo uvěznění dětí uvnitř spotřebiče. Při likvidaci staré chladničky odstraňte jako bezpečnostní opatření všechny staré zámky nebo západky.

Bez freonu

V chladničce se používá chladivo bez freonu (R600a) a pěnový izolační materiál (cyklopentan), které jsou šetrné k životnímu prostředí, nepoškozují ozonovou vrstvu a mají velmi malý vliv na globální oteplování. R600a je hořlavý a je uzavřen v chladicím systému, přičemž při běžném používání nedochází k úniku. V případě úniku chladiva v důsledku poškození chladicího okruhu však spotřebič udržujte mimo dosah otevřeného ohně a co nejdříve otevřete okna pro větrání.

Poznámka: Některé funkce a příslušenství popsané v tomto návodu se nemusí vztahovat na váš spotřebič. Skutečná konfigurace závisí na zakoupeném modelu.

Popis spotřebiče

- Konstrukce s úplnou ochranou proti námraze Total No Frost
- Chladicí systém s více proudy vzduchu
- Elektronická regulace teploty
- Vnitřní LED osvětlení

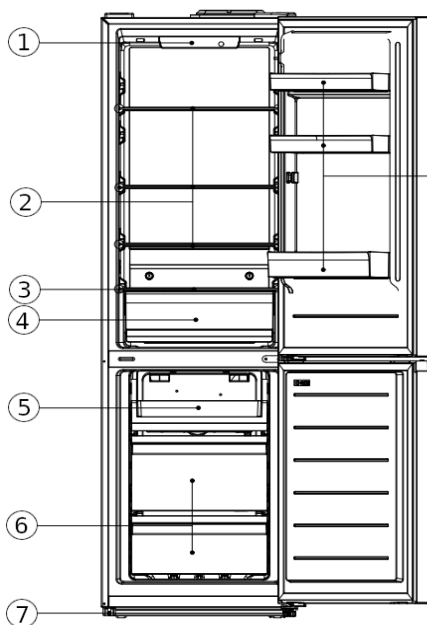

č.	Popis
1	Ovládací panel teploty
2	Skleněné police v ledničce
3	Kryt zásuvky na ovoce a zeleninu
4	Zásuvka na ovoce a zeleninu
5	Příhrádka mrazničky
6	Zásuvky mrazničky
7	Nastavitelné nožičky
8	Držáky na láhve

Poznámka: Některé funkce a příslušenství popsané v tomto návodu se nemusí vztahovat na váš spotřebič. Skutečná konfigurace závisí na zakoupeném modelu.

Příprava k použití

Místo instalace:

1. Větrání

Místo zvolené pro instalaci chladničky by mělo být dobře větrané a nemělo by být vystaveno nadměrnému teplu. Chladničku neumísťujte do blízkosti zdrojů tepla, jako jsou sporáky nebo kotle, a chráňte ji před přímým slunečním zářením, abyste zajistili účinné chlazení a snížili spotřebu energie. Neumisťujte chladničku do vlhkého prostředí, aby nedocházelo ke korozi a úrazu elektrickým proudem.

Tento spotřebič obsahuje chladivo R600a. Spotřebič instalujte a používejte pouze v místnosti, která je pro tento model dostatečně velká. Pokud dojde k poškození chladicího okruhu, vyhněte se otevřenému ohni a místnost důkladně vyvětrejte.

Výsledek dělení množství chladiva v chladničce celkovým objemem místnosti, ve které je chladnička instalována, musí být menší než 8 g/m³.

Poznámka: Množství chladiva v chladničce je uvedeno na typovém štítku.

2. Prostor pro odvod tepla

Při provozu chladnička vydává teplo do okolí. Proto by měl být v horní části ponechán volný prostor nejméně 30 mm, po obou stranách více než 100 mm a v zadní části chladničky více než 50 mm.

Rozměry v mm:

Š	H	V	A	B	C(°)	E	F	Model
540	585	1810	747	1097	115	50	100	RCNS2251LD RCNS2251W

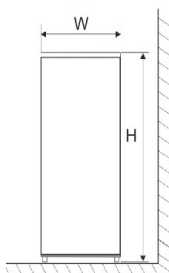

Obr. 1

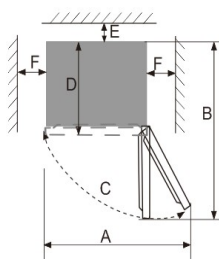

Obr. 2

Poznámka: Obrázek 1 a obrázek 2 znázorňují pouze prostorové nároky spotřebiče.

3. Rovný povrch

Chladničku umísťte na pevný a rovný povrch (podlahu), aby byla stabilní, jinak může docházet k vibracím a hluku. Pokud je chladnička umístěna na podlahových materiálech, jako jsou koberec, rohože, polyvinylchlorid, je třeba pod chladničku umístit pevné podložky, aby se zabránilo změně barvy v důsledku odvodu tepla.

 Udržujte ventilační otvory volné a dodržujte minimální ventilační vzdálenosti uvedené v tomto návodu kolem spotřebiče.

Příprava k použití

1. Doba odstavení

Po správné instalaci a důkladném vyčištění chladničky ji nezapínejte okamžitě. Chladničku zapněte až po více než 4 hodinách odstavení, aby byl zajištěn její normální provoz.

2. Čištění

Zkontrolujte příslušenství uvnitř chladničky a vnitřek otřete měkkým hadříkem.

3. Zapnutí

Zapojte zástrčku do pevné zásuvky, aby se spustil kompresor. Po 1 hodině otevřete dvířka chladničky. Pokud teplota uvnitř chladicího prostoru zřetelně poklesla, znamená to, že chladicí systém funguje normálně.

4. Skladování potravin

Po určité době provozu se vnitřní teplota chladničky automaticky reguluje podle nastavení uživatele. Až bude chladnička zcela vychlazená, vložte do ní potraviny. Úplné vychlazení trvá obvykle 2–3 hodiny. V létě, kdy jsou vysoké teploty, trvá úplné vychlazení potravin déle než 4 hodiny (snažte se co nejméně otevírat dvířka chladničky, dokud se vnitřní teplota nesníží).



Pokud je chladnička instalována na vlhkém místě, zkontrolujte, zda je zemnicí vodič a jistič proti úniku proudu v pořádku. Pokud dochází k vibračním zvukům v důsledku kontaktu chladničky se stěnou nebo pokud se stěna zčerná v důsledku proudění vzduchu kolem kompresoru, odsuňte chladničku od stěny. Instalace chladničky může způsobit rušivé zvuky nebo obrazové poruchy u mobilních telefonů, pevných telefonů, rádiových přijímačů a televizorů v okolí, proto se v takovém případě snažte chladničku umístit co nejdále od těchto zařízení.

Funkce

Při prvním zapnutí chladničky se na 2 sekundy rozsvítí všechny ikony na displeji. Poté se na displeji zobrazí výchozí hodnoty nastavení pro jednotlivé teplotní zóny:

- **Chladnička:** 5 °C
- **Prostor Care+:** VEGE
- **Mraznička:** -20 °C

Nastavení teploty

Tlačítko MODE (vlevo) slouží k výběru teplotní zóny. Každým stisknutím se výběr cyklicky mění: kontrolka aktuální teplotní zóny přestane blikat a začne blikat kontrolka další teplotní zóny. Pokud do 5 sekund nedojde k žádné operaci s tlačítky, blikání se zastaví. První stisknutí tlačítka MODE po otevření dveří nebo po 5 sekundách bez operace s tlačítky spustí cyklus od zóny Chladnička. Pořadí výběru teplotních zón je následující:

Chladnička → Prostor Care+ → Mraznička → Chladnička (opakuje se)

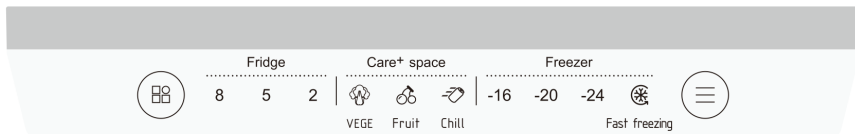

Tlačítko SET (vpravo) slouží k výběru úrovně teploty. Při každém stisknutí tohoto tlačítka zhasne indikátor aktuální úrovně a rozsvítí se a bliká indikátor následující úrovně. Nastavení se potvrdí po 5 sekundách nečinnosti a systém okamžitě začne pracovat na vybrané úrovni, přičemž indikátor zůstane svítit.

Nastavení teplotních úrovní probíhá v následujícím cyklu:

- **Chladnička:** 8 °C → 5 °C → 2 °C → 8 °C (opakuje se)
- **Prostor Care+:** VEGE → Ovoce → Chlazení → VEGE (opakuje se)
- **Mraznička:** -16 °C → -20 °C → -24 °C → Rychlé mražení → -16 °C (opakuje se)

Doporučené nastavení teploty pro optimální uchování potravin

Pro běžné každodenní používání se pro optimální uchování potravin doporučují následující nastavení:

- Chladicí část: 5 °C
- Mrazicí část: -20 °C

V závislosti na okolní teplotě, frekvenci otevírání dveří a množství potravin uložených ve spotřebiči může být dočasně nutné použít jiná nastavení.

Vliv nastavení teploty na plýtvání potravinami

Používání teplotních nastavení vyšších než doporučené hodnoty může zkrátit dobu bezpečného skladování potravin a zvýšit riziko jejich zkažení a plýtvání potravinami. Používání nastavení chladnějších, než je nutné, může zvýšit spotřebu energie a negativně ovlivnit kvalitu některých čerstvých potravin, zejména ovoce a zeleniny nebo jiných potravin citlivých na chlad.

Pro dosažení nejlepších výsledků při uchovávání potravin používejte doporučená nastavení uvedená v tomto návodu a vyhněte se častému nebo dlouhodobému otevírání dveří.

Rychlé zmrazování

Rychlé snížení teploty je prospěšné pro prevenci ztráty živin v potravinách a zachování čerstvosti. Po celkové době provozu **26 hodin** se funkce rychlého mražení automaticky vypne a teplota se vrátí na úroveň nastavenou před aktivací této funkce.

Alarm otevřených dveří

Pokud jsou dveře chladničky otevřené déle než 3 minuty, bude nepřetržitě znít zvukový alarm, který lze zastavit stisknutím tlačítka SET, ale pokud zůstanou dveře

otevřené, alarm se po 3 minutách znovu spustí. Alarm se nevypne, dokud nebudou dveře zavřeny.

Paměť při výpadku proudu

V případě výpadku napájení si chladnička po obnovení napájení zachová nastavení, ve kterém se nacházela před výpadkem.

Zpoždění zapnutí

Aby se zabránilo poškození kompresoru chladničky v případě krátkodobého výpadku napájení (tj. méně než 5 minut), kompresor se nespustí ihned po zapnutí.

Alarm poruchy

Pokud kontrolka úrovně 8, úrovně 2 (ovoce), úrovně -16 nebo úrovně -24 stále bliká, znamená to, že došlo k poruše chladničky. V takovém případě kontaktujte pracovníka poprodejšího servisu, aby provedl servisní návštěvu.

Účinky speciálních režimů a funkcí

Speciální režimy a funkce mohou dočasně změnit provozní teplotu v jedné nebo více komorách.

Funkce Rychlé mražení je určena zejména k rychlému ochlazení nově vložených potravin a může na omezenou dobu snížit teplotu mrazničky. Po skončení funkce se spotřebič automaticky vrátí k předchozímu nastavení.

Opakované zapínání speciálních režimů, když to není nutné, může zvýšit spotřebu energie.

Pokyny pro skladování potravin

Bezpečnostní opatření

- Spotřebič nemusí fungovat správně (může dojít k odmrazení nebo k přílišnému oteplení v přihrádce na mražené potraviny), pokud je po delší dobu umístěn pod dolní hranicí teplotního rozsahu, pro který je chladicí zařízení navrženo
- Informace o klimatickém typu spotřebiče jsou uvedeny na typovém štítku.
- Vnitřní teplota může být ovlivněna faktory, jako je umístění chladicího zařízení, teplota okolí a četnost otevírání dveří atd., a v případě potřeby by mělo být uvedeno varování, že nastavení jakéhokoli zařízení pro regulaci teploty může být nutné změnit, aby se tyto faktory zohlednily.
- Šumivé nápoje by neměly být skladovány v mrazicím oddílu ani v oddílu s nízkou teplotou a některé potraviny, jako jsou ledové nanuky, by neměly být konzumovány příliš studené.

Umístění potravin

Vzhledem k cirkulaci studeného vzduchu v chladničce se teplota v jednotlivých

částech liší, proto by se různé druhy potravin měly umisťovat do různých částí.

Chladicí část je vhodná pro skladování potravin, které se nemusí mrazit, vařených potravin, piva, vajec, některých koření, které je třeba uchovávat v chladu, mléka, ovocných šťáv atd.

Příhrádka na ovoce a zeleninu je vhodná pro uchovávání zeleniny, ovoce atd.

Mrazicí část je vhodná pro skladování zmrzliny, mražených potravin a potravin, které mají být dlouhodobě uchovávány.

Použití oddílů pro čerstvé potraviny

Police chladničky: Při vyjímání police ji nejprve nadzvedněte a poté vytáhněte; při vkládání police ji nejprve zasuňte na místo a teprve poté ji spusťte dolů. Zadní okraj police udržujte směřující nahoru, aby se potraviny nedotýkaly stěny chladničky. Při vyjímání nebo vkládání police ji pevně držte a zacházejte s ní opatrně, aby nedošlo k poškození.

Zásuvka na zeleninu: Zásuvku na zeleninu vysuňte, abyste se dostali k potravinám. Po použití nebo vyčištění krycí desky zásuvky na zeleninu ji nezapomeňte nasadit zpět na zásuvku, aby nedošlo ke změně vnitřní teploty zásuvky.

Použití regulátoru vlhkosti v zásuvce na zeleninu

Regulátor vlhkosti v zásuvce na ovoce a zeleninu slouží k udržení správné vlhkosti a čerstvosti uložené zeleniny. Když je ovládací prvek regulátoru vlhkosti posunut doprava (je odkryto více otvorů), bude uvnitř zásuvky na zeleninu udržována nižší vlhkost. Když je ovládací prvek regulátoru vlhkosti posunut doleva (je odkryto méně otvorů), bude uvnitř zásuvky na zeleninu udržována vyšší vlhkost.

Upozornění pro skladování potravin

Potraviny je lepší před uložením do chladničky očistit a osušit. Před vložením do chladničky je vhodné je uzavřít, aby se zabránilo odpařování vody a zachovala se čerstvost ovoce a zeleniny na jedné straně a zabránilo se přenosu pachů na straně druhé.

Do chladničky nevkládejte příliš mnoho nebo příliš těžkých potravin. Mezi potravinami ponechte dostatek prostoru; pokud budou příliš blízko u sebe, bude blokován proud studeného vzduchu, což ovlivní chladicí účinek. Neskladujte nadměrné množství nebo příliš těžké potraviny, aby nedošlo k deformaci police. Při skladování potravin dodržujte odstup od vnitřní stěny; potraviny s vysokým obsahem vody neumísťujte příliš blízko k zadní stěně chladničky, aby nedošlo k jejich zamrznutí na vnitřní stěně.

Skladování potravin podle kategorií

Potraviny by měly být skladovány podle kategorií, přičemž potraviny, které jíte každý den, by měly být umístěny v přední části police, aby se zkrátila doba otevření dveří a zabránilo se zkažení potravin v důsledku uplynutí doby spotřeby.

Tipy pro úsporu energie

Nechte horké potraviny vychladnout na pokojovou teplotu, než je vložíte do chladničky. Vložte zmrazené potraviny do přihrádky na čerstvé potraviny, aby rozmrzly, a využijte tak nízkou teplotu zmrazených potravin k ochlazení čerstvých potravin, čímž ušetříte energii.

Skladování ovoce a zeleniny

U chladicích zařízení s nízkoteplotním oddílem je potřeba pamatovat na to, že některé druhy čerstvé zeleniny a ovoce jsou citlivé na chlad a proto nejsou vhodné pro skladování v tomto typu oddílu.

Používání mrazicího oddílu

Teplota mrazničky je nastavena na méně než -18 °C a pro dlouhodobé uchování potravin se doporučuje skladovat je v mrazicím oddílu, je však třeba dodržovat dobu skladování uvedenou na obalu potravin.

Zásuvky mrazničky se používají ke skladování potravin, které je třeba zmrazit. Ryby a maso ve velkých kusech by se měly nakrájet na malé kousky a zabalit do sáčků na uchování čerstvosti, než se rovnoměrně rozloží do zásuvek mrazničky.

- Nechte horké potraviny vychladnout na pokojovou teplotu, než je vložíte do mrazicího oddílu.
- Do mrazicího oddílu nevkládejte skleněné nádoby s tekutinou ani konzervy s tekutinou, aby nedošlo k prasknutí v důsledku roztažení objemu po zamrznutí tekutiny.
- Rozdělte potraviny na přiměřeně malé porce.
- Potraviny je lepší před zmrazením zabalit a použité sáčky by měly být suché, aby se zabránilo jejich slepení. Potraviny by měly být zabaleny nebo zakryty vhodnými materiály, které jsou pevné, bez chuti, nepropustné pro vzduch a vodu, netoxické a bez znečištění, aby se zabránilo křížové kontaminaci a přenosu pachů.

Tipy pro nákup mražených potravin

1. Při nákupu mražených potravin si přečtěte pokyny pro skladování na obalu. Každou mraženou potravinu můžete skladovat po dobu uvedenou u hodnocení hvězdičkami. Jedná se obvykle o dobu uvedenou jako „Spotřebujte do *“, která se nachází na přední straně obalu.
2. Zkontrolujte teplotu mrazicího boxu v obchodě, kde mražené potraviny kupujete.
3. Ujistěte se, že obal mražených potravin je v perfektním stavu.
4. Mražené výrobky nakupujte vždy jako poslední při nákupu nebo návštěvě supermarketu.
5. Snažte se mražené potraviny během nakupování a na cestě domů držet pohromadě, protože tak zůstanou déle chladné.
6. Nekupujte mražené potraviny, pokud je nemůžete ihned zmrazit. Speciální izolační tašky lze zakoupit ve většině supermarketů a železářství. Tyto

tašky udržují mražené potraviny déle chladné.

7. U některých potravin není před vařením nutné rozmrazování. Zeleninu a těstoviny lze přidat přímo do vroucí vody nebo vařit v páře. Mražené omáčky a polévky lze dát do hrnce a jemně zahřívát, dokud se nerozmrazí.
8. Používejte kvalitní potraviny a manipulujte s nimi co nejméně. Pokud jsou potraviny zmrazeny v malých množstvích, trvá jejich zmrazení a rozmrazení méně času.
9. Odhadněte množství potravin, které chcete zmrazit. Při zmrazování velkého množství čerstvých potravin nastavte knoflík regulace teploty na nízkou úroveň a snižte teplotu mrazničky. Potraviny tak lze zmrazit rychle a zachovat jejich čerstvost.

Vliv nastavení teploty na plýtvání potravinami

Používání teplotních nastavení vyšších, než jsou doporučené hodnoty, může zkrátit dobu bezpečného skladování potravin a zvýšit riziko jejich zkažení a plýtvání potravinami.

Používání nastavení chladnějších, než je nutné, může zvýšit spotřebu energie a negativně ovlivnit kvalitu některých čerstvých potravin, zejména ovoce a zeleniny nebo jiných potravin citlivých na chlad.

Pro dosažení nejlepších výsledků při uchovávání potravin používejte doporučená nastavení uvedená v tomto návodu a vyhněte se častému nebo dlouhodobému otevírání dveří.

Tipy pro speciální situace

Přemístění chladničky/mrazničky

• Umístění

Umístěte chladničku/mrazničku mimo dosah zdrojů tepla, jako jsou sporáky, kotle nebo radiátory. Vyhněte se přímému slunečnímu záření v přístavcích nebo zimních zahradách.

• Vyrovnání

Ujistěte se, že je chladnička/mraznička vyrovnána pomocí předních vyrovnávacích nožiček. Pokud není vyrovnána, bude to mít vliv na těsnost dveřního těsnění chladničky/mrazničky, nebo to může dokonce vést k poruše chladničky/mrazničky. Po umístění chladničky/mrazničky na místo počkejte 4 hodiny, než ji začnete používat, aby se chladivo usadilo.

• Instalace

Nezakrývejte ani neblokujte větrací otvory nebo mřížky spotřebiče.

Pokud budete delší dobu pryč

- Pokud spotřebič nebudete několik měsíců používat, nejprve jej vypněte a poté vytáhněte zástrčku ze zásuvky.
- Vyjměte veškeré potraviny.
- Vnitřek důkladně vyčistěte a osušte. Abyste zabránili vzniku zápachu a plísní,

nechte dvířka pootevřená: zajistěte je v otevřené poloze nebo je v případě potřeby nechte demontovat.

- Vyčištěný spotřebič uchovávejte na suchém, větraném místě mimo dosah zdrojů tepla, postavte jej rovně a neukládejte na něj těžké předměty.
- Spotřebič by neměl být přístupný dětem.

Údržba a čištění

! Před čištěním vždy odpojte chladničku od elektrické sítě vytažením napájecího kabelu ze zásuvky. Nikdy nezapojujte ani neodpojujte zástrčku mokřýma rukama – hrozí nebezpečí úrazu elektrickým proudem. Nevylévejte vodu přímo na chladničku ani do jejího okolí, aby nedošlo k rezivění vnitřních částí, úniku elektrického proudu nebo jiným nehodám. Rovněž se vyhněte vkládání rukou do spodní části spotřebiče, kde byste se mohli poranit o ostré kovové hrany.

Čištění vnitřku a vnějšku

Zbytky potravin v chladničce mohou způsobit nepříjemný zápach, proto je nutné chladničku pravidelně čistit. Prostor pro čerstvé potraviny se obvykle čistí jednou za měsíc.

Vyjměte všechny police, zásuvku na zeleninu, držáky na láhve, krycí desku a zásuvky atd. a vyčistěte je měkkým ručníkem nebo houbou namočenou v teplé vodě nebo neutrálním čistícím prostředku.

Často odstraňujte prach nahromaděný na zadním panelu a bočních stěnách chladničky.

Po použití čistícího prostředku povrch otřete čistou vodou a poté osušte.

! K čištění povrchu skříně, těsnění dveří, plastových ozdobných dílů atd. nepoužívejte kartáč s tvrdými štětinami, drátěný kartáč, čistící prostředky, prací prášek, alkalické čistící prostředky, benzen, benzín, kyseliny, horkou vodu a jiné korozivní nebo rozpouštěcí látky, aby nedošlo k poškození.

Pečlivě otřete těsnění dveří do sucha a vyčistěte drážku pomocí dřevěné tyčinky obalené bavlněnou šňůrkou. Po vyčištění nejprve upevněte čtyři rohy těsnění dveří a poté jej po částech zasuňte do drážky ve dveřích.

Přerušení dodávky elektrické energie nebo porucha chladicího systému

- V případě delšího výpadku chladicího zařízení (např. přerušení dodávky elektrické energie nebo porucha chladicího systému) se postarejte o zmrazené potraviny.
- Snažte se otevírat dvířka chladničky co nejméně, tímto způsobem lze potraviny bezpečně a čerstvé uchovat po několik hodin i v horkém létě.
- Pokud dostanete předem oznámení o výpadku proudu:
 1. Nastavte knoflík termostatu na vysokou úroveň s hodinovým

předstihem, aby potraviny zcela zmrzly (během této doby neukládejte nové potraviny!). Jakmile se napájení včas vrátí do normálu, obnovte původní nastavení teploty.

2. Můžete také vyrobit led ve vodotěsné nádobě a umístit jej do horní části mrazničky, abyste prodloužili dobu uchování čerstvých potravin.

! Poznámka: Jakmile začnete chladničku používat, je lepší ji používat nepřetržitě; za normálních okolností ji nevypínejte, aby nedošlo ke zkrácení její životnosti.

Odmrazování

Tento spotřebič je vybaven funkcí automatického odmrazování, takže není nutné jej odmrazovat ručně.

Výměna žárovky

Chladnička je osvětlena LED žárovkou, která se vyznačuje nízkou spotřebou energie a dlouhou životností. V případě jakékoli poruchy kontaktujte pracovníky poprodejního servisu a požádejte o návštěvu. Osvětlovací zařízení smí vyměnit pouze servisní personál. Kontaktujte autorizované servisní středisko.

Typ osvětlení: LED.

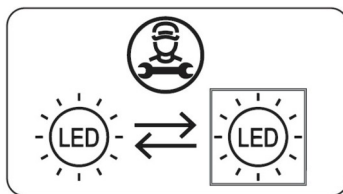

Bezpečnostní kontrola po údržbě

Je napájecí kabel přetržený nebo poškozený?
Je napájecí zástrčka pevně zasunuta do zásuvky?
Je napájecí zástrčka abnormálně přehřátá?

! Poznámka: Pokud je napájecí kabel a zástrčky poškozené nebo znečištěné prachem, může dojít k úrazu elektrickým proudem nebo požáru. V případě jakékoli nesrovnalosti odpojte napájecí kabel ze zásuvky a kontaktujte prodejce.

Jak demontovat součásti

Držák na láhve ve dveřích chladničky:

Držte držák na láhve oběma rukama a zatlačte jej nahoru.

Police v chladničce:

Uchopte jeden konec police, zvedněte ji a současně ji vytáhněte ven. Tímto způsobem lze polici vyjmout.

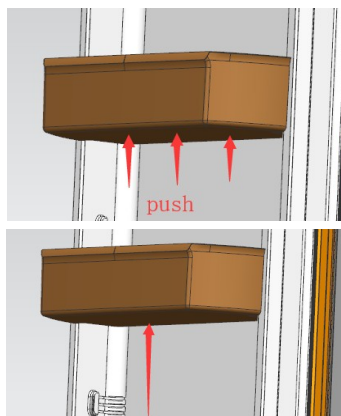

Jednoduchá analýza a odstranění závad

Pokud jde o následující drobné závady, ne každou poruchu musí opravovat technický servis; můžete se pokusit problém vyřešit sami.

Případ	Kontrola	Řešení
Chladnička nechladí	<ul style="list-style-type: none"> • Je odpojený napájecí kabel? • Jsou jističe a pojistky vyhozené? • Není přerušen přívod elektřiny nebo nedošlo k vypnutí jističe? • Kde je chladnička umístěna? Je umístěna na balkónech, v garážích, skladovacích místnostech a na jiných místech, kde je okolní teplota nižší než 10 °C? 	<ul style="list-style-type: none"> • Znovu zapojte napájecí kabel. • Otevřete dvířka a zkontrolujte, zda svítí kontrolka. • Výpadek proudu nebo vypadnutí jističe? • Umístěte chladničku na chráněné místo, kde je okolní teplota vyšší než 10 °C. Pokud je chladnička umístěna v příliš nízké teplotě, vnitřní chladicí systém nemusí fungovat správně.
Abnormální hluk	<ul style="list-style-type: none"> • Je chladnička stabilní? • Dotýká se chladnička zdi? 	<ul style="list-style-type: none"> • Seřídte nastavitelné nožičky chladničky. • Odsuňte ji od stěny.
Nízká účinnost chlazení	<ul style="list-style-type: none"> • Vkládáte do chladničky teplé jídlo nebo příliš mnoho jídla? • Otevíráte často dveře? • Přivřeli jste sáčky s jídlem do těsnění dveří? • Je chladnička vystavena přímému slunečnímu záření nebo se nachází v blízkosti topení či sporáku? • Je místnost dobře větraná? • Není nastavená teplota příliš vysoká? 	<ul style="list-style-type: none"> • Vložte jídlo do ledničky, až vychladne. • Zkontrolujte a zavřete dvířka. • Odsuňte chladničku od zdroje tepla. • Zajistěte dostatečný volný prostor kolem spotřebiče, aby bylo zajištěno dostatečné větrání. • Nastavte vhodnou teplotu.
Zvláštní zápach v ledničce	<ul style="list-style-type: none"> • Nejsou v chladničce nějaké zkažené potraviny? • Je třeba ledničku vyčistit? • Skladujete potraviny s výraznou vůní? 	<ul style="list-style-type: none"> • Zkažené potraviny vyhoďte. • Vyčistěte ledničku. • Potraviny s výraznou vůní pečlivě zabalte.
LED kontrolka neustále bliká	<ul style="list-style-type: none"> • Jsou dveře otevřené déle než 10 minut? 	<ul style="list-style-type: none"> • Zavřete dveře chladničky, po 2 sekundách je znovu otevřete a zkontrolujte, zda se LED kontrolka vrátila do normálního stavu.

 **Poznámka:** Pokud výše uvedené pokyny nepomohou k řešení problémů, neprovádějte demontáž a opravu sami. Opravy prováděné nezkušenými osobami mohou způsobit zranění nebo vážné poruchy. obraťte se na místní prodejnu, kde jste spotřebič zakoupili. Tento spotřebič by měl být opravován autorizovaným technikem a měly by být použity pouze originální náhradní díly. Pokud spotřebič delší dobu nepoužíváte, odpojte jej od elektrické sítě, vyprázdněte jej a vyčistěte, přičemž nechte dvířka pootevřená, aby se zabránilo vzniku nepříjemných pachů.

Certifikace

Elektrické informace

Tento elektrický spotřebič musí být uzemněn. Tento spotřebič je vybaven zástrčkou, která je vhodná pro všechny domy vybavené zásuvkami splňujícími současné specifikace. Nepoužívejte adaptéry ani prodlužovací kabely. Pokud je napájecí zástrčka nebo napájecí kabel poškozený nebo nevhodný, musí být výměna provedena autorizovaným servisem nebo kvalifikovaným technikem. Tento spotřebič splňuje směrnice EHS.

Pokyny pro bezpečnou likvidaci

Likvidace

Staré spotřebiče mají stále určitou zbytkovou hodnotu. Ekologický přístup zajistí, že budou recyklovány cenné suroviny. Chladiva použitá ve vašem spotřebiči a izolační materiály vyžadují speciální postupy při manipulaci. Před manipulací se ujistěte, že na zadní straně spotřebiče nejsou poškozené trubky. Aktuální informace o možnostech likvidace starých spotřebičů a obalů ze starých spotřebičů lze získat na místním obecním úřadě.

Správná likvidace tohoto spotřebiče



Toto označení znamená, že tento spotřebič nesmí být v celé EU likvidován společně s ostatním domácím odpadem. Aby se zabránilo možnému poškození životního prostředí nebo lidského zdraví v důsledku nekontrolované likvidace odpadu, recyklujte jej zodpovědně a podporujte tak udržitelné opětovné využití surovin. Chcete-li odevzdat použitý spotřebič, využijte systémy pro vrácení a sběr nebo se obraťte na prodejce, u kterého jste spotřebič zakoupili. Ten může tento spotřebič převzít k ekologicky bezpečné recyklaci.



Upozornění týkající se likvidace

- Chladivo a cyklopentanový pěnový materiál použitý v chladničce jsou hořlavé. Proto musí být chladnička při likvidaci držena mimo dosah jakéhokoli zdroje ohně a musí být zlikvidována speciální firmou s odpovídající kvalifikací, nikoli spalováním, aby se zabránilo poškození životního prostředí nebo jakékoli jiné škodě.
- Při likvidaci chladničky demontujte dvířka a odstraňte těsnění dvířek a polic; dvířka a police uložte na vhodné místo, aby se v nich nemohlo zachytit dítě.

Poznámka: Adresa nebo kontaktní telefonní číslo servisního střediska se může změnit bez předchozího upozornění. Při žádosti o servis prosím ověřte, zda je servisní středisko přidružené k naší společnosti.

Informace o tomto modelu jsou k dispozici v databázi EPREL. Naskenujte QR kód uvedený na energetickém štítku nebo v tabulce níže, případně použijte odkazy uvedené v tabulce níže.

Alternativně vyhledejte identifikátor modelu v databázi EPREL (<https://eprel.ec.europa.eu/>).

RCNS2251LD URL: https://eprel.ec.europa.eu/qr/2636574	
RCNS2251W URL: https://eprel.ec.europa.eu/qr/2636576	

Změna směru otevírání dveří

Před změnou směru otevírání dveří odpojte spotřebič od elektrické sítě, vyjměte veškeré potraviny a police z dveří a ujistěte se, že je spotřebič prázdný a stabilní. Změnu směru otevírání dveří by měly provádět dvě osoby, aby nedošlo ke zranění nebo poškození.

1. Jak demontovat dveře chladničky.

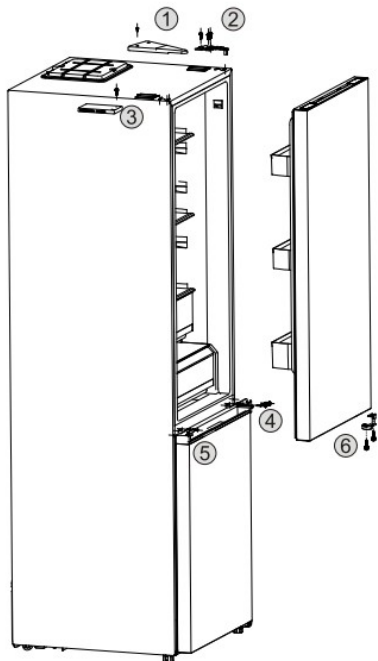

1 Odšroubujte šrouby krytu horního pantu a poté kryt horního pantu sejměte.

2 Odšroubujte tři šrouby na horním pantu a poté horní pant a dveře chladničky sejměte.

3 Odšroubujte šroub na levém krytu otvoru na horní straně chladničky a poté kryt otvoru sejměte.

4 Odšroubujte dva šrouby a jeden šroub, které upevňují prostřední pant, vyjměte prostřední pant a poté vyjměte dvířka mrazničky.

5 Odstraňte kryt šroubů, šroub a zátku otvoru na levé straně skříně chladničky a nainstalujte je na pravou stranu skříně.

6 Odšroubujte dva šrouby na zarážce dveří ve spodní části dveří chladničky a mrazničky a zarážky dveří sejměte.

2. Jak demontovat spodní pant a nastavitelnou nohu.

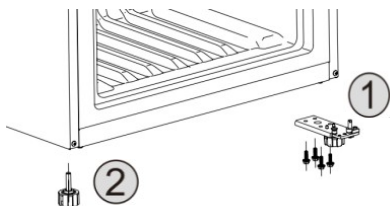

1 Odstraňte čtyři šrouby, které upevňují sestavu spodního pantu, a sestavu spodního pantu sejměte.

2 Demontujte levou nastavitelnou nožičku.

3. Jak demontovat sestavu spodního pantu.

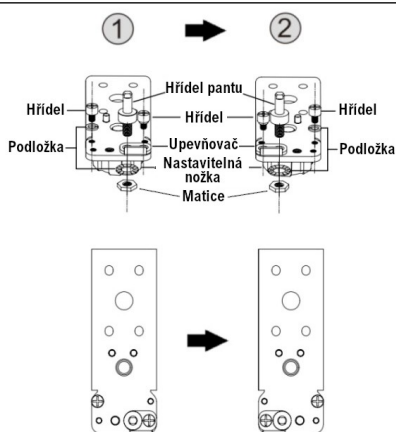

1 Rozmontujte spodní pant.

Postupně odstraňte upevňovací prvky a čepy na sestavě spodního pantu.

2 Sestavte spodní závěs

Přesuňte upevňovací prvky a hřídel pantu na levou stranu. Nainstalujte hřídel čepu na pravou stranu spodní desky pantu (otvor symetrický k původnímu otvoru hřídele čepu). Tímto způsobem lze spodní pant namontovat.

4. Jak namontovat sestavu spodního pantu a nastavitelné nožičky.

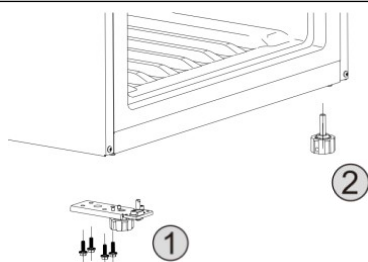

1 Namontujte smontovanou sestavu spodního závěsu na levou stranu spodní části skříňky.

2 Namontujte nastavitelnou nožičku na pravou stranu spodní části skříňky.

5. Jak namontovat dvířka.

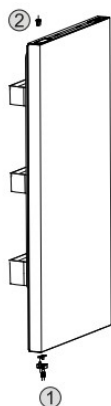

1 Vyměňte levou zarážku (plastovou) z sáčku s příslušenstvím, nainstalujte ji na druhou stranu dveří spolu s kovovou zarážkou vyjmutou z pravé strany a poté je upevněte dvěma šrouby.

2 Sejměte objímku hřídele z dveří chladničky a vyměňte jejich polohu na druhé straně.

	<p>3 Nainstalujte dvířka mrazničky na skříňku. Nainstalujte prostřední pant na levou stranu dvířek mrazničky a upevněte jej ke skříňce dvěma šrouby a jedním vrutem.</p> <p>4 Nainstalujte dveře ledničky na skříňku.</p> <p>5 Nainstalujte horní pant na levou stranu a upevněte jej ke skříňce pomocí šroubů.</p> <p>6 Nainstalujte kryt horního pantu na levou stranu skříně.</p> <p>7 Nasad'te kryt otvoru na pravou horní stranu chladničky a upevněte jej šroubem.</p>
--	--

Obsah

SK

BEZPEČNOSŤ.....	3
Popis spotrebiča.....	8
Príprava na použitie.....	9
Funkcie.....	10
Pokyny na skladovanie potravín.....	12
Tipy pre špeciálne situácie.....	15
Údržba a čistenie.....	16
Jednoduchá analýza a odstránenie porúch.....	19
Certifikáty.....	20
Pokyny na bezpečnú likvidáciu.....	20
Zmena smeru otvárania dverí.....	22

Vážení používatelia, táto príručka obsahuje základné informácie o produkte, návod na použitie, diagnostiku porúch a základné metódy riešenia problémov. Aby ste lepšie porozumeli a vedeli používať tento produkt, starostlivo sa o túto príručku starajte a pozorne si ju prečítajte.

BEZPEČNOST

VAROVANIE!



Vykonávanie údržby alebo opráv, ktoré zahŕňajú odstránenie krytov, je nebezpečné pre kohokoľvek iného ako autorizovaný servisný personál. Aby ste sa vyhli riziku úrazu elektrickým prúdom, nepokúšajte sa tento spotrebič opravovať sami.

VAROVANIE!

Nebezpečenstvo požiaru / horľavé materiály.



Bezpečnostné tipy

Na odmrazovanie chladničky/mrazničky nepoužívajte elektrické spotrebiče, ako sú sušiče vlasov alebo ohrievače.

Nádoby s horľavými plynmi alebo kvapalinami (spreje, náplne do hasiacich prístrojov, plynové kartuše, riedidlá a podobne) neskladujte v chladničke ani v mrazničke. Pri nízkych teplotách môže dochádzať k úniku obsahu.

Do mraziaceho priestoru nekladajte sýtené alebo šumivé nápoje.

Zmrzlinové nanuky a ďalšie mrazené výrobky môžu spôsobiť omrzliny (poškodenie kože a slizníc chladom), ak ich konzumujete priamo z mrazničky alebo bezprostredne po vybratí.

Nevyberajte predmety z chladničky alebo mrazničky, pokiaľ máte vlhké alebo mokré ruky. Vlhkosť v kombinácii s nízkou teplotou môže spôsobiť primrznutie kože k predmetu, odreniny kože pri odtrhnutí alebo omrzliny.

Fľaše a plechovky sa nesmú umiestňovať do mrazničky, pretože môžu prasknúť, keď ich obsah zamrzne.

Je potrebné dodržiavať doby skladovania odporúčané výrobcom. Pozrite si príslušné pokyny.

Nedovoľte deťom manipulovať s ovládacími prvkami alebo sa hrať s chladničkou/mrazničkou. Chladnička/mraznička je ťažká. Pri jej

presúvaní buďte opatrní. Je nebezpečné meniť špecifikácie alebo sa pokúšať akýmkoľvek spôsobom upravovať tento výrobok.

V chladničke/mrazničke neskladujte horľavé plyny ani kvapaliny.

Ak je napájací kábel poškodený, musí ho vymeniť výrobca, jeho servisný technik alebo podobne kvalifikovaná osoba, aby sa predišlo nebezpečenstvu.

Tento spotrebič môžu používať deti vo veku od 8 rokov a osoby so zníženými fyzickými, zmyslovými alebo mentálnymi schopnosťami alebo s nedostatkom skúseností a vedomostí, ak im bol poskytnutý dohľad alebo inštrukcie týkajúce sa bezpečného používania spotrebiča a ak chápu súvisiace nebezpečenstvá. Deti sa nesmú hrať so spotrebičom. Čistenie a údržbu nesmú vykonávať deti bez dozoru.

Tento chladiaci spotrebič nie je určený na použitie ako vstavaný spotrebič.

Tento spotrebič je určený na použitie v domácnosti a v podobných prostrediach, ako sú napríklad:

- v kuchynských priestoroch pre personál v obchodoch, kanceláriách a ďalších pracovných prevádzkach,
- na vidieckych usadlostiach a pre klientov v ubytovacích zariadeniach (hotely, motely, penzióny a pod.),
- v prostredí penziónov,
- v cateringu a podobných nemaloobchodných aplikáciách.

Udržujte ventilačné otvory a dodržiavajte minimálne ventilačné vzdialenosti uvedené v tomto návode v okolí spotrebiča.

Na urýchlenie procesu odmrázovania nepoužívajte mechanické zariadenia ani iné prostriedky, okrem tých, ktoré odporúča výrobca.

Nepoškodzujte chladiaci okruh.

Nepoužívajte elektrické spotrebiče vo vnútri priestorov na skladovanie potravín v zariadení, pokiaľ nie sú typu odporúčaného výrobcom.

V tomto spotrebiči neskladujte výbušné látky, ako sú aerosólové nádoby s horľavým hnacím plynom.

– UPOZORNENIE: Udržujte ventilačné otvory voľné a dodržiavajte minimálne ventilačné vzdialenosti uvedené v tomto návode

v okolí spotrebiča.

– **UPOZORNENIE:** Na urýchlenie odmrazovania nepoužívajte mechanické zariadenia ani iné prostriedky, okrem tých, ktoré odporúča výrobca.

– **UPOZORNENIE:** Nepoškodujte chladiaci okruh.

– **UPOZORNENIE:** Nepoužívajte elektrické spotrebiče vo vnútri priestorov na skladovanie potravín v spotrebiči, pokiaľ nie sú typu odporúčaného výrobcom.

– **UPOZORNENIE:** Chladiace zariadenia – najmä chladničky s mrazničkou typu I – nemusia fungovať správne (môže dôjsť k rozmrazeniu obsahu alebo k prílišnému otepleniu v mraziacom priestore), pokiaľ sú po dlhšiu dobu umiestnené v teplotnom prostredí, ktoré je nižšie ako spodná hranica teplotného rozsahu, pre ktorý je chladiace zariadenie navrhnuté.

– **UPOZORNENIE:** V prípade dverí alebo viackrát vybavených zámkami a kľúčmi je potrebné kľúče uchovávať mimo dosahu detí a nie v blízkosti chladiaceho spotrebiča, aby sa zabránilo uzamknutiu detí vo vnútri.

– **UPOZORNENIE:** Chladiivo použité vo vašom spotrebiči a izolačné materiály vyžadujú špeciálne postupy likvidácie.

– **UPOZORNENIE:** Pri umiestňovaní spotrebiča sa uistite, že napájací kábel nie je zachytený ani poškodený.

– **UPOZORNENIE:** Neumiestňujte viacero prenosných zásuviek alebo prenosných napájacích zdrojov na zadnú stranu zariadenia.

Deti vo veku od 3 do 8 rokov môžu vkladať a vyberať potraviny z chladiacich zariadení.

Aby ste predišli kontaminácii potravín, dodržiavajte nasledujúce pokyny:

- Dlhodobé otvorenie dvierok môže spôsobiť výrazné zvýšenie teploty v priestoroch spotrebiča.
- Pravidelne čistite povrchy, ktoré môžu prísť do kontaktu s potravinami, a prístupné odtokové systémy.
- Vyčistite nádrže na vodu, ak neboli používané 48 hodín; prepláchnite vodný systém pripojený k vodovodu, ak nebola

voda čerpaná 5 dní.

- Surové mäso a ryby skladujte v chladničke vo vhodných nádobách tak, aby neprišli do kontaktu s inými potravinami ani na ne nekvapkali.
- Dvojhviezdičkové priečky na mrazené potraviny sú vhodné na skladovanie vopred zmrazených potravín, skladovanie alebo výrobu zmrzliny a výrobu kociek ľadu.
- Jednohviezdičkové, dvojhviezdičkové a trojhviezdičkové priečky nie sú vhodné na mrazenie čerstvých potravín.
- Ak je chladiaci spotrebič dlhší čas prázdny, vypnite ho, odmrazte, vyčistite, vysušte a nechajte dvierka otvorené, aby sa v spotrebiči nevytvorila pleseň.

Elektrické pripojenie

⚡VAROVANIE⚡

- Tento spotrebič je vybavený napájacím káblom so zástrčkou určenou do bežných zásuviek s ochranným uzemnením.
- Chladnička musí byť pripojená výhradne do zásuvky 220–240 V / 50 Hz s funkčným uzemnením.
- Uzemnenie je povinné – vždy sa uistite, že je zásuvka správne uzemnená.
- Spotrebič nie je určený na prevádzku cez menič (napr. z autobaterie alebo solárneho systému bez siete).
- Nikdy nepoužívajte predlžovací kábel ani rozdvojkú. Pokiaľ by napájací kábel nedosiahol do zásuvky, nechajte kvalifikovaného elektrikára nainštalovať novú zásuvku bližšie ku chladničke. Použitie predlžovačky môže znížiť spoľahlivosť a výkon spotrebiča.
- Napájací kábel ved'te tak, aby bol za spotrebičom upevnený a nikde voľne nevisel – zabránite tak jeho poškodeniu alebo úrazu.
- Chladničku nikdy nevypájajte ťahaním za kábel. Vždy pevne uchopte priamo zástrčku a ťahom za ňu ju vytiahnite zo zásuvky.
- Ak je napájací kábel alebo zástrčka akokoľvek poškodená, nepoužívajte spotrebič a nechajte kábel vymeniť v autorizovanom servisnom stredisku.

Klimatický rozsah

Informácie o klimatickom rozsahu spotrebiča sú uvedené na typovom štítku. Uvádžajú, pri akej okolitej teplote (t. j. teplote v miestnosti, v ktorej spotrebič pracuje) je prevádzka spotrebiča optimálna (správna).

Klimatický rozsah	Povolená teplota okolia
SN	od +10 °C do +32 °C
N	od +16 °C do +32 °C
ST	od +18 °C do +38 °C
T	od +18 °C do +43 °C

Poznámka: Vzhľadom na limitné hodnoty rozsahu okolitej teploty pre klimatické triedy, pre ktoré je chladiaci spotrebič navrhnutý, a vzhľadom na skutočnosť, že vnútorné teploty môžu ovplyvňovať faktory ako umiestnenie chladiaceho spotrebiča, okolná teplota a frekvencia otvárania dvierok, môže byť v prípade potreby nutné prispôbiť nastavenie akéhokoľvek zariadenia na reguláciu teploty tak, aby zohľadňovalo tieto faktory.



Poznámka: Pokiaľ je spotrebič prevádzkovaný v prostredí mimo uvedeného klimatického rozsahu (tj pri teplote nižšej alebo vyššej, než je na štítku uvedené), nemusí byť schopný udržať požadované vnútorné teploty v chladiacom a mraziacom priestore.

Zámky

Pokiaľ je vaša chladnička vybavená zámkom, uchovávajte kľúč na bezpečnom mieste ďalej od spotrebiča a mimo dosahu detí, aby sa zabránilo uväzneniu detí vo vnútri spotrebiča. Pri likvidácii starej chladničky odstráňte ako bezpečnostné opatrenie všetky staré zámky alebo západky.

Bez freónu

V chladničke sa používa chladivo bez freónu (R600a) a penový izolačný materiál (cyklopentán), ktoré sú šetrné k životnému prostrediu, nespôsobujú poškodenie ozónovej vrstvy a majú veľmi malý vplyv na globálne otepľovanie. R600a je horľavý a je uzavretý v chladiacom systéme, pričom pri bežnom používaní nedochádza k úniku. V prípade úniku chladiva v dôsledku poškodenia chladiaceho okruhu však spotrebič držte mimo dosahu otvoreného ohňa a čo najskôr otvorte okná na vetranie.

Poznámka: Niektoré funkcie a príslušenstvo opísané v tomto návode sa nemusia vzťahovať na váš spotrebič. Skutočná konfigurácia závisí od zakúpeného modelu.

Popis spotřebiča

- Konštrukcia s úplnou ochranou proti námraze Total No Frost
- Chladiaci systém s viacerými prúdmi vzduchu
- Elektronická regulácia teploty
- Vnútorne LED osvetlenie

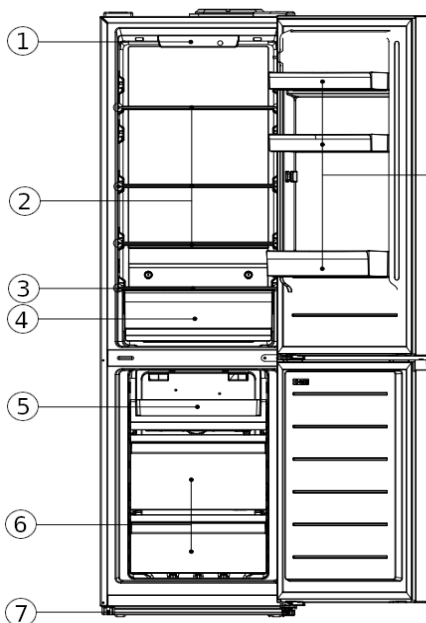

č.	Popis
1	Ovládací panel teploty
2	Sklenené police v chladničke
3	Kryt zásuvky na ovocie a zeleninu
4	Zásuvka na ovocie a zeleninu
5	Mraziaca priehradka
6	Zásuvky mrazničky
7	Nastaviteľné nožičky
8	Držiaky na fľaše

Poznámka: Některé funkce a příslušenství popsané v tomto návodu se nemusí vztahovat na váš spotřebič. Skutečná konfigurace závisí na zakoupeném modelu.

Príprava na použitie

Miesto inštalácie:

1. Podmienky vetrania

Miesto, ktoré si vyberiete na inštaláciu chladničky, by malo byť dobre vetrané a malo by v ňom byť menej horúceho vzduchu. Neumiestňujte chladničku do blízkosti zdrojov tepla, ako sú sporáky alebo kotly, a chráňte ju pred priamym slnečným žiarením, čím zabezpečíte chladenie a zároveň ušetríte energiu. Neumiestňujte chladničku do vlhkého prostredia, aby nedochádzalo ku korózii a úrazu elektrickým prúdom.

Tento spotrebič obsahuje chladivo R600a. Spotrebič inštalujte a používajte iba v miestnosti, ktorej veľkosť je dostatočná pre tento model. Ak je chladivý okruh poškodený, vyhnite sa otvorenému ohňu a miestnosť dôkladne vyvetrajte.

Výsledok vydelenia množstva chladiva v chladničke celkovou plochou miestnosti, v ktorej je chladnička inštalovaná, musí byť menší ako 8 g/m³.

Poznámka: Množstvo chladiva naplneného do chladničky je uvedené na typovom štítku.

2. Priestor na odvod tepla

Počas prevádzky chladnička odovzdáva teplo do okolia. Preto by mal byť v hornej časti chladničky voľný priestor minimálne 30 mm, po oboch stranách viac ako 100 mm a v zadnej časti viac ako 50 mm.

Rozmery v mm:

Š	H	V	A	B	C(°)	E	F	Model
540	585	1810	747	1097	115	50	100	RCNS2251LD RCNS2251W

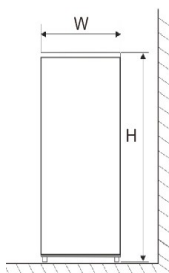

Obr. 1

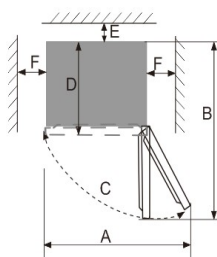

Obr. 2

Poznámka: Obrázok 1 a obrázok 2 znázorňujú iba priestorové nároky produktu.

3. Rovný povrch

Chladničku umiestnite na pevný a rovný povrch (podlahu), aby bola stabilná, inak môže dochádzať k vibráciám a hluku. Ak je chladnička umiestnená na podlahových materiáloch, ako sú koberce, slamené rohože alebo polyvinylchlorid, pod chladničku by sa mali umiestniť pevné podložky, aby sa zabránilo zmene farby v dôsledku odvodu tepla.

 Udržujte ventilačné otvory voľné a dodržujte minimálne ventilačné vzdialenosti uvedené v tomto návode v okolí spotrebiča.

Príprava na použitie

1. Doba odstátia

Po správnej inštalácii a dôkladnom vyčistení chladničky ju nezapínajte ihneď. Chladničku zapnite až po viac ako 4 hodinách odstátia, aby ste zaistili jej normálnu prevádzku.

2. Čistenie

Skontrolujte príslušenstvo vo vnútri chladničky a vnútro utrite mäkkou handričkou.

3. Zapnutie

Zapojte zástrčku do pevnej zásuvky, aby sa spustil kompresor. Po 1 hodine otvorte dverka chladničky. Ak teplota vo vnútri chladničky zreteľne klesla, znamená to, že chladiaci systém funguje normálne.

4. Skladovanie potravín

Po určitom čase prevádzky chladničky sa vnútorná teplota chladničky automaticky reguluje podľa nastavenia teploty používateľom. Až keď je chladnička úplne vychladená, vložte do nej potraviny, ktorých úplné vychladenie zvyčajne trvá 2 až 3 hodiny. V lete, keď je teplota vysoká, trvá úplné vychladenie potravín viac ako 4 hodiny (skúste otvárať dverka chladničky čo najmenej, kým sa vnútorná teplota nezníži).

 Ak je chladnička inštalovaná na vlhkom mieste, skontrolujte, či je zemiaci vodič a istič proti úniku prúdu v poriadku. Ak sa v dôsledku kontaktu chladničky so stenou vytvárajú vibračné zvuky alebo ak sa stena zafarbí na čierne v dôsledku konvekcie vzduchu okolo kompresora, odsuňte chladničku ďalej od steny. Inštalácia chladničky môže spôsobiť rušivé zvuky alebo obrazové poruchy v mobilných telefónoch, pevných telefónnych linkách, rádiových prijímačoch a televízoroch v jej okolí, preto sa v takomto prípade snažte umiestniť chladničku čo najďalej.

Funkcie

Pri prvom zapnutí chladničky sa na 2 sekundy rozsvietia všetky ikony na displeji. Potom sa na displeji zobrazia predvolené hodnoty nastavení pre jednotlivé teplotné zóny:

- **Chladnička:** 5 °C
- **Priestor Care+:** VEGE
- **Mraznička:** -20 °C

Nastavenie teploty

Tlačidlo MODE (vľavo) slúži na výber teplotnej zóny. Každým stlačením sa výber cyklicky mení: kontrolka aktuálnej teplotnej zóny prestane blikať a začne blikať kontrolka nasledujúcej teplotnej zóny. Ak sa do 5 sekúnd nestlačí žiadne tlačidlo, blikanie sa zastaví. Prvým stlačením tlačidla MODE po otvorení dveriek alebo po 5 sekundách bez stlačenia tlačidla sa cyklus začne od zóny Chladnička. Poradie výberu teplotných zón je nasledovné:

Chladnička → priestor Care+ → Mraznička → Chladnička (opakuje sa)

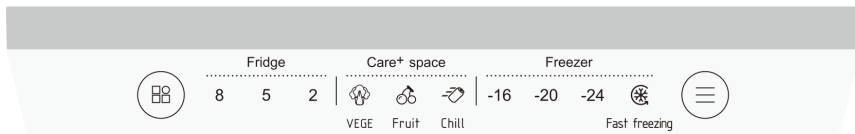

Tlačidlo SET (vpravo) slúži na výber úrovne teploty. Pri každom stlačení tohto tlačidla sa indikátor aktuálnej úrovne vypne a rozsvieti sa a bliká indikátor nasledujúcej úrovne. Nastavenie sa potvrdí po 5 sekundách bez stlačenia tlačidla a systém okamžite začne pracovať na vybranej úrovni, pričom indikátor zostane svietiť.

Nastavenia úrovne teploty sa striedajú v nasledujúcom poradí:

- **Chladnička:** 8 °C → 5 °C → 2 °C → 8 °C (opakuje sa)
- **Priestor Care+:** VEGE → Ovocie → Chladienie → VEGE (opakuje sa)
- **Mraznička:** -16 °C → -20 °C → -24 °C → Rýchle mrazenie → -16 °C (opakuje sa)

Odporúčané nastavenia teploty pre optimálne uchovávanie potravín

Pri bežnom každodennom používaní sa pre optimálne uchovávanie potravín odporúčajú nasledujúce nastavenia:

- Chladnička: 5 °C
- Mraznička: -20 °C

V závislosti od okolitej teploty, frekvencie otvárania dvierok a množstva potravín uložených v spotrebiči môžu byť dočasne potrebné iné nastavenia.

Vplyv nastavení teploty na plytvanie potravinami

Používanie nastavení teploty, ktoré sú teplejšie ako odporúčané hodnoty, môže skrátiť dobu bezpečného skladovania potravín a zvýšiť riziko ich kazenia a plytvania potravinami.

Používanie nastavení s nižšou teplotou, ako je potrebné, môže zvýšiť spotrebu energie a negatívne ovplyvniť kvalitu niektorých čerstvých potravín, najmä ovocia a zeleniny alebo iných produktov citlivých na chlad.

Pre dosiahnutie najlepších výsledkov pri uchovávaní potravín používajte odporúčané nastavenia uvedené v tomto návode a vyhnite sa častému alebo dlhšiemu otváraní dvierok.

Rýchle mrazenie

Rýchle zníženie teploty je prospešné pre prevenciu straty živín v potravinách a zachovanie ich čerstvosti. Po celkovej prevádzkovej dobe **26 hodín** sa funkcia rýchleho mrazenia automaticky vypne a teplota sa vráti na úroveň nastavenú pred aktiváciou tejto funkcie.

Alarm otvorených dverí

Ak sú dvere chladničky otvorené dlhšie ako 3 minúty, bude nepretržite znieť zvukový alarm, ktorý je možné zastaviť stlačením tlačidla SET, ale ak dvere zostanú otvorené, po 3 minútach sa opäť spustí. Alarm sa nevyvypne, kým sa dvere nezavrú.

Pamät' výpadku napájania

V prípade výpadku napájania si chladnička po obnovení napájania zachová prevádzkový stav, v akom bola pred výpadkom.

Oneskorenie zapnutia

Aby sa zabránilo poškodeniu kompresora chladničky v prípade krátkodobého výpadku napájania (t. j. menej ako 5 minút), kompresor sa nespustí ihneď po zapnutí.

Alarm poruchy

Ak kontrolka úrovne 8 alebo úrovne 2 alebo OVOCIA alebo úrovne -16 alebo úrovne -24 neustále bliká, znamená to poruchu chladničky. V takomto prípade kontaktujte servisného technika, aby vykonal servisnú prehliadku.

Vplyv špeciálnych režimov a funkcií

Špeciálne režimy a funkcie môžu dočasne zmeniť prevádzkovú teplotu v jednom alebo viacerých priestoroch.

Funkcia rýchleho mrazenia je určená najmä na rýchle ochladenie novo vložených potravín a môže na obmedzenú dobu znížiť teplotu mrazničky. Po ukončení funkcie sa spotrebič automaticky vráti k predchádzajúcemu nastaveniu.

Opakované zapínanie špeciálnych režimov, keď to nie je potrebné, môže zvýšiť spotrebu energie.

Pokyny na skladovanie potravín

Bezpečnostné opatrenia pri používaní

- Spotrebič nemusí fungovať správne (môže dôjsť k odmrazovaniu alebo k prílišnému otepleniu v priečniku na mrazené potraviny), ak je dlhodobo umiestnený pod dolnou hranicou teplotného rozsahu, pre ktorý je chladiaci spotrebič navrhnutý
- Informácie o klimatickom type spotrebiča sú uvedené na typovom štítku.
- Vnútnú teplotu môžu ovplyvňovať faktory, ako je umiestnenie chladiaceho zariadenia, teplota okolia a frekvencia otvárania dverí atď. V prípade potreby by malo byť uvedené upozornenie, že nastavenie akéhokoľvek zariadenia na reguláciu teploty môže byť potrebné zmeniť, aby sa zohľadnili tieto faktory.
- Šumivé nápoje by sa nemali skladovať v mrazničke ani v nízkoteplotnom priestore a niektoré výrobky, ako napríklad ľadové nápoje, by sa nemali

konzumovať príliš studené.

Umiestnenie potravín

Vzhľadom na cirkuláciu studeného vzduchu v chladničke sa teplota v jednotlivých častiach líši, preto by sa rôzne druhy potravín mali umiestňovať do rôznych častí.

Chladiaca časť je vhodná na skladovanie potravín, ktoré sa nemusia mraziť, varených potravín, piva, vajec, niektorých korenín, ktoré treba uchovávať v chlade, mlieka, ovocných štiav atď.

Priehradka na ovocie a zeleninu je vhodná na uchovávanie zeleniny, ovocia atď.

Mraziaca časť je vhodná na skladovanie zmrzliny, mrazených potravín a potravín, ktoré majú byť dlhodobo uchovávané.

Používanie priestoru na čerstvé potraviny

Police chladničky: Pri vyberaní police ju najskôr zdvihnite a potom vytiahnite; pri vkladaní police ju najskôr umiestnite na miesto a až potom ju spustíte. Zadný okraj police držte smerom nahor, aby sa potraviny nedotýkali steny vnútornej výstelky. Pri vyberaní alebo vkladaní police ju pevne držte a zaobchádzajte s ňou opatrne, aby nedošlo k jej poškodeniu.

Zásuvka na zeleninu: Zásuvku na zeleninu vytiahnite, aby ste mali prístup k potravinám. Po použití alebo vyčistení krycej dosky zásuvky na zeleninu ju nezabudnite vrátiť späť na zásuvku, aby nebola ovplyvnená vnútorná teplota zásuvky na zeleninu.

Použitie regulátora vlhkosti v zásuvke na zeleninu

Regulátor vlhkosti v zásuvke na ovocie a zeleninu slúži na udržanie správnej vlhkosti a čerstvosti uloženej zeleniny. Keď je ovládací prvok regulátora vlhkosti posunutý doprava (je odkrytých viac otvorov), bude vo vnútri zásuvky na zeleninu udržiavaná nižšia vlhkosť. Keď je ovládací prvok regulátora vlhkosti posunutý doľava (je odkrytých menej otvorov), bude vo vnútri zásuvky na zeleninu udržiavaná vyššia vlhkosť.

Upozornenia týkajúce sa skladovania potravín

Potraviny je lepšie pred uložením do chladničky očistiť a osušiť. Pred vložením do chladničky je vhodné ich uzavrieť, aby sa zabránilo odparovaniu vody a zachovala sa čerstvosť ovocia a zeleniny na jednej strane a zabránilo sa prenosu pachov na strane druhej.

Do chladničky nekladajte príliš veľa alebo príliš ťažkých potravín. Medzi potravinami ponechajte dostatok priestoru; pokiaľ budú príliš blízko pri sebe, bude blokovaný prúd studeného vzduchu, čo ovplyvní chladiaci účinok. Neskladujte nadmerné množstvo alebo príliš ťažké potraviny, aby nedošlo k deformácii police. Pri skladovaní potravín dodržujte odstup od vnútornej steny; potraviny s vysokým obsahom vody neumiestňujte príliš blízko k zadnej stene chladničky, aby nedošlo k ich zamrznutiu na vnútornej stene.

Ukladanie potravín podľa kategórií

Potraviny by mali byť uskladnené podľa kategórií, pričom potraviny, ktoré konzumujete každý deň, by mali byť umiestnené v prednej časti police, aby sa skrátila doba otvorenia dvierok a zabránilo sa znehodnoteniu potravín v dôsledku uplynutia doby spotreby.

Tipy na úsporu energie

Nechajte horúce potraviny vychladnúť na izbovú teplotu, než ich vložíte do chladničky. Zmrazené potraviny vložte do priečinka na čerstvé potraviny, aby rozmrzli, pričom nízka teplota zmrazených potravín ochladí čerstvé potraviny, čím sa ušetrí energia.

Skladovanie ovocia a zeleniny

U chladicích zariadení s nízkotepelným oddílem je potreba pamatovať na to, že niektoré druhy čerstvé zeleniny a ovocie jsou citlivé na chlad a preto nejsou vhodné pro skladování v tomto typu oddílu.

Používanie priečinka na mrazené potraviny

Teplota mrazničky je nastavená na hodnotu nižšiu ako $-18\text{ }^{\circ}\text{C}$ a potraviny určené na dlhodobé skladovanie sa odporúča ukladať do mraziaceho priestoru, pričom je však potrebné dodržiavať dobu skladovania uvedenú na obale potravín. Zásuvky mrazničky sa používajú na skladovanie potravín, ktoré je potrebné zmraziť. Ryby a mäso vo veľkých kusoch by sa mali nakrájať na malé kúsky a zabaliť do vrecúšok na uchovávanie čerstvosti, než sa rovnomerne rozložia do zásuviek mrazničky.

- Nechajte horúce potraviny vychladnúť na izbovú teplotu, než ich vložíte do mraziaceho priestoru.
- Do mraziaceho priestoru nevkladajte sklenené nádoby s tekutinou ani konzervy s tekutinou, aby nedošlo k ich prasknutiu v dôsledku rozťažnosti objemu po zamrznutí tekutiny.
- Potraviny rozdeľte na primerane malé porcie.
- Potraviny je lepšie zabaliť pred zmrazením a vrecúško na balenie by malo byť suché, aby sa vrecúška nezmrazili k sebe. Potraviny by mali byť zabalené alebo zakryté vhodnými materiálmi, ktoré sú pevné, bez chuti, neprepúšťajú vzduch a vodu, sú netoxické a neznečisťujú, aby sa zabránilo krížovej kontaminácii a prenosu zápachu.

Tipy na nákup mrazených potravín

1. Pri nákupe mrazených potravín si prečítajte pokyny na skladovanie uvedené na obale. Každú mrazenú potravinu môžete skladovať po dobu uvedenú pri hviezdíčkovom hodnotení. Ide zvyčajne o dobu uvedenú ako „Najlepšie spotrebovať do x“, ktorá sa nachádza na prednej strane obalu.
2. Skontrolujte teplotu mrazničky v obchode, kde kupujete mrazené potraviny.

3. Uistite sa, že obal mrazených potravín je v perfektnom stave.
4. Mrazené výrobky nakupujte vždy ako posledné pri nákupe alebo návšteve supermarketu.
5. Snažte sa mrazené potraviny počas nakupovania a cesty domov držať pohromade, pretože to pomôže udržať potraviny chladnejšie.
6. Nekupujte mrazené potraviny, pokiaľ ich nemôžete ihneď zmraziť. Špeciálne izolačné tašky je možné zakúpiť vo väčšine supermarketov a železničtiev. Tieto tašky udržiavajú mrazené potraviny dlhšie chladné.
7. Niektoré potraviny nie je potrebné pred varením rozmrazovať. Zeleninu a cestoviny môžete pridať priamo do vriacej vody alebo variť v pare. Mrazené omáčky a polievky môžete dať do hrnca a jemne zohriať, kým sa nerozmrazia.
8. Používajte kvalitné potraviny a manipulujte s nimi čo najmenej. Keď sú potraviny zmrazené v malých množstvách, ich zmrazenie a rozmrazenie trvá kratšie.
9. Odhadnite množstvo potravín, ktoré chcete zmraziť. Pri zmrazovaní veľkého množstva čerstvých potravín nastavte ovládač teploty na nízku úroveň a znížte teplotu mrazničky. Potraviny sa tak zmrazia rýchlo a zachová si svoju čerstvosť.

Vplyv nastavení teploty na plytvanie potravinami

Používanie nastavení teploty vyšších, ako sú odporúčané hodnoty, môže skrátiť dobu bezpečného skladovania potravín a zvýšiť riziko ich znehodnotenia a plytvania potravinami.

Používanie nastavení chladnejších, ako je potrebné, môže zvýšiť spotrebu energie a negatívne ovplyvniť kvalitu niektorých čerstvých potravín, najmä ovocia a zeleniny alebo iných produktov citlivých na chlad.

Pre dosiahnutie najlepších výsledkov pri uchovávaní potravín používajte odporúčané nastavenia uvedené v tomto návode a vyhnite sa častému alebo dlhšiemu otváraniu dverí.

Tipy pre špeciálne situácie

Presun chladničky/mrazničky

• Umiestnenie

Chladničku/mrazničku neumiestňujte v blízkosti zdrojov tepla, napr. sporáka, kotla alebo radiátora. Vyhnite sa priamemu slnečnému žiareniu v prístavbách alebo na terasách.

• Vyrovnanie

Chladničku/mrazničku vyrovnajte pomocou predných vyrovnávacích nožičiek. Ak nebude vyrovnaná, ovplyvní to tesniacu schopnosť tesnenia dverí chladničky/mrazničky, alebo to môže dokonca viesť k poruche chladničky/mrazničky.

Po umiestnení chladničky/mrazničky na miesto počkajte 4 hodiny, než ju začnete používať, aby sa chladivo usadilo.

• Inštalácia

Nezakrývajte ani neblokujte vetracie otvory alebo mriežky vášho spotrebiča.

Keď ste dlhší čas preč

- Ak spotrebič nebudete niekoľko mesiacov používať, najskôr ho vypnite a potom vytiahnite zástrčku zo zásuvky.
- Vyberte všetky potraviny.
- Vnútro dôkladne vyčistite a vysušte. Aby ste predišli vzniku zápachu a plesne, nechajte dvierka pootvorené: zafixujte ich v otvorenej polohe alebo v prípade potreby dvierka odstráňte.
- Vyčistený spotrebič uchovávajte na suchom, vetranom mieste, mimo dosahu zdrojov tepla, umiestnite ho na rovnú podložku a nekladte naň ťažké predmety.
- Spotrebič by nemal byť prístupný deťom.

Údržba a čistenie

 **Pred čistením vždy odpojte chladničku od elektrickej siete vytiahnutím napájacieho kábla zo zásuvky. Nikdy nezapájajte ani neodpájajte zástrčku mokrými rukami – hrozí nebezpečenstvo úrazu elektrickým prúdom. Nevylievajte vodu priamo na chladničku ani do jej okolia, aby nedošlo k hrdzaveniu vnútorných častí, úniku elektrického prúdu alebo iným nehodám. Rovnako sa vyhnite vkladaniu rúk do spodnej časti spotrebiča, kde by ste sa mohli poraniť o ostré kovové hrany.**

Čistenie vnútorného a vonkajšieho priestoru

Zvyšky potravín v chladničke môžu spôsobiť nepríjemný zápach, preto je nutné chladničku pravidelne čistiť. Priestor pre čerstvé potraviny sa obvykle čistí raz za mesiac.

Vyberte všetky police, zásuvku na zeleninu, držiaky na fľaše, kryciu dosku a zásuvky atď. a vyčistite ich mäkkým uterákom alebo špongiou namočenou v teplej vode alebo neutrálnom čistiacom prostriedku.

Často odstraňujte prach nahromadený na zadnom paneli a bočných stenách chladničky.

Po použití čistiaceho prostriedku povrch utrite čistou vodou a potom osušte.

 **Na čistenie povrchu skrine, tesnenia dverí, plastových ozdobných dielov atď. nepoužívajte kefu s tvrdými štetinami, drôtenú kefu, čistiace prostriedky, prací prášok, alkalické čistiace prostriedky, benzén, benzín, kyseliny, horúcu vodu a iné korozívne alebo rozpúšťacie látky, aby nedošlo k poškodeniu.**

Starostlivo utrite tesnenie dverí do sucha a vyčistite drážku pomocou drevenej tyčinky obalenej bavlnenou šnúrkou. Po vyčistení najskôr upevnite štyri rohy tesnenia dverí a potom ho po častiach zasuňte do drážky vo dverách.

Prerušenie dodávky elektrickej energie alebo porucha chladiaceho systému

- V prípade dlhšieho výpadku chladiaceho zariadenia (napr. prerušenie dodávky elektrickej energie alebo porucha chladiaceho systému) sa postarajte o mrazené potraviny.
- Snažte sa otvárať dverka chladničky čo najmenej, týmto spôsobom sa potraviny môžu bezpečne a čerstvo uchovávať celé hodiny aj v horúcom lete.
- Ak dostanete vopred oznámenie o výpadku elektrickej energie:
 1. Nastavte gombík termostatu na najvyššiu úroveň hodinu vopred, aby sa potraviny úplne zmrazili (počas tejto doby neukladajte nové potraviny!). Akonáhle sa napájanie včas obnoví, nastavte teplotu späť na pôvodnú hodnotu.
 2. Môžete tiež vyrobiť ľad vo vodotesnej nádobe a umiestniť ho do hornej časti mrazničky, aby ste predĺžili dobu uchovávania čerstvých potravín.

! Poznámka: Akonáhle začnete chladničku používať, je lepšie ju používať nepretržite; za normálnych okolností ju nevypínajte, aby nedošlo k skráteniu jej životnosti.

Odmrazovanie

Tento spotrebič je vybavený funkciou automatického odmrázovania, preto nie je potrebné ho odmrázovať ručne.

Výmena žiarovky

Chladnička je osvetlená LED žiarovkou, ktorá sa vyznačuje nízkou spotrebou energie a dlhou životnosťou. V prípade akejkoľvek poruchy kontaktujte pracovníkov popredajného servisu a požiadajte o návštevu. Osvetľovacie zariadenie smie vymeniť iba servisný personál. Kontaktujte autorizované servisné stredisko.

Typ žiarovky: LED.

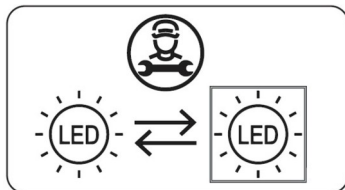

Bezpečnostná kontrola po údržbe

- Je napájací kábel poškodený alebo prerušený?
- Je napájací konektor pevne zasunutý do zásuvky?
- Je napájacia zástrčka abnormálne prehriata?

! Poznámka: Ak je napájací kábel a zástrčka poškodená alebo znečistená prachom, môže dôjsť k úrazu elektrickým prúdom alebo požiaru. Ak zistíte akúkoľvek nezrovnalosť, odpojte napájaciu zástrčku a kontaktujte predajcu.

Ako rozobrať diely

Držiak na fľaše na dverách chladničky:

Držte držiak na fľaše oboma rukami a potom ho potlačte nahor.

Police v chladničke:

Uchopte jeden koniec police, aby ste ju zdvihli, a zároveň ju potiahnite smerom von, čím ju môžete vybrať.

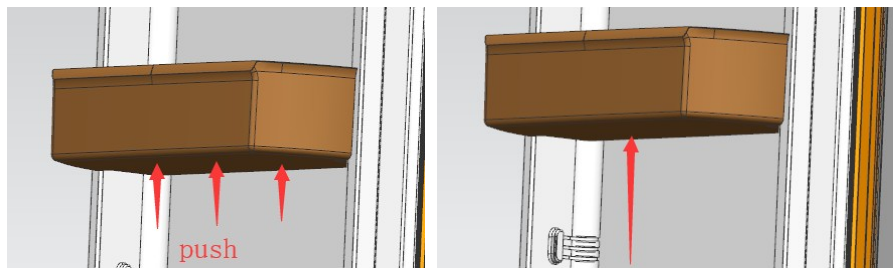

Jednoduchá analýza a odstránenie porúch

Pokiaľ ide o nasledujúce drobné poruchy, nie každú poruchu musí opravovať servisný technik; môžete sa pokúsiť vyriešiť problém sami.

Prípado	Kontrola	Riešenia
Chladnička nechladí	<ul style="list-style-type: none"> • Je odpojený napájací kábel? • Sú ističe a poistky vyhodnené? • Nie je prerušený prívod elektriny alebo nedošlo k vypnutiu ističa? • Kde je chladnička umiestnená? Je umiestnená na balkónoch, v garážach, skladovacích miestnostiach a na iných miestach, kde je teplota okolia nižšia ako 10 °C? 	<ul style="list-style-type: none"> • Znovu zapojte napájací kábel. • Otvorte dvierka a skontrolujte, či svieti kontrolka. • Výpadok prúdu alebo vypadnutie ističa? • Umiestnite chladničku na chránené miesto, kde je okolitá teplota vyššia ako 10 °C. Ak je chladnička umiestnená v príliš nízkej teplote, vnútorný chladiaci systém nemusí fungovať správne.
Neobvyklý hluk	<ul style="list-style-type: none"> • Je chladnička stabilná? • Dotýka sa chladnička steny? 	<ul style="list-style-type: none"> • Nastavte nastaviteľné nožičky chladničky. • Odsuňte ju od steny.
Nízka účinnosť chladenia	<ul style="list-style-type: none"> • Vkladáte do chladničky teplé jedlo alebo príliš veľa jedla? • Otvárate často dvere? • Privreli ste vrecká s jedlom do tesnenia dverí? • Je chladnička vystavená priamemu slnečnému žiareniu alebo sa nachádza v blízkosti kúrenia či sporáka? • Je miestnosť dobre vetraná? • Nie je nastavená teplota príliš vysoká? 	<ul style="list-style-type: none"> • Vložte jedlo do chladničky, až vychladne. • Skontrolujte a zatvorte dvierka. • Odsuňte chladničku od zdroja tepla. • Zaisťte dostatočný voľný priestor okolo spotrebiča, aby bolo zaistené dostatočné vetranie. • Nastavte vhodnú teplotu.
Zvláštny zápach v chladničke	<ul style="list-style-type: none"> • Nie sú v chladničke nejaké pokazené potraviny? • Je potrebné chladničku vyčistiť? • Skladujete potraviny s výraznou vôňou? 	<ul style="list-style-type: none"> • Pokazené potraviny vyhoďte. • Vyčistite chladničku. • Potraviny s výraznou vôňou starostlivo zabaľte.
LED kontrolka stále bliká	<ul style="list-style-type: none"> • Sú dvierka otvorené dlhšie ako 10 minút? 	<ul style="list-style-type: none"> • Zatvorte dvierka chladničky, po 2 sekundách ich znovu otvorte a skontrolujte, či sa LED kontrolka vrátila do normálneho stavu.



Poznámka: Ak sa vyššie uvedené pokyny na odstránenie poruchy nedajú uplatniť, zariadenie nerozoberajte a neopravujte sami. Opravy vykonané nezkušenými osobami môžu spôsobiť zranenie alebo vážne poruchy. Obráťte sa na miestny obchod, kde ste zariadenie zakúpili. Tento výrobok by mal opravovať autorizovaný technik a mali by sa používať iba originálne náhradné diely. Ak spotrebič dlhší čas nepoužívate, odpojte ho od elektrickej siete, vyberte z neho všetky potraviny a vyčistite ho, pričom dvere nechajte pootvorené, aby sa zabránilo vzniku nepríjemných zápachov.

Certifikáty

Informácie o elektrickom napájaní

Tento elektrický spotrebič musí byť uzemnený.

Tento výrobok je vybavený zástrčkou, ktorá je vhodná pre všetky domácnosti vybavené zásuvkami spĺňajúcimi platné špecifikácie.

Nepoužívajte adaptéry ani predlžovacie káble. Ak je napájacia zástrčka alebo napájací kábel poškodený alebo nevhodný, výmenu musí vykonať autorizovaný servis alebo kvalifikovaný technik.

Tento výrobok spĺňa smernice EHS.

Pokyny na bezpečnú likvidáciu

Likvidácia

Staré spotrebiče majú stále určitú zostatkovú hodnotu. Ekologický prístup zabezpečí, že cenné suroviny budú recyklované.

Chladivá používané vo vašom zariadení a izolačné materiály vyžadujú špeciálne postupy pri manipulácii. Pred manipuláciou sa uistite, že na zadnej strane zariadenia nie sú poškodené potrubia.

Aktuálne informácie o možnostiach likvidácie starých zariadení a obalov zo starých zariadení môžete získať na miestnom úrade.

Správna likvidácia tohto výrobku



Toto označenie znamená, že tento výrobok sa v rámci EÚ nesmie likvidovať spolu s ostatným domovým odpadom. Aby sa predišlo možnému poškodeniu životného prostredia alebo zdravia ľudí v dôsledku nekontrolovanej likvidácie odpadu, recyklujte ho zodpovedne a podporujte tak udržateľné opätovné využitie materiálových zdrojov. Ak chcete vrátiť svoje použité zariadenie, využite systémy vrátenia a zberu alebo kontaktujte predajcu, u ktorého ste výrobok zakúpili. Ten môže tento výrobok odobrať na ekologicky bezpečnú recykláciu.

Upozornenia týkajúce sa likvidácie

- Chladivo a cyklopentanový penový materiál použitý v chladničke sú horľavé. Preto pri likvidácii chladničky ju držte mimo dosahu akéhokoľvek zdroja ohňa a nechajte ju zlikvidovať špecializovanou spoločnosťou s príslušnou kvalifikáciou, a nie spaľovaním, aby sa predišlo poškodeniu životného prostredia alebo inej škode.
- Pri likvidácii chladničky demontujte dvere a odstráňte tesnenie dverí a políc; dvere a police uložte na vhodné miesto, aby sa zabránilo uviaznutiu dieťaťa.

Poznámka: Adresa alebo kontaktné telefónne číslo servisného strediska sa môže zmeniť bez predchádzajúceho upozornenia. Pri žiadosti o servis prosím overte, či je servisné stredisko pridružené k našej spoločnosti.

**Informácie o tomto modeli sú k dispozícii v databáze EPREL.
Naskenujte QR kód uvedený na energetickom štítku alebo v tabuľke nižšie, alebo použite odkazy uvedené v tabuľke nižšie.**

**Prípadne vyhľadajte identifikátor modelu v databáze EPREL
(<https://eprel.ec.europa.eu/>).**

RCNS2251LD URL: https://eprel.ec.europa.eu/qr/2636574	
RCNS2251W URL: https://eprel.ec.europa.eu/qr/2636576	

Zmena smeru otvárania dverí

Pred zmenou smeru otvárania dverí odpojte spotrebič od elektrickej siete, vyberte všetky potraviny a police z dverí a uistite sa, že je spotrebič prázdny a stabilný. Zmenu smeru otvárania dverí by mali vykonávať dve osoby, aby nedošlo k zraneniu alebo poškodeniu.

1. Ako demontovať dvere chladničky.

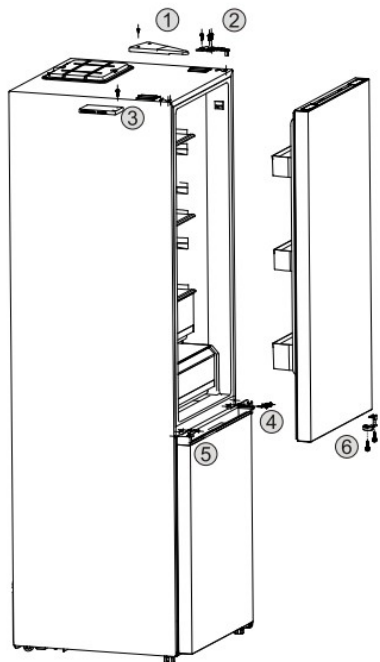

- 1 Odskrutkujte skrutky krytu horného pántu a potom kryt horného pántu odoberte.
- 2 Odskrutkujte tri skrutky na hornom pánte a potom horný pánt a dvere chladničky odoberte.
- 3 Odskrutkujte skrutku na ľavom kryte otvoru na hornej strane chladničky a potom kryt otvoru odoberte.
- 4 Odskrutkujte dve skrutky a jednu skrutku, ktoré upevňujú prostredný pánt, vyberte prostredný pánt a potom vyberte dvierka mrazničky.
- 5 Odstráňte kryt skrutiek, skrutku a zátku otvoru na ľavej strane skrine chladničky a nainštalujte ich na pravú stranu skrine.
- 6 Odskrutkujte dve skrutky na zarážke dverí v spodnej časti dverí chladničky a zarážky dverí odoberte.

2. Ako demontovať spodný pánt a nastaviteľnú nohu.

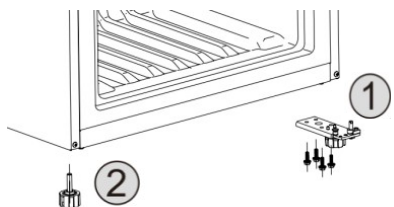

- 1 Odstráňte štyri skrutky, ktoré upevňujú zostavu spodného pántu, a zostavu spodného pántu odoberte.
- 2 Demontujte ľavú nastaviteľnú nožičku.

3. Ako demontovať zostavu spodného pántu.

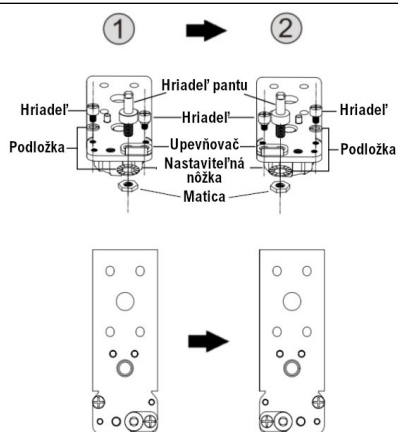

1 Rozmontujte spodný pánt.

Postupne odstráňte upevňovacie prvky a čapy na zostave spodného pántu.

2 Zostavte spodný záves

Presuňte upevňovacie prvky a hriadeľ pántu na ľavú stranu. Nainštalujte hriadeľ čapu na pravú stranu spodnej dosky pántu (otvor symetrický k pôvodnému otvoru hriadeľa čapu). Týmto spôsobom je možné spodný pánt namontovať.

4. Ako namontovať zostavu spodného pántu a nastaviteľné nožičky.

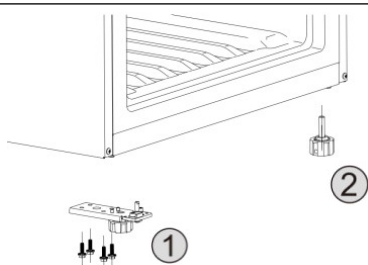

1 Namontujte zmontovanú zostavu spodného závesu na ľavú stranu spodnej časti skrinky.

2 Namontujte nastaviteľnú nožičku na pravú stranu spodnej časti skrinky.

5. Ako namontovať dvierka.

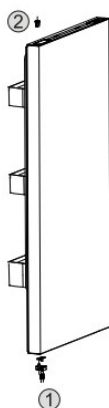

1 Vyberte ľavú zarážku (plastovú) z vrečka s príslušenstvom, nainštalujte ju na druhú stranu dverí spolu s kovovou zarážkou vybratou z pravej strany a potom ich upevnite dvoma skrutkami.

2 Odoberte objímku hriadeľa z dverí chladničky a vymeňte ich polohu na druhej strane.

	<p>3 Nainštalujte dvierka mrazničky na skrinku. Nainštalujte prostredný pánt na ľavú stranu dvierok mrazničky a upevnite ho ku skrinke dvoma skrutkami a jedným skrutkou.</p> <p>4 Nainštalujte dvere chladničky na skrinku.</p> <p>5 Nainštalujte horný pánt na ľavú stranu a upevnite ho ku skrinke pomocou skrutiek.</p> <p>6 Nainštalujte kryt horného pántu na ľavú stranu skrine.</p> <p>7 Nasadte kryt otvoru na pravú hornú stranu chladničky a upevnite ho skrutkou.</p>
--	---

Contents

EN

SAFETY.....	4
Product Features.....	9
Preparations for use.....	10
Functions.....	11
Instructions for food storage.....	13
Tips for special needs.....	16
Maintenance and cleaning.....	17
Simple fault analysis and elimination.....	19
Certifications.....	20
Safe recovery instructions.....	20
Reversing the Door.....	22

Dear users, this manual contains the product's basic knowledge, how to use it, fault diagnosis and basic troubleshooting methods. In order to better understand and use this product, please take good care of this manual and read it carefully.

SAFETY

WARNING!



It is hazardous for anyone other than authorized service personnel to carry out servicing or repairs which involves the removal of covers. To avoid the risk of an electric shock do not attempt to repair this appliance yourself.

WARNING!

Risk of fire / flammable materials.



Safety tips

Do not use electrical appliances such as a hair dryer or heater to defrost your Fridge/Freezer.

Containers with flammable gases or liquids can leak at low temperatures.

Do not store any containers with flammable materials, such as spray cans, fire extinguisher refill cartridges etc. in the Fridge/Freezer.

Do not place carbonated or fizzy drinks in the Freezer compartment. Ice lollies can cause “Frost/Freeze burns”. If consumed straight from the Fridge/Freezer.

Do not remove items from the Fridge/Freezer compartment if your hands are damp/wet, as this could cause skin abrasions or “Frost/Freezer burns”.

Bottles and cans must not be placed in the Freezer compartment as they can burst when the contents freeze.

Manufacturer’s recommended storage times should be adhered to. Refer to relevant instructions.

Do not allow children to tamper with the controls or play with the Fridge/Freezer. The Fridge/Freezer is heavy. Care should be taken when moving it. It is dangerous to alter the specification or attempt to

modify this product in any way.

Do not store inflammable gases or liquids inside your Fridge/Freezer.

If the power cable is damaged, it must be replaced by the manufacturer, its service agent or similarly qualified persons in order to avoid a hazard.

This appliance can be used by children aged from 8 years and above and persons with reduced physical, sensory or mental capabilities or lack of experience and knowledge if they have been given supervision or instruction concerning use of the appliance in a safe way and understand the hazards involved. Children shall not play with the appliance. Cleaning and user maintenance shall not be made by children without supervision.

This refrigerating appliance is not intended to be used as a built-in appliance.

This appliance is intended to be used in household and similar applications such as

- staff kitchen areas in shops, offices and other working environments;
- farm houses and by clients in hotels, motels and other residential type environments;
- bed and breakfast type environments;
- catering and similar non-retail applications.

Keep ventilation openings and maintain the minimum ventilation clearances specified in this manual around the appliance.

Do not use mechanical devices or other means to accelerate the defrosting process, other than those recommended by the manufacturer.

Do not damage the refrigerant circuit.

Do not use electrical appliances inside the food storage compartments of the appliance, unless they are of type recommended by the manufacturer.

Do not store explosive substances such as aerosol cans with a flammable propellant in this appliance.

- **WARNING:** Keep ventilation openings clear and maintain the minimum ventilation clearances specified in this manual around the appliance.
- **WARNING:** Do not use mechanical devices or other means to accelerate the defrosting process, other than those recommended by the manufacturer.
- **WARNING:** Do not damage the refrigerant circuit.
- **WARNING:** Do not use electrical appliances inside the food storage compartments of the appliance, unless they are of the type recommended by the manufacturer.
- **WARNING:** Refrigerating appliances – in particular a refrigerator-freezer Type I – might not operate consistently (possibility of defrosting of contents or temperature becoming too warm in the frozen food compartment) when sited for an extended period of time below the cold end of the range of temperatures for which the refrigerating appliance is designed;
- **WARNING:** The necessity that, for doors or lids fitted with locks and keys, the keys be kept out of the reach of children and not in the vicinity of the refrigerating appliance, in order to prevent children from being locked inside.
- **WARNING:** The refrigerant used in your appliance and insulation materials requires special disposal procedures.
- **WARNING:** When positioning the appliance, ensure the supply cord is not trapped or damaged.
- **WARNING:** Do not locate multiple portable socket-outlets or portable power supplies at the rear of the appliance.
Children aged from 3 to 8 years are allowed to load and unload refrigerating appliances.

To avoid contamination of food, please respect the following instructions:

- Opening the door for long periods can cause a significant increase of the temperature in the compartments of the appliance.
- Clean regularly surfaces that can come in contact with food and

accessible drainage systems.

- Clean water tanks if they have not been used for 48 h; flush the water system connected to a water supply if water has not been drawn for 5 days.
- Store raw meat and fish in suitable containers in the refrigerator, so that it is not in contact with or drip onto other food.
- Two-star frozen-food compartments are suitable for storing pre-frozen food, storing or making ice-cream and making ice cubes.
- One-, two- and three-star compartments are not suitable for the freezing of fresh food.
- If the refrigerating appliance is left empty for long periods, switch off, defrost, clean, dry, and leave the door open to prevent mould developing within the appliance.

Electrical Connection

⚡WARNING⚡

The power cord of this appliance is equipped with a plug which mates with the standard wall outlets to minimize the possibility of electrical shock.

Under any circumstances, ensure that the power cord is grounded. This refrigerator appliance requires a standard 220-240 VAC/ 50Hz electrical outlet with grounding.

This refrigerator appliance is not designed to be used with an inverter. The cord should be secured behind the appliance and not left exposed or dangling to prevent accidental injury.

Never unplug the refrigerator by pulling the power cord. Always grip the plug firmly and pull straight out from the receptacle.

Do not use an extension cord with this appliance. If the power cord is too short, have a qualified electrician or service technician install an outlet near the appliance. Use of an extension cord can negatively affect the performance of the unit.

Improper use of the grounded plug can result in the risk of electrical shock. If the power cord is damaged, have it replaced by an authorized service center.

Climate Range

The information about the climate range of the appliance is provided on the rating plate. It indicates at which ambient temperature (that is, room temperature, in which the appliance is working) the operation of the appliance is optimal (proper).

Climate range	Permissible ambient temperature
SN	from +10°C to +32°C
N	from +16°C to +32°C
ST	from +18°C to +38°C
T	from +18°C to +43°C

Note: Given the limit values of the ambient temperature range for the climate classes for which the refrigerating appliance is designed and the fact that the internal temperatures could be affected by such factors as location of the refrigerating appliance, ambient temperature and the frequency of door opening, the setting of any temperature control device might have to be varied to allow for these factors, if appropriate.



Note: When operating in an environment other than the specified climate type (i.e., beyond the rated ambient temperature range), the appliance may not be able to maintain the desirable compartment temperatures.

Locks

If your Refrigerator is fitted with a lock, keep the key out of reach and not in the vicinity of the appliance to prevent children being entrapped. When disposing of an old Refrigerator, break off any old locks or latches as a safeguard.

Freon-free

The freon-free refrigerant (R600a) and the foaming insulation material (cyclopentane) that is environmentally friendly are used for the refrigerator, causing no damage to the ozone layer and having a very small impact on the global warming. R600a is flammable, and sealed in a refrigeration system, without leakage during normal use. But, in case of refrigerant leakage due to the refrigerant circuit being damaged, be sure to keep the appliance away from open flames and open the windows for ventilation as quickly as possible.

Note: Some features and accessories described in this manual may not apply to your appliance. The actual configuration depends on the model purchased.

Product Features

- Total no frost design
- Multi air-flow cooling system
- Electronic temperature control
- Interior LED lighting

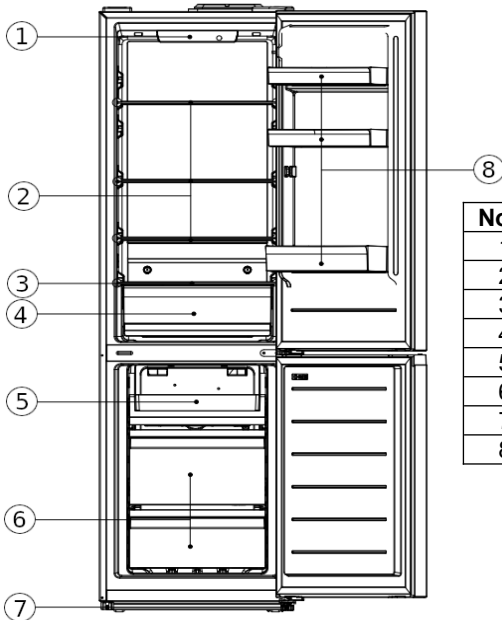

No	Description
1	Temperature control panel
2	Fridge glass shelves
3	Crisper drawer cover
4	Crisper drawer
5	Freezer tray
6	Freezer drawers
7	Leveling feet
8	Bottle racks

✧ Due to technological innovations, the product descriptions in this manual may not be completely consistent with your refrigerator. Detailed information is in accordance with the final product.

Preparations for use

Installation location:

1. Ventilation condition

The position you select for the refrigerator installation should be well-ventilated and has less hot air. Do not locate the refrigerator near a heat source such as cooker, boiler, and avoid it from direct sunlight, thus guaranteeing the refrigeration effect while saving energy consumption. Do not locate the refrigerator in the damp place, so as to prevent the refrigerator from rusting and leaking electricity.

This appliance contains R600a refrigerant. Install and use the appliance only in a room of sufficient size for this model. If the refrigerant circuit is damaged, avoid open flames and ventilate the room thoroughly. **The result of the refrigerant charge amount of the refrigerator being divided by the total space of the room in which the refrigerator is installed shall be less than 8g / m³.**

Note: The amount of refrigerant charged for the refrigerator can be found on the nameplate.

2. Heat dissipation space

When working, the refrigerator gives off heat to surroundings. Therefore, at least 30mm of free space should be spared at the top side, more than 100mm on both sides, and above 50mm at the back side of the refrigerator.

Dimensions in mm:

W	D	H	A	B	C(°)	E	F	Model
540	585	1810	747	1097	115	50	100	RCNS2251LD RCNS2251W

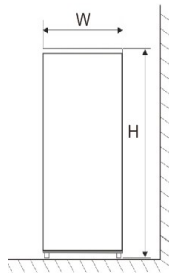

Fig. 1

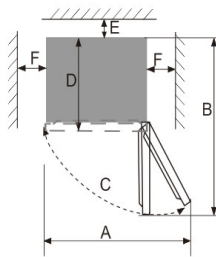



Fig. 2

Note: Figure 1, Figure 2 only illustrate the space demand of the product.

3. Level ground

Place the refrigerator on the solid and flat ground (floor) to keep it stable, or else, it will give rise to vibration and noise. When the refrigerator is placed on such flooring materials as carpet, straw mat, polyvinyl chloride, the solid backing plates should be applied underneath the refrigerator, so as to prevent color change due to heat dissipation.

 Keep ventilation openings clear and maintain the minimum ventilation clearances specified in this manual around the appliance.

Preparations for use

1. Standing time

After the refrigerator is properly installed and well cleaned, do not switch it on immediately. Make sure to energize the refrigerator after more than 4 hour's standing, so as to ensure its normal operation.

2. Cleaning

Confirm the accessory parts inside the refrigerator and wipe the inside with a soft cloth.

3. Power-on

Insert the plug into the solid socket to start the compressor. After 1 hour, open the refrigerator door, if the temperature inside the refrigerator compartment drops obviously, it indicates the refrigeration system is working normally.

4. Storage of food

After the refrigerator runs for a period of time, the internal temperature of the refrigerator will be automatically controlled according to the user's temperature setting. After the refrigerator is fully cooled, put in foods, which usually need 2~3 hours to be fully cooled. In summer, when the temperature is high, it takes more than 4 hours for the foods to be fully cooled (Try to open the refrigerator door as less as possible before the internal temperature cools down).



If the refrigerator is installed in the moisture place, make sure to check whether the ground wire and leakage circuit breaker are normal. If vibration noises are produced due to the refrigerator contacting the wall or if the wall gets blackened by air convection around the compressor, move the refrigerator away from the wall. Setting up the refrigerator may cause jamming noise or image chaos to the mobile phone, fixed-line telephone, radio receiver, television surrounding it, so try to keep the refrigerator as far away as possible in such case.

Functions

When the refrigerator system is powered on for the first time, all icons on the display panel gets illuminated for 2s. After that, the display will show the default setting values for the individual temperature zones:

- **Fridge:** 5 °C
- **Care+ space:** VEGE
- **Freezer:** -20 °C

Temperature setting

The MODE key (left) is the temperature zone selection key. Each press cycles the selection: the indicator light for the current temperature zone stops flashing and that for the next temperature zone begins flashing. If there is no key operation within 5 seconds, the flashing stops. The first press of the MODE key after opening the door, or after 5 seconds of no key operation, starts cycling from the Fridge zone. The temperature zone selection sequence is as follows:

Fridge → **Care+ space** → **Freezer** → **Fridge (repeating)**

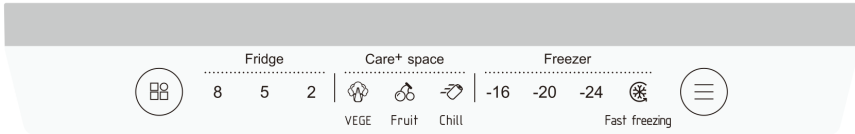

The SET key (right) is the temperature level selection key. Each time this key is pressed, the current level indicator turns off, and the next level indicator lights up and flashes. The setting is confirmed after 5 seconds of no key operation, and the system immediately operates at the selected level with the indicator staying lit.

Temperature level settings cycle as following:

- **Fridge:** 8 °C → 5 °C → 2 °C → 8 °C (repeating)
- **Care+ space:** VEGE → Fruit → Chill → VEGE (repeating)
- **Freezer:** -16 °C → -20 °C → -24 °C → Fast Freezing → -16 °C (repeating)

Recommended temperature settings for optimum food preservation

For normal daily use, the following settings are recommended for optimum food preservation:

- Fridge compartment: 5 °C
- Freezer compartment: -20 °C

Different settings may be required temporarily depending on ambient temperature, frequency of door opening, and the quantity of food stored in the appliance.

Impact of temperature settings on food waste

Using temperature settings warmer than the recommended values may shorten the safe storage time of food and increase the risk of food spoilage and food waste. Using settings colder than necessary may increase energy consumption and may negatively affect the quality of some fresh food, especially fruit and vegetables or other chill-sensitive products.

For best preservation results, use the recommended settings indicated in this manual and avoid frequent or prolonged door opening.

Fast Freezing

Cooling down the temperature in a rapid manner is beneficial to the prevention of food nutrition against lost and the preservation of freshness. After a cumulative running period of **26 hours**, the fast-freezing function will exit automatically, with the temperature level restored to that set before this function is enabled.

Door open alarm

If the fridge door is open for more than 3 minutes, buzzer alarms will be continuously issued, which can be stopped when the set key is pressed, but will be restored after 3 minutes if the door keeps open. The alarms will not be lifted until the door is closed.

Power cut memory

In case of power failure, the refrigerator will maintain the operating state before power failure when power supply is restored.

Power-on delay

In order to protect the refrigerator compressor from being damaged in the case of short-time power failure (i.e., less than 5 minutes), the compressor will not be started immediately after it is powered on.

Fault alarm

When the indicator light of Level 8 or Level 2 or Fruit or Level -16 or Level -24 keeps flashing, it indicates fault with the refrigerator. Please contact the aftersales person for visiting service in such case.

Effects of special modes and features

Special modes and features may temporarily change the operating temperature in one or more compartments.

In particular, the Fast Freezing function is intended for rapid cooling of newly inserted food and may lower the freezer temperature for a limited period. After the function ends, the appliance returns automatically to the previous setting.

Repeated activation of special modes when not needed may increase energy consumption.

Instructions for food storage

Precautions for use

- The appliance might not operate consistently (there is possibility of defrosting or temperature becoming too warm in the frozen food compartment) when sited for an extended period of time below the cold limit of the temperature range for which the refrigerating appliance is designed
- The information of climate type of the appliance is provided on the rating plate.
- The internal temperature could be affected by such factors as the location of refrigerating appliance, ambient temperature, and frequency of door open, etc., and if appropriate, a warning that setting of any temperature control device might have to be varied to allow for these factors should be made.
- Effervescent drinks should not be stored in the freezer compartment or the low-temperature compartment, and some products such as water ices should not be consumed too cold.

Food storage location

Due to the cold air circulation in the refrigerator, the temperature of each area in the refrigerator is different, so different kinds of food should be placed in different areas.

The fresh food compartment is suitable for the storage of such foods as need not to be frozen, the cooked food, beer, eggs, some condiments that need cold preservation, milk, fruit juice, etc. The crisper box is suitable for the preservation of vegetables, fruits, etc.

The freezer compartment is suitable for the storage of ice cream, frozen food and the foods to be preserved for a long time.

Use of the fresh food compartment

Fridge shelf: When removing the shelf, lift it up first, and then pull it out; and when installing the shelf, place it into position before putting it down. Keep the shelf rear flange upward, to prevent foods from contact the liner wall. When taking out or putting in the shelf, hold it firmly, and handle with care to avoid damage.

Crisper box: Pull out the crisper box for access to food. After using or cleaning the cover plate of the crisper box, be sure to put it back onto the crisper, so that the internal temperature of the crisper box will not be affected.

Use of the crisper humidity regulating rod

The humidity regulating rod of the crisper box is design to maintain the humidity and freshness of the vegetables stored inside. When the humidity regulating rod is slide to the right, with more holes exposed, lower humidity will be kept inside the crisper box. When the humidity regulating rod is slide to the left, with less holes exposed, higher humidity will be kept inside the crisper box.

Cautions for food storage

You'd better clean the foods and wipe them dry before storing them inside the refrigerator. Before foods are put in the refrigerator, it is advisable to seal them up, so as to prevent water evaporation to keep fresh fruits and vegetables on one hand, and prevent taint of odor on the other hand.

Do not put too many or too heavy foods inside the refrigerator. Keep enough space between foods; if too close, the cold air flow will be blocked, thus affecting the refrigeration effect. Do not store excessive or overweight foods, to avoid the shelf from being crushed. When storing the foods, keep a distance away from the inner wall; and do not place the water-rich foods too close to the fridge rear wall, lest they get frozen on the inner wall.

Categorized storage of foods

Foods should be stored by category, with the foods you eat every day placed in front of the shelf, so that the door open duration can be shortened and food spoilage due to expiration can be avoided.

Energy-saving tips

Allow the hot food cool down to the room temperature before putting it in the refrigerator. Put the frozen food in the fresh food compartment to thaw, using the low temperature of the frozen food to cool the fresh food, thus saving energy.

Storage of fruits and vegetables

In the case of refrigerating appliances with chill compartment, a statement to the effect that some types of fresh vegetables and fruits are sensitive to cold and therefore are not suitable for storage in this kind of compartment should be made.

Use of the frozen food storage compartment

The freezer temperature is controlled below -18 °C, and it is advisable to store the food for long-term preservation in the freezer compartment, but the storage duration indicated on the food packaging should be adhered to.

The freezer drawers are used to store food that needs to be frozen. Fish and meat of large block size should be cut into small pieces and packed into fresh-keeping bags before they are evenly distributed inside the freezer drawers.

- Allow the hot foods to cool down to the room temperature before putting them in the freezer compartment.
- Do not put a glass container with liquid or the canned liquid that is sealed in the freezer compartment, so as to avoid burst due to volume expansion after the liquid gets frozen up.
- Divide the food into appropriately small portions
- You'd better pack the food up before freezing it, and the packing bag used should be dry, in case the packing bags are frozen together. Foods should be packed or covered by such suitable materials as are firm, tasteless, impervious to air and water, non-toxic and pollution-free, to avoid cross-contamination and transfer of odor.

Tips for shopping the frozen foods

1. When you are buying frozen food, look at the Storage Guidelines on the packaging. You will be able to store each item of frozen food for the period shown against the star rating. This is usually the period stated as "Best to use them before*", found on the front of the packaging.
2. Check the temperature of the frozen food cabinet in the shop where you buy the frozen foods.
3. Make sure the frozen food package is in perfect condition.
4. Always buy frozen products last on your shopping trip or visit to the supermarket.
5. Try to keep frozen food together whilst shopping and on the journey home, as this will help to keep the food cooler.
6. Don't buy frozen food unless you can freeze it straight away. Special insulated bags can be bought from most supermarkets and hardware shops. These keep the frozen foods cold longer.

7. For some foods, thawing before cooking is unnecessary. Vegetables and pasta can be added directly to boiling water or steam cooked. Frozen sauces and soups can be put into a saucepan and heated gently until thawed.
8. Use quality food and handle it as little as possible. When foods are frozen in small quantities, it will take less than for them to freeze up and thaw.
9. Estimate the amount of foods to be frozen up. When freezing large amounts of fresh food, adjust the temperature control knob to the low Level, with the freezer temperature lowered. So, foods can be frozen up in fast manner, with the food freshness well kept.

Impact of temperature settings on food waste

Using temperature settings warmer than the recommended values may shorten the safe storage time of food and increase the risk of food spoilage and food waste. Using settings colder than necessary may increase energy consumption and may negatively affect the quality of some fresh food, especially fruit and vegetables or other chill-sensitive products.

For best preservation results, use the recommended settings indicated in this manual and avoid frequent or prolonged door opening.

Tips for special needs

Moving the refrigerator/freezer

• Location

Do not place your refrigerator/freezer near a heat source, e.g. cooker, boiler or radiator. Avoid it from direct sunlight in out-buildings or sun lounges.

• Leveling

Make sure to level your refrigerator/freezer using the front leveling feet. If not level, the refrigerator/freezer door gasket sealing performance will be affected, or even it may lead to the operating failure of your refrigerator/freezer.

After locating the refrigerator/freezer in position, wait for 4 hours before using it, so as to allow the refrigerant to settle.

• Installation

Do not cover or block the vents or grilles of your appliance.

When you are out for a long time

- If the appliance will not be used for several months, turn it off first, and then unplug the plug from the wall outlet.
- Take out all foods.
- Clean and dry the interior thoroughly. To prevent odor and mold growth, leave the door ajar: block it open or have the door removed if necessary.
- Keep the cleaned appliance in a dry, ventilated place and away from the heat source, place the appliance smoothly, and do not place heavy objects on top of it.
- The unit should not be accessible to child's play.

Maintenance and cleaning

 **Before cleaning, unplug the power plug first; Do not plug in or plug out the plug with wet hand, because there is a risk of electric shock and injury. Do not spill water directly on the refrigerator, to avoid rust, electricity leakage and accidents. Do not stretch your hands into the bottom of the refrigerator, since you might be scratched by sharp metal corners.**

Internal cleaning and external cleaning

The food residuals in the refrigerator are liable to produce bad odor, so the refrigerator must be cleaned regularly. The fresh food compartment is usually cleaned once a month.

Remove all shelves, crisper box, bottle racks, cover board, and drawers etc., and clean them with a soft towel or sponge dipped in warm water or neutral detergent. Clear off the dusts accumulated on the rear panel and side plates of the refrigerator often.

After using detergent, be sure to rinse it with clean water, and then wipe it dry.

 **Do not use bristle brush, steel wire brush, detergent, soap powder, alkaline detergent, benzene, gasoline, acid, hot water and other corrosive or soluble items to cleanse the cabinet surface, door gasket, plastic decorative parts, etc., so as to avoid damage.**

Carefully wipe dry the door gasket, clean the groove using a wooden chopstick wrapped with cotton string. After the cleaning, fix the four corners of the door gasket first, and then embed it segment by segment into the door groove.

Interruption of power supply or failure of the refrigerating system

- Take care of the frozen foods in the event of an extended non-running of the refrigerating appliance (such as interruption of power supply or failure of the refrigerating system).
- Try to open the refrigerator door as less as possible, in this way can food safely and freshly kept for hours even in hot summer.
- If you get the power outage notice in advance:
 1. Adjust the thermostat knob to the high level an hour in advance, so that foods get fully frozen (Do not store new food during this time!). Restore the temperature Level to the original setting when power supply becomes normal in a timely manner.
 2. You can also make ice with a watertight container, and put it in the upper part of the freezer, so as to extend the time for fresh food to be stored.

 **Note: Once the refrigerator is used, you'd better use it continuously; and under normal circumstance, do not stop its use, so as not to affect the service life.**

Defrosting

This appliance is designed with automatic defrosting function, thus no need to defrost it manually.

Changing the lamp

The LED lamp is used by the refrigerator for lighting, which features low energy consumption and long service life. In case of any abnormality, please contact the after-sales personnel for visiting service. The lighting equipment may only be replaced by service personnel. Please contact an authorized service centre.

Lamp type: LED light.

Safety-check after maintenance

Is the power cord broken or damaged?

Is the power plug firmly inserted into the socket?

Is the power plug abnormally overheated?

⚠ Note: Electric shock and fire accident may be caused in case the power cord and plugs are damaged or stained by dust. If any abnormality, please unplug the power plug and get in contact with the vendor.

How to disassemble the parts

Fridge door bottle rack:

Hold the bottle rack with both hands, and then push it up.

Fridge shelf:

Hold one end of the shelf to lift it up, and meantime pull it outward, in this way can the shelf be taken out.

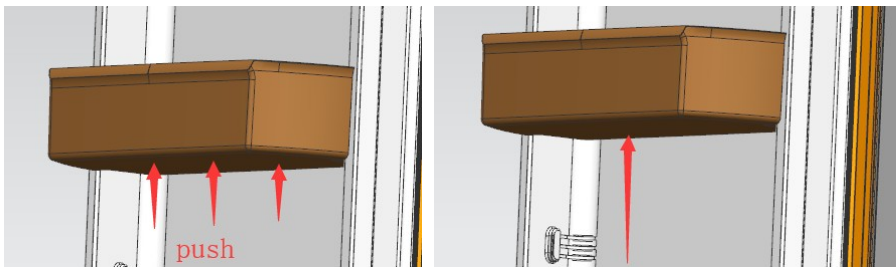

Simple fault analysis and elimination

With regard to the following small faults, not every failure needs to be fixed by the technical service personnel; you can try to solve the problem.

Case	Inspection	Solutions
Refrigerator not cooling	<ul style="list-style-type: none"> • Is power plug off? • Are breakers and fuses broken? • No electricity or line trip? • Where is the refrigerator installed? Is it placed in balconies, garages, storage rooms and other places where the ambient temperature is below 10°C? 	<ul style="list-style-type: none"> • Re-plug • Open the door, checking whether the lamp is lit. • Power outage or line tripping? • Install refrigerator in a location that is protected and the ambient temperature is above 10 °C. If your refrigerator is installed in too low temperature, the internal cooling system may not work correctly.
Abnormal noise	<ul style="list-style-type: none"> • Is refrigerator stable? • Does refrigerator reach the wall? 	<ul style="list-style-type: none"> • Adjust the refrigerator's adjustable feet. • Away from the wall.
Poor refrigerating efficiency	<ul style="list-style-type: none"> • Do you put hot food or too much food? • Do you open the door frequently? • Do you clip food bag to the seal of door? • Direct sunlight or near a furnace or stove? • Is it well-ventilated? • Temperature setting in too high? 	<ul style="list-style-type: none"> • Put food into the refrigerator when hot food becomes cool. • Check and close the door. • Remove the refrigerator from the heat source. • Allow sufficient clearance around the appliance to ensure adequate ventilation. • Set to the appropriate temperature.
Peculiar smell in refrigerator	<ul style="list-style-type: none"> • Any spoiled food? • Do you need to clean refrigerator? • Do you pack food of strong flavors? 	<ul style="list-style-type: none"> • Throw away spoiled food. • Clean the refrigerator. • Pack food of strong flavors.
LED lamp always flashing	<ul style="list-style-type: none"> • Is the door open for more than 10 minutes? 	<ul style="list-style-type: none"> • Close the fridge door, open it again in 2s, checking whether the LED lamp restores to normal.

 **Note:** If the above descriptions are inapplicable to troubleshooting, do not disassemble and repair it yourself. Repairs carried out by inexperienced persons may cause injury or serious malfunctioning. Contact the local store where your purchase was made. This product should be serviced by an authorized engineer

and only genuine spare parts should be used.

When the appliance is not in use for long periods, disconnect from the electricity supply, empty all foods and clean the appliance, leaving the door ajar to prevent unpleasant smells.

Certifications

Electrical information

This electrical appliance must be grounded.

This product is equipped with a plug, which is suitable for all houses equipped with sockets meeting the current specifications.

Do not use adapters or extension cords. If the power plug or power cord is damaged or unsuitable, replacement must be carried out by authorized service or a qualified technician.

This product complies the EEC directives.

Safe recovery instructions

Disposal

Old appliances still have some surplus value. An environmentally friendly approach will ensure that valuable raw materials are recycled.

The refrigerants used in your equipment and insulation materials require special handling procedures. Make sure there is no pipe damage on the back of the equipment before handling.

Up-to-date information on the options for disposing of old equipment and packaging from old equipment can be obtained from the local municipal office.

Correct Disposal of this product



This marking indicates that this product should not be disposed with other household wastes throughout the EU. To prevent possible harm to the environment or human health from uncontrolled waste disposal, recycle it responsibly to promote the sustainable reuse of material resources. To return your used device, please use the return and collection systems or contact the retailer where the product was purchased. They can take this product for environmentally safe recycling.

Warnings for disposal

- Refrigerant and cyclopentane foaming material used for the refrigerator are flammable. Therefore, when the refrigerator is scrapped, it shall be kept away from any fire source and be recovered by a special recovering company with corresponding qualification other than be disposed by combustion, so as to prevent damage to the environment or any other harm.

- When the refrigerator is scrapped, disassemble the doors, and remove gasket of door and shelves; put the doors and shelves in a proper place, so as to prevent trapping of any child.

Note: The address or contact telephone number of the service point may change without prior notice. When requesting service, please verify that the service point is affiliated with our company.

Information about this model is available in the EPREL database. Scan the QR code shown on the energy label or in the table below or use the links provided in the table below.

Alternatively search for the model identifier in the EPREL database (<https://eprel.ec.europa.eu/>).

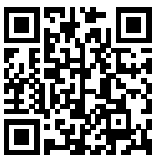
<p>RCNS2251LD URL: https://eprel.ec.europa.eu/qr/2636574</p>	
<p>RCNS2251W URL: https://eprel.ec.europa.eu/qr/2636576</p>	

Reversing the Door

Before reversing the doors, disconnect the appliance from the mains supply, remove all food and door shelves, and ensure the appliance is empty and stable. Door reversal should be carried out by two persons to avoid injury or damage.

1. How to dismantle the fridge door.

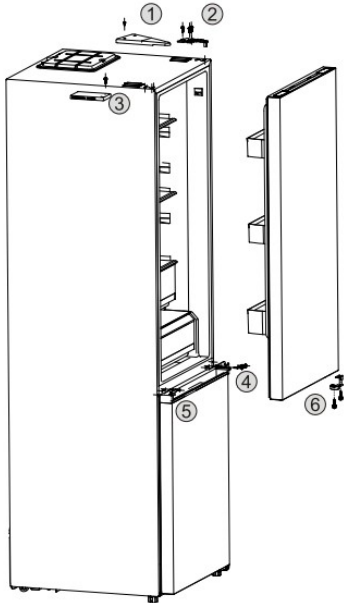

- 1 Screw off the screws of the upper hinge cover, and then remove the upper hinge cover.
- 2 Screw off the three bolts on the upper hinge, and then remove the upper hinge and the fridge door.
- 3 Screw off the bolt on the left hole cover on the top of the refrigerator, and then remove the hole cover.
- 4 Screw off the two bolts and one screw that fix the middle hinge, remove the middle hinge, and then remove the freezer door.
- 5 Remove the screw cover, screw, and hole plug on the left side of the refrigerator cabinet, and install them on the right side of cabinet.
- 6 Unscrew the two screws on the door stopper at the bottom of the fridge door and freezer door respectively, and remove the door stoppers.

2. How to dismantle the lower hinge assembly and adjustable foot.

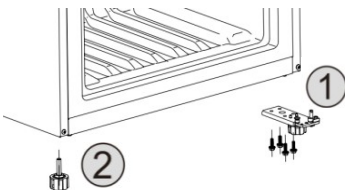

- 1 Remove the four bolts fixing the lower hinge assembly, and take down the lower hinge assembly.
- 2 Remove the left adjustable foot.

3. How to dismantle the lower hinge assembly.

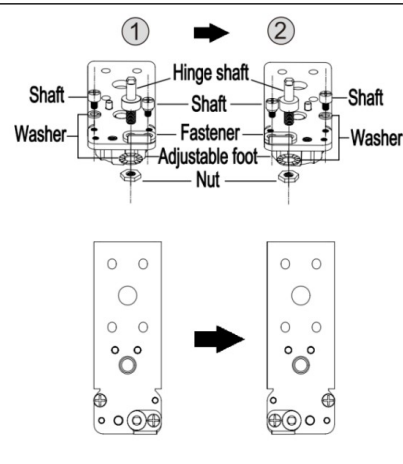

1 Disassemble the lower hinge.

Remove the fasteners and pin shafts on the lower hinge assembly in turn.

2 Assemble the lower hinge

Move the fasteners and hinge shaft to the left side. Install the pin shaft on the right side of the lower hinge plate (the hole symmetrical to the original hole of the pin shaft). In this way can the lower hinge be assembled.

4. How to install the lower hinge assembly and adjustable feet.

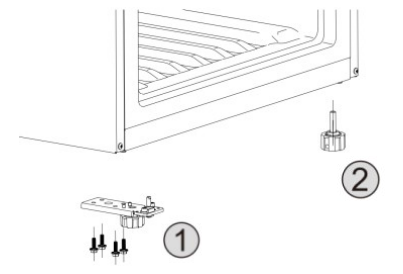

1 Install the assembled lower hinge assembly on the left side of the bottom of the cabinet.

2 Install the adjustable foot on the right side of the bottom of the cabinet.

5 How to install the doors.

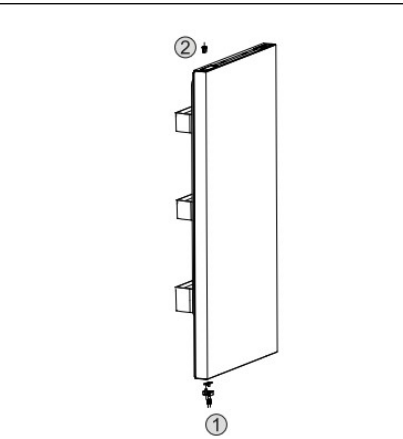

1 Take out the left stopper (plastic) from the accessory bag, install it on the other side of the door together with the metal stopper removed from the right side, and then fix them with two screws.

2 Remove the shaft sleeve from the refrigerator door, change their positions to the other side.

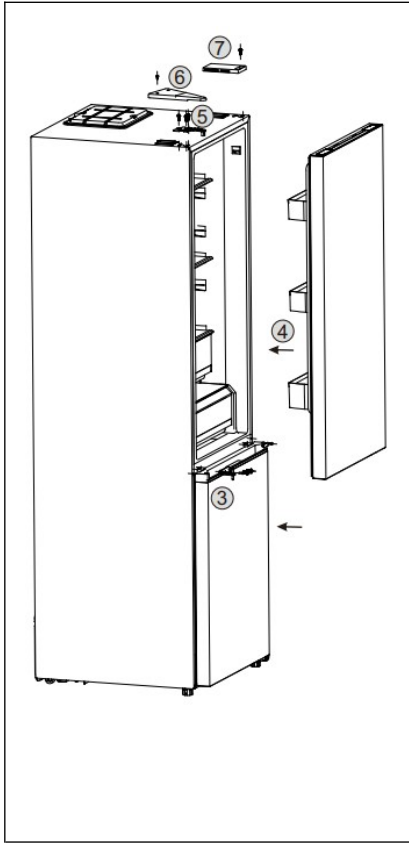

- | | |
|---|---|
| 3 | Install the freezer door onto the cabinet. Install the middle hinge on the left side of the freezer door, and fix it on the cabinet with two bolts and one screw. |
| 4 | Install the fridge door onto the cabinet. |
| 5 | Install the upper hinge on the left side, fix it on the cabinet with bolts. |
| 6 | Install the upper hinge cover on the left side of the cabinet. |
| 7 | Install the hole cover on the top right side of the refrigerator, and fix it with a bolt. |

Notes:

Výrobce:**ELMAX STORE a.s.**

Topolová 777/2, 735 42 Těrlicko, Česká republika

info@elmax.cz

Záruční a pozáruční servis:

tel.: +420 599 529 251

email: hlaseni.reklamaci@elmax.cz

Prodej náhradních dílů:

tel.: +420 599 529 250

email: servis@elmax.cz

www.elmax.cz

Výhradní distribútor značky Romo pre Slovensko:**ELEKTRO STORE SK, s.r.o.**

Horná 116, 022 01 Čadca, Slovenská republika

info@elmax.cz

Záručný a pozáručný servis:

tel.: +421 915 473 787

email: hlaseni.reklamaci@elmax.cz

Predaj náhradných dielov:

tel.: +421 915 473 787

email: servis@elmax.cz

www.elmax.sk

Manufacturer:**ELMAX STORE, a.s.**

Topolová 777/2, 735 42 Těrlicko, Czech Republic

info@elmax.cz

Warranty and after-sales service:

tel.: +420 599 529 251

email: hlaseni.reklamaci@elmax.cz

Sale of spare parts:

tel.: +420 599 529 250

email: servis@elmax.cz

www.elmaxstore.eu

