



Rommo

CZ Chladnička/mraznička / Návod k použití

SK Chladnička/mraznička / Návod na použitie

EN Refrigerator/freezer / User manual

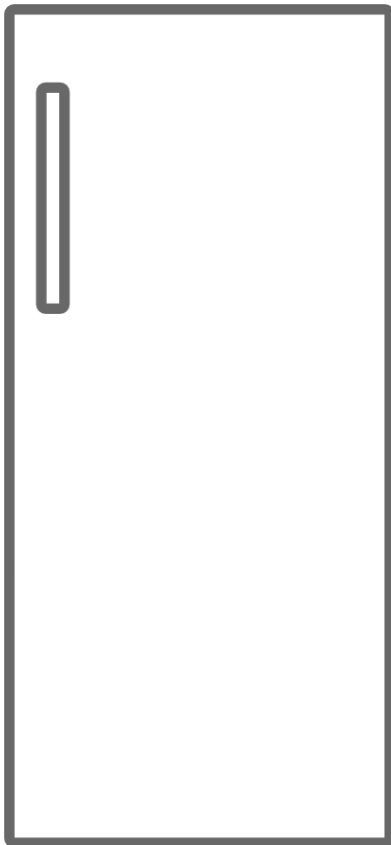

RFN2166DW

Vážený uživatelé, tento návod obsahuje základní informace o produktu, návod k použití, diagnostiku poruch a základní metody řešení problémů. Abyste lépe porozuměli tomuto produktu a mohli jej správně používat, pečlivě si tento návod přečtěte a uchovejte jej.

OBSAH

I.	BEZPEČNOST.....	5
II.	POPIS SPOTŘEBIČE.....	7
III.	PŘÍPRAVA K POUŽITÍ.....	7
IV.	FUNKCE.....	9
V.	POKYNY PRO SKLADOVÁNÍ POTRAVIN.....	11
VI.	TIPY PRO ZVLÁŠTNÍ POTŘEBY.....	11
VII.	ÚDRŽBA A ČIŠTĚNÍ.....	12
VIII.	JEDNODUCHÁ ANALÝZA A ODSTRANĚNÍ ZÁVAD.....	13
IX.	POKYNY PRO BEZPEČNOU LIKVIDACI.....	15

I. BEZPEČNOST



VAROVÁNÍ!

Provádění údržby nebo oprav, které vyžadují sejmutí krytů, je nebezpečné pro všechny osoby kromě autorizovaného servisního personálu. Abyste se vyhnuli riziku úrazu elektrickým proudem, nepokoušejte se tento přístroj opravovat sami.

VAROVÁNÍ!

Nebezpečí požáru / hořlavé materiály.



Bezpečnostní tipy

K rozmrazování chladničky/mrazničky nepoužívejte elektrické spotřebiče, jako je fén nebo ohřívač.

Nádoby s hořlavými plyny nebo kapalinami mohou při nízkých teplotách unikat.

V chladniče/mrazniče neskladujte žádné nádoby s hořlavými materiály, jako jsou spreje, náplně do hasicích přístrojů atd. Do mrazicího prostoru neukládejte syčené nebo šumivé nápoje. Ledové nanuky mohou způsobit „omrzliny/popáleniny mrazem“, pokud jsou konzumovány přímo z chladničky/mrazničky.

Nevyjímejte předměty z chladničky/mrazničky, pokud máte vlhké/mokré ruce, protože by mohlo dojít k odřením kůže nebo „omrzlinám/popáleninám mrazem“. Láhve a plechovky nesmí být umístěny v mrazniče, protože mohou prasknout, když jejich obsah zamrzne.

Je třeba dodržovat doby skladování doporučené výrobcem. Viz příslušné pokyny.

Nedovoďte dětem manipulovat s ovládacími prvky nebo si hrát s ledničkou/mrazničkou. Lednička/mraznička je těžká. Při jejím přemísťování buďte opatrní. Je nebezpečné měnit specifikace nebo se pokoušet jakýmkoli způsobem upravovat tento výrobek.

V chladniče/mrazniče neskladujte hořlavé plyny ani kapaliny.

Pokud je napájecí kabel poškozen, musí být vyměněn výrobcem, jeho servisním zástupcem nebo podobně kvalifikovanou osobou, aby se předešlo nebezpečí.

Tento spotřebič mohou používat děti ve věku od 8 let a osoby se sníženými fyzickými, smyslovými nebo mentálními schopnostmi nebo s nedostatečnými zkušenostmi a znalostmi, pokud jsou pod dohledem nebo byly poučeny o bezpečném používání spotřebiče a rozumí souvisejícím rizikům. Děti si nesmějí se spotřebičem hrát. Čištění a údržba spotřebiče nesmí být prováděna dětmi bez dozoru.

Tento chladicí spotřebič není určen k použití jako vestavný spotřebič.

Tento spotřebič je určen k použití v domácnostech a podobných aplikacích, jako jsou

- kuchyňských prostorách pro zaměstnance v obchodech, kancelářích a jiných pracovních prostředích;
- zemědělských usedlostech a pro klienty v hotelech, motelech a jiných obytných prostředích;
- prostředí typu bed and breakfast;
- catering a podobné ne maloobchodní aplikace.

Udržujte ventilační otvory v krytu spotřebiče nebo ve vestavěné konstrukci volné.

K urychlení procesu odmrazování nepoužívejte mechanická zařízení ani jiné prostředky, kromě těch, které doporučuje výrobce.

Nezničte chladicí okruh.

Nepoužívejte elektrické spotřebiče uvnitř prostorů pro skladování potravin v zařízení, pokud nejsou doporučeny výrobcem. V tomto spotřebiči neskladujte výbušné látky, jako jsou aerosolové nádoby s hořlavým hnacím plynem.

Tento spotřebič není určen k použití osobami (včetně dětí) se sníženými fyzickými, smyslovými nebo mentálními schopnostmi nebo s nedostatečnými zkušenostmi a znalostmi, pokud jim nebyla poskytnuta dohled nebo instrukce týkající se používání spotřebiče osobou odpovědnou za jejich bezpečnost. Děti by měly být pod dohledem, aby se zajistilo, že si se spotřebičem nehrají.

– **VAROVÁNÍ:** Udržujte ventilační otvory v krytu spotřebiče nebo ve vestavěné konstrukci volné a bez překážek.

– **VAROVÁNÍ:** Nepoužívejte k urychlení procesu odmrazování mechanická zařízení ani jiné prostředky, které nebyly doporučeny výrobcem.

– **VAROVÁNÍ:** Nezničte chladicí okruh.

– **VAROVÁNÍ:** Nepoužívejte elektrické spotřebiče uvnitř prostorů pro skladování potravin v zařízení, pokud nejsou doporučeny výrobcem.

– **VAROVÁNÍ:** Chladicí zařízení – zejména chladničky s mrazákem typu I – nemusí fungovat správně (možnost rozmrazení obsahu nebo přílišného zvýšení teploty v mrazicím prostoru), pokud jsou po delší dobu umístěna v prostředí s teplotou nižší, než je dolní mez teplotního rozsahu, pro který je chladicí zařízení určeno.

– **VAROVÁNÍ:** Klíče od dveří nebo vík vybavených zámky a klíči je nutné uchovávat mimo dosah dětí a mimo dosah chladicího zařízení, aby se zabránilo uzamčení dětí uvnitř.

– **VAROVÁNÍ:** Chladivo použité ve vašem spotřebiči a izolační materiály vyžadují speciální postupy při likvidaci.

– **VAROVÁNÍ:** Při umístění zařízení se ujistěte, že napájecí kabel není zachycen nebo poškozen.

– **VAROVÁNÍ:** Neumísťujte více přenosných zásuvek nebo přenosných napájecích zdrojů na zadní stranu spotřebiče.

Děti ve věku od 3 do 8 let mohou nakládat a vykládat chladicí zařízení.

Aby nedošlo ke kontaminaci potravin, dodržujte prosím následující pokyny:

– Dlouhodobé otevření dveří může způsobit výrazné zvýšení teploty v prostorách spotřebiče.

– Pravidelně čistěte povrchy, které mohou přijít do styku s potravinami, a přístupné odtokové systémy.

– Vyčistěte nádrže na vodu, pokud nebyly používány po dobu 48 hodin; propláchněte vodní systém připojený k vodovodnímu řádu, pokud nebyla voda odebírána po dobu 5 dnů.

– Skladujte syrové maso a ryby v chladničce ve vhodných nádobách, aby nedošlo k jejich kontaktu s jinými potravinami nebo nekapalo na jiné potraviny.

– Dvuhvězdičkové mrazicí přihrádky jsou vhodné pro skladování předem zmrazených potravin, skladování nebo výrobu ledové zmrzliny a výrobu kostek ledu.

– Jednohvězdičkové, dvuhvězdičkové a tříhvězdičkové přihrádky nejsou vhodné pro zmrazování čerstvých potravin.

– Pokud je chladicí zařízení po delší dobu prázdné, vypněte jej, odmrazte, vyčistěte, vysušte a nechte dveře otevřené, aby se v zařízení nevytvořila plíseň.

Elektrické připojení

⚡VAROVÁNÍ⚡

Napájecí kabel tohoto spotřebiče je vybaven zástrčkou, která se zapojuje do standardních zásuvek, aby se minimalizovala možnost úrazu elektrickým proudem.

Za žádných okolností nezapomeňte, že napájecí kabel musí být uzemněn.

Tento chladicí spotřebič vyžaduje standardní elektrickou zásuvku **220–240 V AC 50/60 Hz (vysoké napětí)** s uzemněním. Napájecí kabel by měl být upevněn za spotřebičem a neměl by být ponechán volně ležet nebo viset, aby nedošlo k náhodnému zranění.

Nikdy neodpojujte chladničku tažením za napájecí kabel. Vždy uchopte zástrčku pevně a vytáhněte ji přímo ze zásuvky.

Rozsah klimatických podmínek

Informace o klimatickém rozsahu spotřebiče jsou uvedeny na typovém štítku. Uvádí, při jaké okolní teplotě (tj. teplotě místnosti, ve které spotřebič pracuje) je provoz spotřebiče optimální (správný).

Rozsah klimatických podmínek	Přípustná teplota okolí
SN	od +10 °C do +32 °C
N	od +16 °C do +32 °C
ST	od +16 °C do +38 °C
T	od +16 °C do +43 °C

Poznámka: Vzhledem k mezním hodnotám rozsahu okolní teploty pro klimatické třídy, pro které je chladicí zařízení navrženo, a vzhledem k tomu, že vnitřní teploty mohou být ovlivněny faktory, jako je umístění chladicího zařízení, okolní teplota a četnost otevírání dveří, může být nutné nastavení jakéhokoli zařízení pro regulaci teploty upravit tak, aby tyto faktory zohledňovalo, je-li to vhodné.



Poznámka: Při provozu v prostředí jiném než je specifikovaný klimatický typ (tj. mimo rozsah jmenovité teploty okolí) nemusí být zařízení schopno udržovat požadovanou teplotu v komoře.

Zámky

Pokud je vaše chladnička/mraznička vybavena zámkem, uchovávejte klíč mimo dosah dětí a mimo dosah spotřebiče, aby se děti nemohly zamknout uvnitř. Při likvidaci staré mrazničky odlomte všechny staré zámky nebo západky jako bezpečnostní opatření.

Bez freonu

V chladničce/mrazničce je použito chladivo bez freonu (R600a) a pěnový izolační materiál (cyklopentan), které jsou šetrné k životnímu prostředí, nepoškozují ozonovou vrstvu a mají velmi malý vliv na globální oteplování. R600a je hořlavý a je uzavřen v chladicím systému, při běžném používání nedochází k úniku. V případě úniku chladiva v důsledku poškození chladicího okruhu však zařízení udržujte mimo dosah otevřeného ohně a co nejdříve otevřete okna pro větrání.

II. Popis spotřebiče

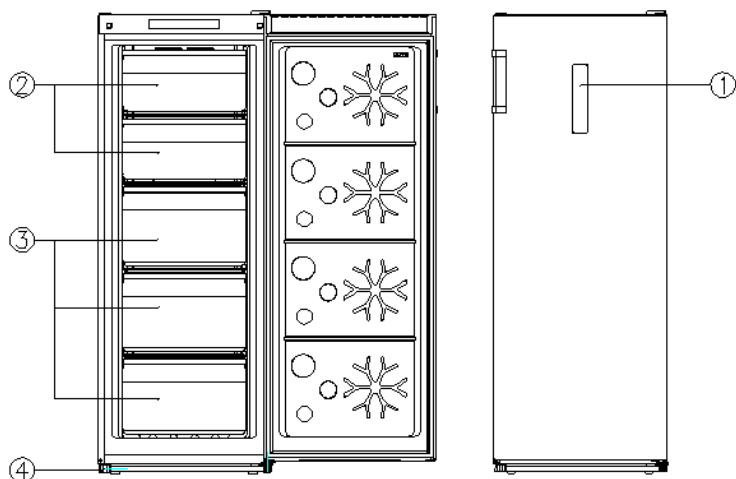

Popis	
1	Ovládací panel
2	Odklápěcí kryt zásuvky
3	Zásuvky mrazničky
4	Nastavitelné nožičky

Vzhledem k technologickým inovacím nemusí být popisy produktů v tomto návodu zcela shodné s vaší chladničkou/mrazničkou. Podrobné informace jsou uvedeny v souladu s finálním produktem.

III. Příprava k použití

Místo instalace:

1. Odvětrávání

Místo, které vyberete pro instalaci chladničky/mrazničky, by mělo být dobře větrané a mělo by obsahovat méně horkého vzduchu. Neumísťujte chladničku/mrazničku do blízkosti zdrojů tepla, jako je sporák, a vyhněte se přímému slunečnímu záření, aby byl zajištěn chladicí účinek a zároveň úspora energie. Nenechávejte chladničku/mrazničku na vlhkém místě, aby nedošlo k její korozi a úniku chladiva. Výsledek dělení množství chladiva v chladničce/mrazničce celkovým prostorem místnosti, ve které je mraznička instalována, musí být menší než 8 g/m³.

Poznámka: Množství chladiva v mrazničce je uvedeno na typovém štítku.

2. Prostor pro odvod tepla

Při provozu chladničky/mrazničky vydává teplo do okolí. Proto by měl být ponechán volný prostor alespoň 30 mm na horní straně, více než 100 mm na obou stranách a více než 50 mm na zadní straně chladničky/mrazničky.

Rozměry v mm:

W	D	H	A	B	C(°)	E	F
547	656	1448	918	1109	130±5	50	100

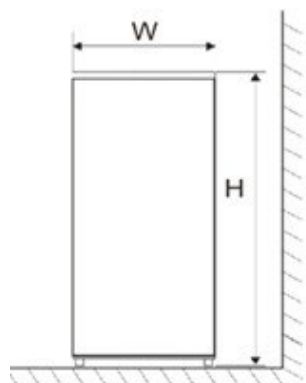

Obr. 1

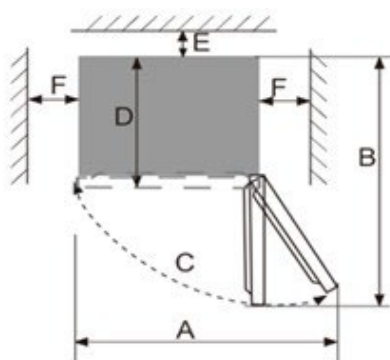

Obr. 2

Poznámka: Obrázek 1 a obrázek 2 pouze ilustrují prostorové nároky produktu.

3. Rovný povrch

Chladničku/mrazničku umístěte na pevnou a rovnou podlahu (podložku), aby byla stabilní, jinak bude docházet k vibracím a hluku. Pokud je chladnička/mraznička umístěna na podlahových materiálech, jako je koberec, slámová rohož, polyvinylchlorid, měly by být pod mrazničku položeny pevné podložky, aby se zabránilo změně barvy v důsledku odvodu tepla.



Kolem spotřebiče nebo v zabudované konstrukci musí být zajištěno volné větrání.

Příprava k použití

1. Doba odležení

Po správné instalaci a důkladném vyčištění chladničky/mrazničky ji nezapínejte okamžitě. Chladničku/mrazničku zapněte až po více než 1 hodině odstavení, aby byl zajištěn její normální provoz.

2. Čištění

Zkontrolujte příslušenství uvnitř chladničky/mrazničky a vnitřek otřete měkkým hadříkem.

3. Zapnutí

Zasuňte zástrčku do pevné zásuvky, aby se spustil kompresor. Po 1 hodině otevřete dveře chladničky/mrazničky. Pokud teplota uvnitř chladicího prostoru výrazně poklesla, znamená to, že chladicí systém funguje normálně.

4. Skladování potravin

Po určité době provozu chladničky/mrazničky se vnitřní teplota chladničky/mrazničky automaticky reguluje podle nastavení teploty uživatelem. Po úplném ochlazení chladničky/mrazničky vložte potraviny, jejichž úplné ochlazení obvykle trvá 2 až 3 hodiny. V létě, kdy jsou teploty vysoké, trvá úplné ochlazení potravin déle než 4 hodiny (před ochlazením vnitřní teploty se snažte otevírat dveře mrazničky co nejméně).



Pokud je chladnička/mraznička instalována na vlhkém místě, zkontrolujte, zda je zemní vodič a jistič proti úniku proudu v pořádku. Pokud dochází k vibračním zvukům v důsledku kontaktu mrazničky se stěnou nebo pokud se stěna zčerná v důsledku proudění vzduchu kolem kompresoru, přemístěte mrazničku dále od stěny. Instalace chladničky/mrazničky může způsobit rušivé zvuky nebo obrazové poruchy v mobilních telefonech, pevných telefonech, rádiových přijímačích a televizorech v okolí, proto se v takovém případě snažte chladničku/mrazničku umístit co nejdále.

IV. Funkce

Když je spotřebič poprvé připojen k napájení, všechny ikony na displeji se na 2 sekundy rozsvítí a systém ve výchozím nastavení pracuje na -18 °C.

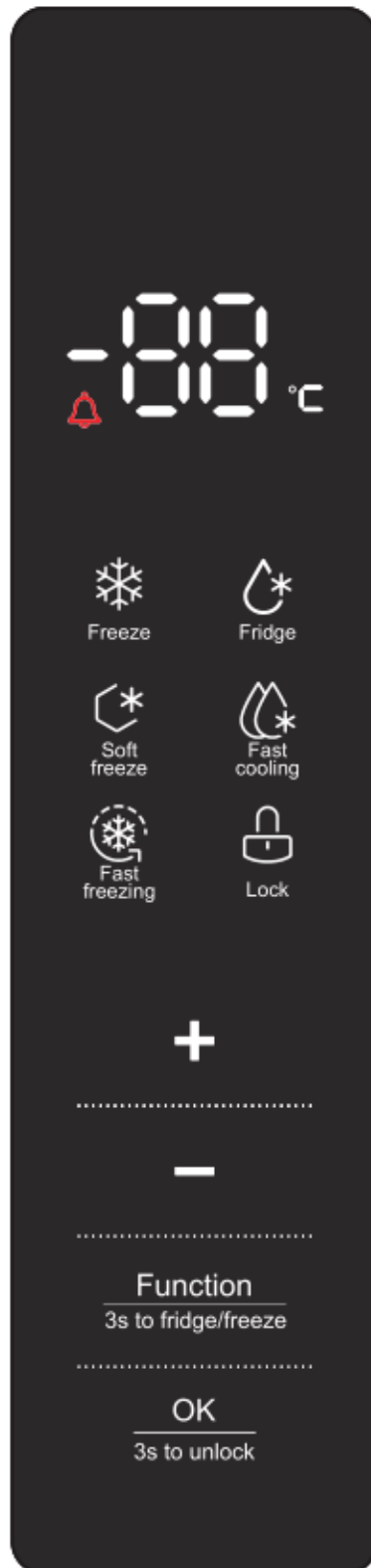

★ Nastavení teploty

- 1) Teplotu lze nastavit stisknutím klávesy „+“ nebo „-“. Hodnota teploty vybraného teplotního režimu začne blikat při prvním stisknutí uvedené klávesy; poté se teplota při každém stisknutí klávesy „+“ nebo „-“ zvýší nebo sníží o jednu hodnotu. Po nastavení teploty stisknete klávesu „OK“ pro potvrzení.
- 2) V režimu chladničky je rozsah teplot 2~8 °C (nastavuje se cyklicky); v režimu mrazničky je rozsah teplot -16~-24 °C (nastavuje se cyklicky). Při prvním zapnutí systému chladničky se všechny ikony na displeji rozsvítí na 2 s, přičemž teplota je ve výchozím nastavení řízena na -18 °C. Pokud do 15 sekund nedojde k žádnému stisknutí klávesy a dvířka chladničky jsou zavřená, displej zhasne a všechny klávesy se automaticky zamknou. Když je displej vypnutý, rozsvítí se při otevření dvířek chladničky nebo stisknutí libovolné klávesy. Při zamknutých klávesách lze podržet klávesu „OK“ po dobu 3 s pro jejich odemknutí.

★ Nastavení funkcí

- 1) Při prvním stisknutí klávesy „Funkce“ začne vybraná funkce blikat a lze ji měnit; v tomto okamžiku lze klávesou „Funkce“ vybrat požadovanou funkci; nakonec stisknete klávesu „OK“ pro potvrzení vybrané funkce. V režimu chladničky se funkce cyklicky střídají takto: Chladnička → Rychlé chlazení → Chladnička; v režimu mrazničky se funkce cyklicky střídají takto: Mražení → Měkké mražení → Rychlé zmrazení → Mražení.
- 2) Podržením klávesy „Funkce“ po dobu 3 s lze přepínat mezi režimem chladničky a mrazničky.
- 3) Rozsah teplot pro jednotlivé funkční režimy:
 - A. Při zapnuté funkci „Chladnička“ je rozsah teplot 2~8 °C, který lze nastavit stisknutím klávesy „+“ nebo „-“.
 - B. Při zapnuté funkci „Rychlé chlazení“ je teplota řízena na 2 °C a nelze ji měnit. Po 8 hodinách provozu se funkce rychlého chlazení automaticky vypne.
 - C. Při zapnuté funkci „Mražení“ je rozsah teplot -16~-24 °C, který lze nastavit stisknutím klávesy „+“ nebo „-“.
 - D. Při zapnuté funkci „Měkké mražení“ je teplota řízena na -3 °C.
 - E. Při zapnuté funkci „Rychlé zmrazení“ je teplota řízena na -32 °C a nelze ji měnit. Po 26 hodinách provozu se funkce rychlého zmrazení automaticky vypne a obnoví se funkce „Mražení“ (na -18 °C).

★ Dětský zámek

- 1) Při aktivní funkci „Dětský zámek“ nelze měnit teplotu ani funkce, aby se zabránilo nechtěnému ovládání.
- 2) Funkce „Dětský zámek“ se automaticky zapne, pokud do 15 sekund nedojde k žádnému stisknutí klávesy.
- 3) Podržením klávesy „Zámek“ po dobu 3 s lze funkci dětského zámku vypnout a klávesy odemknout.

★ Alarm otevřených dveří

Pokud jsou dvířka chladničky otevřená déle než 3 minuty, budou nepřetržitě vydávány zvukové alarmy, které lze zastavit stisknutím libovolné klávesy, ale po 3 minutách se obnoví, pokud dvířka zůstanou otevřená. Alarmy se vypnou, až když se dvířka zavřou.

★ Paměť při výpadku napájení

V případě výpadku napájení si chladnička po obnovení napájení zachová provozní stav nastavený před výpadkem.

★ Zpoždění zapnutí:

Aby se zabránilo poškození kompresoru chladničky při krátkodobém výpadku napájení (tj. kratším než 5 minut), kompresor se po zapnutí napájení okamžitě nespustí.

★ Alarm při překročení teploty

V režimu „Rychlé zmrazení“ nebo „Mražení“ se vydají alarmy, pokud je při zapnutí chladničky zjištěna teplota v oddílu vyšší než -10 °C, přičemž nastavená teplota bude nepřetržitě blikat. V takovém případě lze stisknutím libovolné klávesy zobrazit teplotu v oddílu při zapnutí systému a normální zobrazení se obnoví stisknutím libovolné klávesy znovu nebo po 5 s, což znamená, že chlazení systému je normální. Po určité době provozu bude teplota v oddílu chladničky automaticky řízena podle nastavené teploty. Když teplota systému dosáhne stabilního stavu, potraviny vložené dovnitř budou plně vychlazené po 2–3 hodinách, ale v létě při vysokých teplotách to může trvat déle než 4 hodiny, než se potraviny plně vychladí.

★ Alarm poruchy

Pokud se na ovládacím panelu zobrazí E0, E1, E2, EH nebo EC, znamená to poruchu chladničky/mrazničky. V takovém případě kontaktujte servisní oddělení.

V. Pokyny pro skladování potravin

Skladování potravin

Police: Při vyjímání police ji nejprve nadzvedněte a poté vytáhněte; při instalaci police ji nejprve umístěte na správné místo a pak spusťte dolů.

Zásuvka na ovoce a zeleninu (šuplík): Šuplík můžete vytáhnout pro lepší přístup k potravinám.

Do chladničky/mrazničky nevkládejte příliš mnoho nebo příliš těžkých potravin. Mezi potravinami ponechte dostatečný prostor; pokud jsou příliš blízko sebe, proudění studeného vzduchu bude blokováno, což ovlivní chladicí účinek. Neskladujte nadměrné nebo příliš těžké potraviny, aby nedošlo k poškození police. Při ukládání potravin ponechte odstup od vnitřní stěny; a potraviny s vysokým obsahem vody neumísťujte příliš blízko zadní stěny chladničky, aby na ní nezamrzly.

Režim mrazničky:

Dlouhodobé skladování potravin: Mrazicí oddíl, kde je teplota obvykle řízena pod $-18\text{ }^{\circ}\text{C}$, je vhodný pro dlouhodobé uchovávání potravin, ale je třeba dodržovat dobu trvanlivosti uvedenou na obalech potravin.

Mrazicí zásuvka: Slouží ke skladování zmrazených potravin; větší kusy masa nebo ryb nakrájejte na menší kousky, zabalte je odděleně do sáčků na uchovávání čerstvosti a rovnoměrně je rozložte v zásuvce.

Rychlé zmrazování

- (1) Viz popis funkce rychlého zmrazování v části „Funkce“.
- (2) Ve srovnání s normálním zmrazováním umožňuje rychlé zmrazování potravinám projít zónou maximální tvorby ledových krystalů nejvyšší rychlostí. Rychlé zmrazování zmrazí vodu obsaženou v potravinách na jemné ledové krystaly, aniž by došlo k poškození buněčné membrány, takže při rozmrazování nedojde ke ztrátě buněčné šťávy a potraviny si zachovávají svou původní čerstvost a výživnou hodnotu.
- (3) Funkce rychlého zmrazování je navržena tak, aby zachovala výživové hodnoty zmrazených potravin, které jsou důkladně zmrazeny v co nejkratším čase. Rychlé zmrazování spotřebovává více energie než normální zmrazování.
 - ★ Než vložíte horké potraviny do mrazicího prostoru, nechte je vychladnout na pokojovou teplotu.
 - ★ Do mrazicího prostoru nevkládejte skleněné nádoby s tekutinou ani uzavřené plechovky s tekutinou, aby nedošlo k jejich prasknutí v důsledku zvětšení objemu po zamrznutí tekutiny.
 - ★ Rozdělte potraviny na vhodně malé porce.
 - ★ Potraviny je lepší před zmrazením zabalit do suchých sáčků, aby se sáčky nezmrazily k sobě. Potraviny by měly být zabaleny nebo zakryty vhodnými materiály, které jsou pevné, bez chuti, nepropustné pro vzduch a vodu, netoxické a neznečišťující, aby se zabránilo křížové kontaminaci a přenosu pachů.

Tipy pro nákup mražených potravin

1. Při nákupu mražených potravin si přečtěte pokyny pro skladování na obalu. Každou mraženou potravinu budete moci skladovat po dobu uvedenou u hodnocení hvězdičkami. Obvykle se jedná o dobu uvedenou jako „Spotřebujte do x“, která se nachází na přední straně obalu.
2. Zkontrolujte teplotu mrazicího boxu v obchodě, kde mražené potraviny kupujete.
3. Ujistěte se, že obal mražených potravin je v perfektním stavu.
4. Mražené výrobky nakupujte vždy jako poslední při nákupu nebo návštěvě supermarketu.
5. Snažte se mražené potraviny během nákupu a cesty domů držet pohromadě, protože tak pomůžete udržet potraviny chladnější.
6. Nekupujte mražené potraviny, pokud je nemůžete okamžitě zmrazit. Ve většině supermarketů a železářství lze zakoupit speciální izolační tašky. Ty udržují mražené potraviny déle chladné.
7. U některých potravin není nutné je před vařením rozmrazovat. Zeleninu a těstoviny lze přidat přímo do vroucí vody nebo vařit v páře. Mražené omáčky a polévky lze dát do hrnce a pomalu ohřívat, dokud se nerozmrazí.
8. Používejte kvalitní potraviny a manipulujte s nimi co nejméně. Pokud jsou potraviny zmrazené v malých množstvích, jejich zmrazení a rozmrazení trvá méně času.
9. Odhadněte množství potravin, které chcete zmrazit. Při zmrazování velkého množství čerstvých potravin nastavte ovládací knoflík teploty na nízký režim a snižte teplotu mrazničky. Potraviny tak lze zmrazit rychle a zachovat jejich čerstvost.

Jak používat zásobník na led

Umístěte zásobník na led do horní části mrazicího prostoru, aby se co nejdříve vytvořil led.

VI. Tipy pro zvláštní potřeby

Přemístění chladničky/mrazničky

Umístění

Neumisťujte chladničku/mrazničku do blízkosti zdrojů tepla, např. sporáku, kotle nebo radiátoru. Vyvarujte se přímému slunečnímu záření v přístavcích nebo zimních zahradách.

Vyrovnaní

Zajistěte vyrovnaní chladničky/mrazničky pomocí předních vyrovnávacích nožiček. Pokud není chladnička/mraznička vyrovnaná, může to mít vliv na těsnost dveří chladničky/mrazničky nebo dokonce vést k poruše chladničky/mrazničky. Po umístění chladničky/mrazničky na místo počkejte 4 hodiny, než ji začnete používat, aby se chladivo usadilo.

Instalace

Nezakrývejte ani neblokujejte ventilační otvory nebo mřížky vašeho spotřebiče.

Pokud budete delší dobu mimo domov

- Pokud spotřebič nebudete několik měsíců používat, nejprve jej vypněte a poté odpojte zástrčku ze zásuvky.
- Vyjměte všechny potraviny.
- Vnitřek spotřebiče důkladně vyčistěte a vysušte. Abyste zabránili vzniku zápachu a plísní, nechte dvířka pootevřená: v případě potřeby je zablokujte v otevřené poloze nebo dvířka demontujte.
- Vyčištěný spotřebič uchovávejte na suchém, větraném místě mimo dosah zdrojů tepla, umístěte jej na rovnou plochu a neukládejte na něj těžké předměty.
- Spotřebič by neměl být přístupný dětem.

VII. Údržba a čištění



Před čištěním nejprve odpojte napájecí zástrčku; nezapojte ani neodpojte zástrčku mokřýma rukama, protože hrozí nebezpečí úrazu elektrickým proudem a zranění. Nevylévejte vodu přímo na chladničku/mrazničku, aby nedošlo k rezivění, úniku chladiva a nehodám. Nesahejte rukama do spodní části chladničky/mrazničky, protože byste se mohli poškrábat o ostré kovové rohy.

Vnitřní a vnější čištění

Zbytky potravin v chladničce/mrazničce mohou způsobovat nepříjemný zápach, proto je nutné chladničku/mrazničku pravidelně čistit. Prostor pro čerstvé potraviny se obvykle čistí jednou za měsíc.

Vyjměte všechny police, zásuvky na zeleninu, držáky na láhve, krycí desku, zásuvky atd. a vyčistěte je měkkým hadříkem nebo houbou namočenou v teplé vodě nebo neutrálním čisticím prostředku.

Často odstraňujte prach nahromaděný na zadním panelu a bočních deskách chladničky/mrazničky.

Po použití čisticího prostředku jej opláchněte čistou vodou a poté otřete do sucha.



K čištění povrchu skříně, těsnění dveří, plastových ozdobných dílů atd. nepoužívejte kartáče s tvrdými štětinami, ocelové kartáče, čisticí prostředky, mýdlový prášek, alkalické čisticí prostředky, benzen, benzín, kyseliny, horkou vodu a jiné korozivní nebo rozpustné látky, aby nedošlo k poškození.

Těsnění dveří opatrně otřete do sucha a drážku vyčistěte dřevěnou tyčinkou omotanou bavlněnou nití. Po vyčištění nejprve upevněte čtyři rohy těsnění dveří a poté jej po částech zasuňte do drážky dveří.

Přerušení dodávky elektrické energie nebo porucha chladicího systému.

- V případě delšího výpadku chladicího zařízení (např. přerušení dodávky elektrické energie nebo porucha chladicího systému) se postarejte o zmrazené potraviny.
- Snažte se otevírat dveře chladničky/mrazničky co nejméně, aby potraviny zůstaly bezpečně a čerstvě uchovány po celé hodiny i v horkém létě.
- Pokud dostanete předem upozornění na výpadek proudu:
 - 1) Nastavte termostat na vysoký režim hodinu předem, aby potraviny zcela zamrzly (během této doby neukládejte nové potraviny!). Jakmile se dodávka elektřiny vrátí do normálu, nastavte teplotu zpět na původní hodnotu.
 - 2) Můžete také připravit led v nepropustné nádobě a umístit jej do horní části chladničky/mrazničky, aby se prodloužila doba skladování čerstvých potravin.



Poznámka: Jakmile začnete chladničku/mrazničku používat, je lepší ji používat nepřetržitě a za normálních okolností ji nevypínat, aby nedošlo ke zkrácení její životnosti.

Rozmrazování

Tento spotřebič je vybaven funkcí automatického odmrazování, takže není nutné jej odmrazovat ručně.

Výměna žárovky

Chladnička/mraznička je osvětlena LED žárovkou, která se vyznačuje nízkou spotřebou energie a dlouhou životností. V případě jakékoli závady kontaktujte poprodejní servis.

Typ žárovky: LED světlo.

Úroveň energetické účinnosti: G (v závislosti na skutečných vlastnostech produktu, viz certifikační zpráva)

Bezpečnostní kontrola po údržbě

Je napájecí kabel poškozený nebo přerušovaný? Je zástrčka pevně zasunuta do zásuvky?

Není zástrčka nadměrně zahřátá?



Poznámka: Pokud je napájecí kabel nebo zástrčka poškozená nebo znečištěná prachem, může dojít k úrazu elektrickým proudem nebo požáru. V případě jakékoli abnormality odpojte napájecí zástrčku a kontaktujte prodejce.

Jak demontovat polici chladničky/mrazničky:

Držte držák na láhve oběma rukama a poté jej vytáhněte nahoru.

Odklopte kryt:

Držte odklápací kryt ve svislé poloze, zarovnejte jeho pravou stranu s otvorem otočného hřídele a poté jej silou vytáhněte, abyste odklápací kryt demontovali.



Poznámka: Je zakázáno zavírat dveře, když je odklápací kryt otevřený, jinak by mohlo dojít k poškození dveří chladničky/mrazničky.

VIII. Jednoduchá analýza a odstranění závad

Pokud jde o následující drobné poruchy, ne každá porucha musí být opravena technickým servisním personálem; můžete se pokusit problém vyřešit sami.

Závada	Příčina	Řešení
• Spotřebič nechladí	<ul style="list-style-type: none"> •Není odpojen napájecí kabel? •Nejsou jističe a pojistky poškozené? •Nedošlo k výpadku proudu? 	<ul style="list-style-type: none"> •Znovu zapojte zástrčku. •Otevřete dveře a zkontrolujte, zda svítí světlo.
•Nenormální hluk	<ul style="list-style-type: none"> •Je chladnička/mraznička stabilní? •Nedotýká se chladnička/mraznička stěny? 	<ul style="list-style-type: none"> •Nastavte vyrovnávací nožičky chladničky/mrazničky. •Odtáhněte chladničku/mrazničku dál od stěny.
•Špatná účinnost chlazení	<ul style="list-style-type: none"> •Vkládáte do ní horké jídlo nebo příliš mnoho jídla? •Otevíráte často dveře? •Připevňujete sáčky s potravinami k těsnění dveří? •Je spotřebič vystaven přímému slunečnímu záření nebo se nachází v blízkosti pece nebo sporáku? •Je spotřebič dobře větraný? •Není nastavená příliš vysoká teplota? 	<ul style="list-style-type: none"> •Vkládáte jídlo do chladničky/mrazničky, až když vychladne? •Zkontrolujte a zavřete dveře. •Přemístění chladničky/mrazničky z dosahu zdroje tepla. •Uvolněte prostor, aby byla zajištěna dobrá ventilace. •Nastavte vhodnou teplotu.
•Zvláštní zápach v chladničce/mrazničce	<ul style="list-style-type: none"> •Jsou v ní nějaké zkažené potraviny? •Je třeba spotřebič vyčistit? •Uložili jste do ní potraviny s výraznou vůní? 	<ul style="list-style-type: none"> •Zkažené potraviny zlikvidujte. •Vyčistěte chladničku/mrazničku. •Zabalte potraviny s výraznou vůní.
•Dveřní alarm	<ul style="list-style-type: none"> •Jsou otevřené dveře chladničky/mrazničky? 	<ul style="list-style-type: none"> •Otevřete dveře chladničky/mrazničky a znovu je zavřete.
•Všechny kontrolky na displeji svítí	<ul style="list-style-type: none"> •Je funkce odmrazování zapnutá? 	<ul style="list-style-type: none"> •Podržte tlačítko SET po dobu 3 sekund (podrobnosti naleznete v části Funkce o odmrazování).



Poznámka: Pokud výše uvedené popisy nelze použít k řešení problému, nerozebírejte a neopravujte spotřebič sami. Opravy prováděné nezkušenými osobami mohou způsobit zranění nebo vážné poruchy spotřebiče. Obratťe se na místní prodejnu, kde jste zařízení zakoupili. Servis tohoto produktu by měl provádět autorizovaný technik a měly by být použity pouze originální náhradní díly.

Pokud spotřebič delší dobu nepoužíváte, odpojte jej od elektrické sítě, vyprázdněte všechny potraviny a vyčistěte spotřebič, přičemž nechte dveře pootevřené, aby se zabránilo vzniku nepříjemných pachů.)

Obrácení dveří

1. Ujistěte se, že je vaše chladnička/mraznička odpojená od sítě.
2. Nadzvedněte kryt pantu nahoru a sejměte ho, odstraňte tři šrouby, které upevňují horní pant k dvířkám, a poté pant vyjměte.



3. Sejměte dveře chladničky/mrazničky.
4. Odstraňte šrouby, které upevňují spodní pant k pravé straně těla spotřebiče, a poté pant vyjměte.

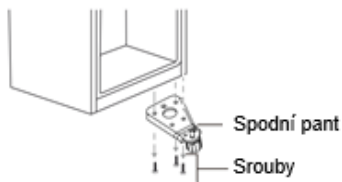

5. Odstraňte podložku a matku, které upevňují čepový hřídel k pravému otvoru na spodním pantu, a poté hřídel vyjměte.



6. Vložte čepový hřídel do levého otvoru na spodním pantu a poté hřídel zajistěte podložkou a maticí.



7. Nainstalujte spodní pant na levou stranu těla spotřebiče.
8. Odstraňte šroub, který zajišťuje zarážku dveří z pravé dolní strany dveří chladničky/mrazničky, poté zarážku dveří vyjměte a nainstalujte ji na levou dolní stranu.



9. Nainstalujte dveře chladničky/mrazničky.
10. Přesuňte kryt dveří z pravé horní strany dveří chladničky/mrazničky na levou horní stranu dveří. A přesuňte kryt levého otvoru na pravou stranu.

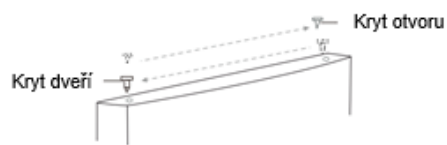

11. Sejměte kryt otvoru z levé horní strany skříně a upevněte jej na pravé horní straně skříně.

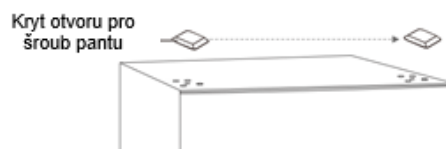

12. Připevněte horní pant k levé horní straně těla spotřebiče pomocí tří šroubů, které jste předtím vyšroubovali. Před utažením šroubů horního pantu se ujistěte, že horní část dveří je v úrovni těla spotřebiče a že gumové těsnění dobře těsní.

13. Nasadte kryt pantu na pant v levé horní části těla spotřebiče.



14. Odstraňte zátky levého otvoru, odšroubujte šrouby a odstraňte zátky pravého otvoru.

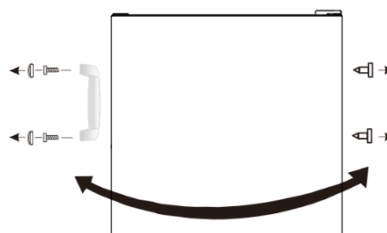

15. Nainstalujte zátky pravého otvoru na levou stranu dveří a nainstalujte madlo na pravou stranu dveří.

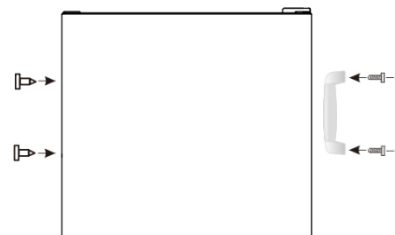

Poznámka: Před utažením šroubů pantů se ujistěte, že gumová těsnění dobře přiléhají k tělu spotřebiče po celém obvodu dveří.

IX. Pokyny pro bezpečnou likvidaci

Elektrické informace

Tento elektrický spotřebič musí být uzemněný.

Tento výrobek je vybaven zástrčkou, která je vhodná pro všechny domy vybavené zásuvkami splňujícími současné specifikace.

Pokud namontovaná zástrčka není vhodná pro vaše zásuvky, je třeba ji odříznout a pečlivě zlikvidovat. Aby nedošlo k možnému úrazu elektrickým proudem, nevkládejte vyřazenou zástrčku do zásuvky.

Likvidace

Staré spotřebiče mají stále určitou přidanou hodnotu. Ekologický přístup zajistí, že cenné suroviny budou recyklovány. Chladiva použitá ve vašem spotřebiči a izolační materiály vyžadují speciální postupy při manipulaci. Před manipulací se ujistěte, že na zadní straně spotřebiče nejsou poškozené trubky.

Aktuální informace o možnostech likvidace starých spotřebičů a obalů ze starých spotřebičů lze získat na místním obecním úřadě.

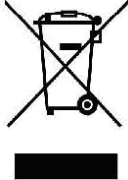
Správná likvidace tohoto produktu	
	Toto označení znamená, že tento produkt nesmí být likvidován spolu s ostatním domácím odpadem v celé EU. Abyste zabránili možnému poškození životního prostředí nebo zdraví lidí nekontrolovanou likvidací odpadu, recyklujte jej zodpovědně a podporujte tak udržitelné opětovné využití materiálových zdrojů. Chcete-li vrátit použité zařízení, využijte systémy pro vrácení a sběr nebo se obraťte na prodejce, u kterého jste produkt zakoupili. Ten může tento produkt převzít k ekologicky bezpečné recyklaci.

Varování týkající se likvidace

- Chladivo a cyklopentanový pěnový materiál používaný v chladničce/mrazničce jsou hořlavé. Proto musí být chladnička/mraznička při likvidaci uchovávána mimo dosah zdrojů ohně a musí být získána zpět speciální společností s odpovídající kvalifikací, nikoli spalováním, aby se zabránilo poškození životního prostředí nebo jinému poškození.
- Při likvidaci chladničky/mrazničky demontujte dveře a odstraňte těsnění dveří a polic; dveře a police uložte na vhodné místo, aby se pod nimi nemohly zachytit děti.

Poznámka: Adresa nebo kontaktní telefonní číslo servisního místa se může změnit bez předchozího upozornění. Při požadavku na servis si prosím ověřte, zda se jedná o servis, který je přidružený k naší společnosti.

Pokyny k vyhledání informací o modelu v databázi produktů, jak je definováno v nařízení (EU) 2019/2019, prostřednictvím webového odkazu na informace o modelu uložené v databázi produktů nebo odkazu na databázi produktů a informace o tom, jak najít identifikátor modelu na produktu.

Vážení užívateľa, tento návod obsahuje základné informácie o produkte, návod na použitie, diagnostiku porúch a základné metódy riešenia problémov. Aby ste lepšie porozumeli tomuto produktu a mohli ho správne používať, starostlivo si tento návod prečítajte a uchovajte ho.

OBSAH

I.	BEZPEČNOST.....	5
II.	POPIS SPOTŘEBIČE.....	7
III.	PŘÍPRAVA K POUŽITÍ.....	7
IV.	FUNKCE.....	9
V.	POKYNY PRO SKLADOVÁNÍ POTRAVIN.....	11
VI.	TIPY PRO ZVLÁŠTNÍ POTŘEBY.....	11
VII.	ÚDRŽBA A ČIŠTĚNÍ.....	12
VIII.	JEDNODUCHÁ ANALÝZA A ODSTRANĚNÍ ZÁVAD.....	13
IX.	POKYNY PRO BEZPEČNOU LIKVIDACI.....	15

I. BEZPEČNOSŤ



VAROVANIE!

Vykonávanie údržby alebo opráv, ktoré vyžadujú sňatie krytov, je nebezpečné pre všetky osoby okrem autorizovaného servisného personálu. Aby ste sa vyhli riziku úrazu elektrickým prúdom, nepokúšajte sa tento prístroj opravovať sami.

VAROVANIE!

Nebezpečenstvo požiaru / horľavé materiály.



Bezpečnostné tipy

Na rozmrazovanie chladničky/mrazničky nepoužívajte elektrické spotrebiče, ako je fén alebo ohrievač. Nádoby s horľavými plynmi alebo kvapalinami môžu pri nízkych teplotách unikať. V chladničke/mrazničke neskladujte žiadne nádoby s horľavými materiálmi, ako sú spreje, náplne do hasiacich prístrojov atď. Do mraziaceho priestoru neukladajte sýtené alebo šumivé nápoje. Ľadové nanuky môžu spôsobiť „omrzliny/popáleniny mrazom“, pokiaľ sú konzumované priamo z chladničky/mrazničky. Nevyberajte predmety z chladničky/mrazničky, ak máte vlhké/mokrú ruku, pretože by mohlo dôjsť k odreninám kože alebo „omrzlinám/popáleninám mrazom“. Fľaše a plechovky nesmú byť umiestnené v mrazničke, pretože môžu prasknúť, keď ich obsah zamrzne. Je potrebné dodržiavať doby skladovania odporúčané výrobcom. Pozri príslušné pokyny. Nedovoľte deťom manipulovať s ovládacími prvkami alebo sa hrať s chladničkou/mrazničkou. Chladnička/mraznička je ťažká. Pri jej premiestňovaní buďte opatrní. Je nebezpečné meniť špecifikácie alebo sa pokúšať akýmkoľvek spôsobom upravovať tento výrobok. V chladničke/mrazničke neskladujte horľavé plyny ani kvapaliny. Ak je napájací kábel poškodený, musí byť vymenený výrobcom, jeho servisným zástupcom alebo podobne kvalifikovanou osobou, aby sa predišlo nebezpečenstvu.

Tento spotrebič môžu používať deti vo veku od 8 rokov a osoby so zníženými fyzickými, zmyslovými alebo mentálnymi schopnosťami alebo s nedostatočnými skúsenosťami a znalosťami, ak sú pod dohľadom alebo boli poučené o bezpečnom používaní spotrebiča a rozumejú súvisiacim rizikám. Deti sa nesmú so spotrebičom hrať. Čistenie a údržba spotrebiča nesmie byť vykonávaná deťmi bez dozoru. Tento chladiaci spotrebič nie je určený na použitie ako vstavaný spotrebič. Tento spotrebič je určený na použitie v domácnostiach a podobných aplikáciách, ako sú kuchynských priestoroch pre zamestnancov v obchodoch, kanceláriách a iných pracovných prostrediach; poľnohospodárskych usadlostiach a pre klientov v hoteloch, motelloch a iných obytných prostrediach; prostredie typu bed and breakfast; catering a podobné nie maloobchodné aplikácie. Udržujte ventilačné otvory v kryte spotrebiča alebo vo vstavanej konštrukcii voľné. Na urýchlenie procesu odmrazovania nepoužívajte mechanické zariadenia ani iné prostriedky, okrem tých, ktoré odporúča výrobca. Nezničte chladiaci okruh. Nepoužívajte elektrické spotrebiče vo vnútri priestorov na skladovanie potravín v zariadení, pokiaľ nie sú odporúčané výrobcom. V tomto spotrebiči neskladujte výbušné látky, ako sú aerosólové nádoby s horľavým hnacím plynom. Tento spotrebič nie je určený na použitie osobami (vrátane detí) so zníženými fyzickými, zmyslovými alebo mentálnymi schopnosťami alebo s nedostatočnými skúsenosťami a znalosťami, pokiaľ im nebola poskytnutá dohľad alebo inštrukcie týkajúce sa používania spotrebiča osobou zodpovednou za ich bezpečnosť. Deti by mali byť pod dohľadom, aby sa zabezpečilo, že sa so spotrebičom nehrajú.

– **VAROVANIE:** Udržujte ventilačné otvory v kryte spotrebiča alebo vo vstavanej konštrukcii voľné a bez prekážok.

– **VAROVANIE:** Nepoužívajte na urýchlenie procesu odmrazovania mechanické zariadenia ani iné prostriedky, ktoré neboli odporúčané výrobcom.

– **VAROVANIE:** Nezničte chladiaci okruh.

– **VAROVANIE:** Nepoužívajte elektrické spotrebiče vo vnútri priestorov na skladovanie potravín v zariadení, pokiaľ nie sú odporúčané výrobcom.

– **VAROVANIE:** Chladiace zariadenia – najmä chladničky s mrazničkou typu I – nemusia fungovať správne (možnosť rozmrazenia obsahu alebo prílišného zvýšenia teploty v mraziacom priestore), pokiaľ sú po dlhšiu dobu umiestnené v prostredí s teplotou nižšou, než je dolná hranica teplotného rozsahu, pre ktorý je chladiace zariadenie určené.

– **VAROVANIE:** Kľúče od dverí alebo viek vybavených zámkami a kľúčmi je nutné uchovávať mimo dosahu detí a mimo dosahu chladiaceho zariadenia, aby sa zabránilo uzamknutiu detí vo vnútri.

– **VAROVANIE:** Chladivo použité vo vašom spotrebiči a izolačné materiály vyžadujú špeciálne postupy pri likvidácii.

– **VAROVANIE:** Pri umiestnení zariadenia sa uistite, že napájací kábel nie je zachytený alebo poškodený.

– **VAROVANIE:** Neumiestňujte viac prenosných zásuviek alebo prenosných napájacích zdrojov na zadnú stranu spotrebiča.

Deti vo veku od 3 do 8 rokov môžu nakladať a vykladať chladiace zariadenia.

Aby nedošlo ku kontaminácii potravín, dodržujte prosím nasledujúce pokyny:

– Dlhodobé otvorenie dverí môže spôsobiť výrazné zvýšenie teploty v priestoroch spotrebiča.

– Pravidelne čistite povrchy, ktoré môžu prísť do styku s potravinami, a prístupné odtokové systémy.

– Vyčistite nádrže na vodu, pokiaľ neboli používané po dobu 48 hodín; prepláchnite vodný systém pripojený k vodovodnému poriadku, pokiaľ nebola voda odoberaná po dobu 5 dní.

– Skladujte surové mäso a ryby v chladničke vo vhodných nádobách, aby nedošlo k ich kontaktu s inými potravinami alebo nekvapkalo na iné potraviny.

– Dvojhviezdičkové mraziace priehradky sú vhodné na skladovanie vopred zmrazených potravín, skladovanie alebo výrobu ľadovej zmrzliny a výrobu kociek ľadu.

– Jednohviezdičkové, dvojhviezdičkové a trojhviezdičkové priehradky nie sú vhodné na zmrazovanie čerstvých potravín.

– Ak je chladiace zariadenie dlhší čas prázdne, vypnite ho, odmrazte, vyčistite, vysušte a nechajte dvere otvorené, aby sa v zariadení nevytvorila pleseň.

Elektrické pripojenie

⚡VAROVANIE⚡

Napájací kábel tohto spotrebiča je vybavený zástrčkou, ktorá sa zapája do štandardných zásuviek, aby sa minimalizovala možnosť úrazu elektrickým prúdom. Za žiadnych okolností nezabudnite, že napájací kábel musí byť uzemnený. Tento chladiaci spotrebič vyžaduje štandardnú elektrickú zásuvku **220–240 V AC 50/60 Hz (vysoké napätie)** s uzemnením. Napájací kábel by mal byť upevnený za spotrebičom a nemal by byť ponechaný voľne ležať alebo visieť, aby nedošlo k náhodnému zraneniu. Nikdy neodpájajte chladničku ťahaním za napájací kábel. Vždy uchopte zástrčku pevne a vytiahnite ju priamo zo zásuvky.

Rozsah klimatických podmienok

Informácie o klimatickom rozsahu spotrebiča sú uvedené na typovom štítku. Uvádza, pri akej okolitej teplote (tj teplote miestnosti, v ktorej spotrebič pracuje) je prevádzka spotrebiča optimálna (správna).

Rozsah klimatických podmienok	Prípustná teplota okolia
SN	od +10 °C do +32 °C
N	od +16 °C do +32 °C
ST	od +16 °C do +38 °C
T	od +16 °C do +43 °C

Poznámka: Vzhľadom na limitné hodnoty rozsahu okolitej teploty pre klimatické triedy, pre ktoré je chladiace zariadenie navrhnuté, a vzhľadom na to, že vnútorné teploty môžu byť ovplyvnené faktormi, ako je umiestnenie chladiaceho zariadenia, okolitá teplota a frekvencia otvárania dverí, môže byť potrebné nastavenie akéhokoľvek zariadenia na reguláciu teploty upraviť tak, aby tieto faktory zohľadňoval.



Poznámka: Pri prevádzke v prostredí inom ako je špecifikovaný klimatický typ (tj mimo rozsahu menovitej teploty okolia) nemusí byť zariadenie schopné udržiavať požadovanú teplotu v komore.

Zámky

Ak je vaša chladnička/mraznička vybavená zámkom, uchovávajte kľúč mimo dosahu detí a mimo dosahu spotrebiča, aby sa deti nemohli zamknúť vo vnútri. Pri likvidácii starej mrazničky odloďte všetky staré zámky alebo západky ako bezpečnostné opatrenie.

Bez freónu

V chladničke/mrazničke je použité chladivo bez freónu (R600a) a penový izolačný materiál (cyklopentan), ktoré sú šetrné k životnému prostrediu, nepoškodzujú ozónovú vrstvu a majú veľmi malý vplyv na globálne otepľovanie. R600a je horľavý a je uzavretý v chladiacom systéme, pri bežnom používaní nedochádza k úniku. V prípade úniku chladiva v dôsledku poškodenia chladiaceho okruhu však zariadenie udržujte mimo dosahu otvoreného ohňa a čo najrýchlejšie otvorte okná na vetranie.

II. Popis spotrebiča

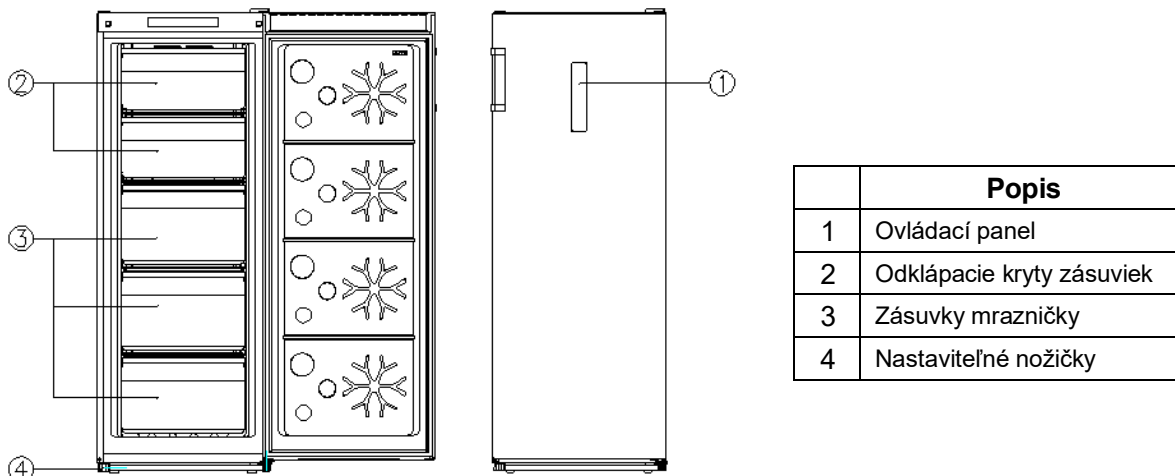

Vzhľadom na technologické inovácie nemusia byť popisy produktov v tomto návode úplne zhodné s vašou chladničkou/mrazničkou. Podrobné informácie sú uvedené v súlade s finálnym produktom.

III. Príprava na použitie

Miesto inštalácie:

1. Odvetrávanie

Miesto, ktoré vyberiete na inštaláciu chladničky/mrazničky, by malo byť dobre vetrané a malo by obsahovať menej horúceho vzduchu. Neumiestňujte chladničku/mrazničku do blízkosti zdrojov tepla, ako je sporák, a vyhnite sa priamemu slnečnému žiareniu, aby bol zaistený chladiaci účinok a zároveň úspora energie. Nenechávajte chladničku/mrazničku na vlhkom mieste, aby nedošlo k jej korózii a úniku chladiva. Výsledok delenia množstva chladiva v chladničke/mrazničke celkovým priestorom miestnosti, v ktorej je mraznička inštalovaná, musí byť menší ako 8 g/m³.

Poznámka: Množstvo chladiva v mrazničke je uvedené na typovom štítku.

2. Priestor na odvod tepla

Pri prevádzke chladnička/mraznička vydáva teplo do okolia. Preto by mal byť ponechaný voľný priestor aspoň 30 mm na hornej strane, viac ako 100 mm na oboch stranách a viac ako 50 mm na zadnej strane chladničky/mrazničky.

Rozmery v mm:

W	D	H	A	B	C(°)	E	F
547	656	1448	918	1109	130±5	50	100

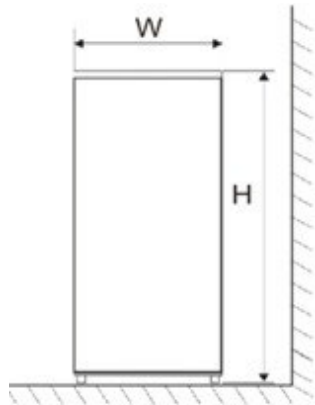

Obr. 1

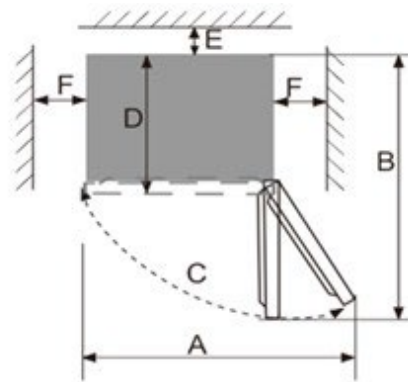

Obr. 2

Poznámka: Obrázok 1 a obrázok 2 iba ilustrujú priestorové nároky produktu.

3. Rovný povrch

Chladničku/mrazničku umiestnite na pevnú a rovnú podlahu (podložku), aby bola stabilná, inak bude dochádzať k vibráciám a hluku. Pokiaľ je chladnička/mraznička umiestnená na podlahových materiáloch, ako je koberec, slamová rohož, polyvinylchlorid, mali by byť pod mrazničku položené pevné podložky, aby sa zabránilo zmene farby v dôsledku odvodu tepla.



Okolo spotrebiča alebo v zabudovanej konštrukcii musí byť zaistené voľné vetranie.

Príprava na použitie

1. Doba odležania

Po správnej inštalácii a dôkladnom vyčistení chladničky/mrazničky ju nezapínajte okamžite. Chladničku/mrazničku zapnite až po viac ako 1 hodine odstavenia, aby bola zaistená jej normálna prevádzka.

2. Čistenie

Skontrolujte príslušenstvo vo vnútri chladničky/mrazničky a vnútro utrite mäkkou handričkou.

3. Zapnutie

Zasuňte zástrčku do pevnej zásuvky, aby sa spustil kompresor. Po 1 hodine otvorte dvere chladničky/mrazničky. Pokiaľ teplota vo vnútri chladiaceho priestoru výrazne poklesla, znamená to, že chladiaci systém funguje normálne.

4. Skladovanie potravín

Po určitej dobe prevádzky chladničky/mrazničky sa vnútorná teplota chladničky/mrazničky automaticky reguluje podľa nastavenia teploty užívateľom. Po úplnom ochladení chladničky/mrazničky vložte potraviny, ktorých úplné ochladenie obvykle trvá 2 až 3 hodiny. V lete, keď sú teploty vysoké, trvá úplné ochladenie potravín dlhšie ako 4 hodiny (pred ochladením vnútornej teploty sa snažte otvárať dvere mrazničky čo najmenej).



Ak je chladnička/mraznička inštalovaná na vlhkom mieste, skontrolujte, či je zemiaci vodič a istič proti úniku prúdu v poriadku. Pokiaľ dochádza k vibračným zvukom v dôsledku kontaktu mrazničky so stenou alebo pokiaľ sa stena sčernie v dôsledku prúdenia vzduchu okolo kompresora, premiestnite mrazničku ďalej od steny. Inštalácia chladničky/mrazničky môže spôsobiť rušivé zvuky alebo obrazové poruchy v mobilných telefónoch, pevných telefónoch, rádiových prijímačoch a televízoroch v okolí, preto sa v takom prípade snažte chladničku/mrazničku umiestniť čo najďalej.

IV. Funkcia

Keď je spotrebič prvýkrát pripojený k napájaniu, všetky ikony na displeji sa na 2 sekundy rozsvietia a systém v predvolenom nastavení pracuje na -18 °C.

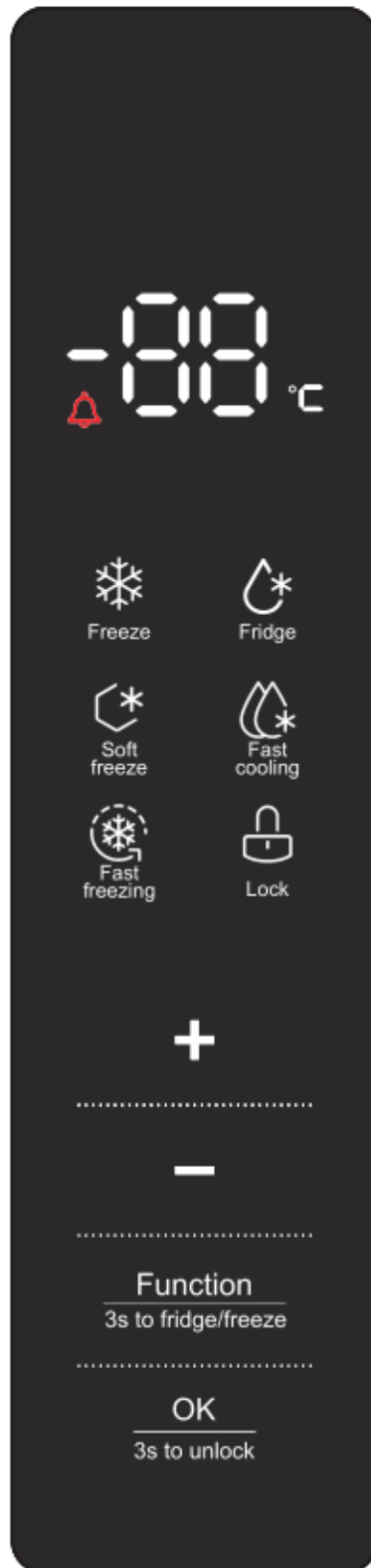

★Nastavenie teploty

- 1) Teplotu je možné nastaviť stlačením klávesu „+“ alebo „-“. Hodnota teploty vybraného teplotného režimu začne blikať pri prvom stlačení uvedenej klávesy; potom sa teplota pri každom stlačení klávesu „+“ alebo „-“ zvýši alebo zníži o jednu hodnotu. Po nastavení teploty stlačte kláves „OK“ pre potvrdenie.
- 2) V režime chladničky je rozsah teplôt 2~8 °C (nastavuje sa cyklicky); v režime mrazničky je rozsah teplôt -16~-24 °C (nastavuje sa cyklicky). Pri prvom zapnutí systému chladničky sa všetky ikony na displeji rozsvietia na 2 s, pričom teplota je v predvolenom nastavení riadená na -18 °C. Pokiaľ do 15 sekúnd nedôjde k žiadnemu stlačeniu klávesu a dvierka chladničky sú zatvorené, displej zhasne a všetky klávesy sa automaticky zamknú. Keď je displej vypnutý, rozsvieti sa pri otvorení dvierok chladničky alebo stlačení ľubovoľného klávesu. Pri zamknutých klávesoch je možné podržať klávesu „OK“ po dobu 3 s pre ich odomknutie.

★ Nastavenie funkcií

- 1) Pri prvom stlačení klávesu „Funkcia“ začne vybraná funkcia blikať a je možné ju meniť; v tomto okamihu je možné klávesom „Funkcie“ vybrať požadovanú funkciu; nakoniec stlačte klávesu „OK“ pre potvrdenie vybranej funkcie. V režime chladničky sa funkcie cyklicky striedajú takto: Chladnička → Rýchle chladenie → Chladnička; v režime mrazničky sa funkcie cyklicky striedajú takto: Mrazenie → Mäkké mrazenie → Rýchle zmrazenie → Mrazenie.
- 2) Podržaním klávesu „Funkcia“ po dobu 3 s je možné prepínať medzi režimom chladničky a mrazničky.
- 3) Rozsah teplôt pre jednotlivé funkčné režimy:
 - A. Pri zapnutej funkcii „Chladnička“ je rozsah teplôt 2~8 °C, ktorý je možné nastaviť stlačením klávesu „+“ alebo „-“.
 - B. Pri zapnutej funkcii „Rýchle chladenie“ je teplota riadená na 2 °C a nie je možné ju meniť. Po 8 hodinách prevádzky sa funkcia rýchleho chladenia automaticky vypne.
 - C. Pri zapnutej funkcii „Mrazenie“ je rozsah teplôt -16~-24 °C, ktorý je možné nastaviť stlačením klávesu „+“ alebo „-“.
 - D. Pri zapnutej funkcii „Mäkké mrazenie“ je teplota riadená na -3 °C.
 - E. Pri zapnutej funkcii „Rýchle zmrazenie“ je teplota riadená na -32 °C a nie je možné ju meniť. Po 26 hodinách prevádzky sa funkcia rýchleho zmrazenia automaticky vypne a obnoví sa funkcia „Mrazenie“ (na -18 °C).

★ Detský zámok

- 1) Pri aktívnej funkcii „Detský zámok“ nie je možné meniť teplotu ani funkcie, aby sa zabránilo nechcenému ovládaniu.
- 2) Funkcia „Detský zámok“ sa automaticky zapne, pokiaľ do 15 sekúnd nedôjde k žiadnemu stlačeniu klávesu.
- 3) Podržaním klávesu „Zámok“ po dobu 3 s je možné funkciu detského zámku vypnúť a klávesy odomknúť.

★ Alarm otvorených dverí

Ak sú dvierka chladničky otvorené dlhšie ako 3 minúty, budú nepretržite vydávané zvukové alarmy, ktoré je možné zastaviť stlačením ľubovoľného klávesu, ale po 3 minútach sa obnovia, pokiaľ dvierka zostanú otvorené. Alarmy sa vypnú, až keď sa dvierka zavru.

★ Pamäť pri výpadku napájania

V prípade výpadku napájania si chladnička po obnovení napájania zachová prevádzkový stav nastavený pred výpadkom.

★ Oneskorenie zapnutia:

Aby sa zabránilo poškodeniu kompresora chladničky pri krátkodobom výpadku napájania (tj kratšom ako 5 minút), kompresor sa po zapnutí napájania okamžite nespustí.

★ Alarm pri prekročení teploty

V režime „Rýchle zmrazenie“ alebo „Mrazenie“ sa vydajú alarmy, pokiaľ je pri zapnutí chladničky zistená teplota v oddiele vyššia ako -10 °C, pričom nastavená teplota bude nepretržite blikať. V takom prípade je možné stlačením ľubovoľného klávesu zobrazíť teplotu v oddieli pri zapnutí systému a normálne zobrazenie sa obnoví stlačením ľubovoľného klávesu znovu alebo po 5 s, čo znamená, že chladenie systému je normálne. Po určitej dobe prevádzky bude teplota v oddieli chladničky automaticky riadená podľa nastavenej teploty. Keď teplota systému dosiahne stabilný stav, potraviny vložené dovnútra budú plne vychladené po 2–3 hodinách, ale v lete pri vysokých teplotách to môže trvať dlhšie ako 4 hodiny, kým sa potraviny úplne vychladia.

★ Alarm poruchy

Ak sa na ovládacom paneli zobrazí E0, E1, E2, EH alebo EC, znamená to poruchu chladničky/mrazničky. V takom prípade kontaktujte servisné oddelenie.

V. Pokyny pre skladovanie potravín

Skladovanie potravín

Police: Pri vyberaní police ju najskôr nadvihnite a potom vytiahnite; pri inštalácii police ju najskôr umiestnite na správne miesto a potom spustíte dole.

Zásuvka na ovocie a zeleninu (šuplík): Šuplík môžete vytiahnuť pre lepší prístup k potravinám.

Do chladničky/mrazničky nekladajte príliš veľa alebo príliš ťažkých potravín. Medzi potravinami ponechajte dostatočný priestor; ak sú príliš blízko seba, prúdenie studeného vzduchu bude blokované, čo ovplyvní chladiaci účinok. Neskladujte nadmerné alebo príliš ťažké potraviny, aby nedošlo k poškodeniu police. Pri ukladaní potravín ponechajte odstup od vnútornej steny; a potraviny s vysokým obsahom vody neumiestňujte príliš blízko zadnej steny chladničky, aby na nej nezamrzli.

Režim mrazničky:

Dlhodobé skladovanie potravín: Mraziaci oddiel, kde je teplota obvykle riadená pod $-18\text{ }^{\circ}\text{C}$, je vhodný pre dlhodobé uchovávanie potravín, ale je potrebné dodržiavať dobu trvanlivosti uvedenú na obaloch potravín.

Mraziaca zásuvka: Služi na skladovanie zmrazených potravín; väčšie kusy mäsa alebo rýb nakrájajte na menšie kúsky, zabaľte ich oddelene do vrecúšok na uchovávanie čerstvosti a rovnomerne ich rozložte v zásuvke.

Rýchle zmrazovanie

- (1) Pozri popis funkcie rýchleho zmrazovania v časti „Funkcie“.
- (2) V porovnaní s normálnym zmrazovaním umožňuje rýchle zmrazovanie potravinám prejsť zónou maximálnej tvorby ľadových kryštálov najvyššou rýchlosťou. Rýchle zmrazovanie zmrazí vodu obsiahnutú v potravinách na jemné ľadové kryštály bez toho, aby došlo k poškodeniu bunkovej membrány, takže pri rozmrazovaní nedôjde k strate bunkovej šťavy a potraviny si zachovajú svoju pôvodnú čerstvosť a výživnú hodnotu.
- (3) Funkcia rýchleho zmrazovania je navrhnutá tak, aby zachovala výživové hodnoty zmrazených potravín, ktoré sú dôkladne zmrazené v čo najkratšom čase. Rýchle zmrazovanie spotrebuje viac energie ako normálne zmrazovanie.
 - ★ Skôr ako vložíte horúce potraviny do mraziaceho priestoru, nechajte ich vychladnúť na izbovú teplotu.
 - ★ Do mraziaceho priestoru nekladajte sklenené nádoby s tekutinou ani uzavreté plechovky s tekutinou, aby nedošlo k ich prasknutiu v dôsledku zväčšenia objemu po zamrznutí tekutiny.
 - ★ Rozdeľte potraviny na vhodne malé porcie.
 - ★ Potraviny je lepšie pred zmrazením zabaliť do suchých vrecúšok, aby sa vrecká nezmrazili k sebe. Potraviny by mali byť zabalené alebo zakryté vhodnými materiálmi, ktoré sú pevné, bez chuti, nepriepustné pre vzduch a vodu, netoxické a neznečisťujúce, aby sa zabránilo krížovej kontaminácii a prenosu pachov.

Tipy na nákup mrazených potravín

1. Pri nákupe mrazených potravín si prečítajte pokyny na skladovanie na obale. Každú mrazenú potravinu budete môcť skladovať po dobu uvedenú pri hodnotení hviezdikami. Obvykle sa jedná o dobu uvedenú ako „Spotrebujte do x“, ktorá sa nachádza na prednej strane obalu.
2. Skontrolujte teplotu mraziaceho boxu v obchode, kde mrazené potraviny kupujete.
3. Uistite sa, že obal mrazených potravín je v perfektnom stave.
4. Mrazené výrobky nakupujte vždy ako posledné pri nákupe alebo návšteve supermarketu.
5. Snažte sa mrazené potraviny počas nákupu a cesty domov držať pohromade, pretože tak pomôžete udržať potraviny chladnejšie.
6. Nekupujte mrazené potraviny, pokiaľ ich nemôžete okamžite zmraziť. Vo väčšine supermarketov a železiarstva je možné zakúpiť špeciálne izolačné tašky. Tie udržujú mrazené potraviny dlhšie chladné.
7. U niektorých potravín nie je nutné ich pred varením rozmrazovať. Zeleninu a cestoviny je možné pridať priamo do vriacej vody alebo variť v pare. Mrazené omáčky a polievky je možné dať do hrnca a pomaly ohrievať, kým sa nerozmrazia.
8. Používajte kvalitné potraviny a manipulujte s nimi čo najmenej. Pokiaľ sú potraviny zmrazené v malých množstvách, ich zmrazenie a rozmrazenie trvá menej času.
9. Odhadnite množstvo potravín, ktoré chcete zmraziť. Pri zmrazovaní veľkého množstva čerstvých potravín nastavte ovládací gombík teploty na nízky režim a znížte teplotu mrazničky. Potraviny tak možno zmraziť rýchlo a zachovať ich čerstvosť.

Ako používať zásobník na ľad

Umiestnite zásobník na ľad do hornej časti mraziaceho priestoru, aby sa čo najskôr vytvoril ľad.

VI. Tipy pre zvláštne potreby

Premiestnenie chladničky/mrazničky

Umiestnenie

Neumiestňujte chladničku/mrazničku do blízkosti zdrojov tepla, napr. sporáka, kotla alebo radiátora. Vyvarujte sa priamemu slnečnému žiareniu v prístavcoch alebo zimných záhradách.

Vyrovnanie

Zaistite vyrovnanie chladničky/mrazničky pomocou predných vyrovnávacích nožičiek. Pokiaľ nie je chladnička/mraznička vyrovnaná, môže to mať vplyv na tesnosť dverí chladničky/mrazničky alebo dokonca viesť k poruche chladničky/mrazničky. Po umiestnení chladničky/mrazničky na miesto počkajte 4 hodiny, než ju začnete používať, aby sa chladiivo usadilo.

Inštalácia

Nezakrývajte ani neblokujte ventilačné otvory alebo mriežky vášho spotrebiča.

Pokiaľ budete dlhšiu dobu mimo domov

- Pokiaľ spotrebič nebudete niekoľko mesiacov používať, najskôr ho vypnite a potom odpojte zástrčku zo zásuvky.
- Vyberte všetky potraviny.
- Vnútro spotrebiča dôkladne vyčistite a vysušte. Aby ste zabránili vzniku zápachu a plesní, nechajte dvierka pootvorené: v prípade potreby ich zablokujte v otvorenej polohe alebo dvierka demontujte.
- Vyčistený spotrebič uchovávajte na suchom, vetranom mieste mimo dosahu zdrojov tepla, umiestnite ho na rovnú plochu a neukladajte naň ťažké predmety.
- Spotrebič by nemal byť prístupný deťom.

VII. Údržba a čistenie



Pred čistením najskôr odpojte napájaciu zástrčku; nezapájajte ani neodpájajte zástrčku mokrými rukami, pretože hrozí nebezpečenstvo úrazu elektrickým prúdom a zranenia. Nevylievajte vodu priamo na chladničku/mrazničku, aby nedošlo k hrdzaveniu, úniku chladiva a nehodám. Nesiahajte rukami do spodnej časti chladničky/mrazničky, pretože by ste sa mohli poškriabať o ostré kovové rohy.

Vnútorne a vonkajšie čistenie

Zvyšky potravín v chladničke/mrazničke môžu spôsobiť nepríjemný zápach, preto je nutné chladničku/mrazničku pravidelne čistiť. Priestor pre čerstvé potraviny sa obvykle čistí raz za mesiac.

Vyberte všetky police, zásuvky na zeleninu, držiaky na fľaše, kryciu dosku, zásuvky atď. a vyčistite ich mäkkou handričkou alebo špongiou namočenou v teplej vode alebo neutrálnom čistiacom prostriedku.

Často odstraňujte prach nahromadený na zadnom paneli a bočných doskách chladničky/mrazničky.

Po použití čistiaceho prostriedku ho opláchnite čistou vodou a potom utrite do sucha.



Na čistenie povrchu skrine, tesnenia dverí, plastových ozdobných dielov atď. nepoužívajte kefy s tvrdými štetinami, oceľové kefy, čistiace prostriedky, mydlový prášok, alkalické čistiace prostriedky, benzén, benzín, kyseliny, horúcu vodu a iné korozívne alebo rozpustné látky, aby nedošlo k poškodeniu.

Tesnenie dverí opatrne utrite do sucha a drážku vyčistíte drevenou tyčinkou omotanou bavlnenou niťou. Po vyčistení najskôr upevnite štyri rohy tesnenia dverí a potom ho po častiach zasuňte do drážky dverí.

Prerušenie dodávky elektrickej energie alebo porucha chladiaceho systému.

- V prípade dlhšieho výpadku chladiaceho zariadenia (napr. prerušenie dodávky elektrickej energie alebo porucha chladiaceho systému) sa postarajte o zmrazené potraviny.
- Snažte sa otvárať dvere chladničky/mrazničky čo najmenej, aby potraviny zostali bezpečne a čerstvo uchované po celé hodiny aj v horúcom lete.
- Ak dostanete vopred upozornenie na výpadok prúdu:
 - 1) Nastavte termostat na vysoký režim hodinu vopred, aby potraviny úplne zamrzli (počas tejto doby neukladajte nové potraviny!). Akonáhle sa dodávka elektriny vráti do normálu, nastavte teplotu späť na pôvodnú hodnotu.
 - 2) Môžete tiež pripraviť ľad v nepriepustnej nádobe a umiestniť ho do hornej časti chladničky/mrazničky, aby sa predĺžila doba skladovania čerstvých potravín.



Poznámka: Hneď ako začnete chladničku/mrazničku používať, je lepšie ju používať nepretržite a za normálnych okolností ju nevypínať, aby nedošlo k skráteniu jej životnosti.

Rozmrazovanie

Tento spotrebič je vybavený funkciou automatického odmrazovania, takže nie je nutné ho odmrazovať ručne.

Výmena žiarovky

Chladnička/mraznička je osvetlená LED žiarovkou, ktorá sa vyznačuje nízkou spotrebou energie a dlhou životnosťou. V prípade akejkoľvek závady kontaktujte popredajný servis.

Typ žiarovky: LED svetlo.

Úroveň energetickej účinnosti: G (v závislosti od skutočných vlastností produktu, pozri certifikačnú správu).

Bezpečnostná kontrola po údržbe

Je napájací kábel poškodený alebo prerušený?

Je zástrčka pevne zasunutá do zásuvky?

Nie je zástrčka nadmerne zahriata?



Poznámka: Ak je napájací kábel alebo zástrčka poškodená alebo znečistená prachom, môže dôjsť k úrazu elektrickým prúdom alebo požiaru. V prípade akejkoľvek abnormality odpojte napájaciu zástrčku a kontaktujte predajcu.

Ako demontovať policu chladničky:

Držte držiak na fľaše oboma rukami a potom ho vytiahnite nahor.

Odklopte kryt:

Držte odklápací kryt vo zvislej polohe, zarovnajzte jeho pravú stranu s otvorom otočného hriadeľa a potom ho silou vytiahnite, aby ste odklápací kryt demontovali.



Poznámka: Je zakázané zatvárať dvere, keď je odklápací kryt otvorený, inak by mohlo dôjsť k poškodeniu dverí chladničky/mrazničky.

VIII. Jednoduchá analýza a odstránenie závad

Pokiaľ ide o nasledujúce drobné poruchy, nie každá porucha musí byť opravená technickým servisným personálom; môžete sa pokúsiť problém vyriešiť sami.

Porucha	Príčina	Riešenie
• Spotrebič nechladí	• Nie je odpojený napájací kábel? • Nie sú ističe a poistky poškodené? • Nedošlo k výpadku prúdu?	• Znovu zapojte zástrčku. • Otvorte dvere a skontrolujte, či svieti svetlo.
• Nenormálny hluk	• Je chladnička/mraznička stabilná? • Nedotýka sa chladnička/mraznička steny?	• Nastavte vyrovnávacie nožičky chladničky/mrazničky. • Odtiahnite chladničku/mrazničku ďalej od steny.
• Zlá účinnosť chladenia	• Vkladáte do nej horúce jedlo alebo príliš veľa jedla? • Otvárate často dvere? • Pripevňujete vrecká s potravinami na tesnenie dverí? • Je spotrebič vystavený priamemu slnečnému žiareniu alebo sa nachádza v blízkosti pece alebo sporáka? • Je spotrebič dobre vetraný? • Nie je nastavená príliš vysoká teplota?	• Vkladáte jedlo do chladničky/mrazničky, až keď vychladne? • Skontrolujte a zatvorte dvere. • Premiestnenie chladničky/mrazničky z dosahu zdroja tepla. • Uvoľnite priestor, aby bola zaistená dobrá ventilácia. • Nastavte vhodnú teplotu.
• Zvláštny zápach v chladničke/mrazničke	• Sú v nej nejaké pokazené potraviny? • Je potrebné spotrebič vyčistiť? • Uložili ste do nej potraviny s výraznou vôňou?	• Pokazené potraviny zlikvidujte. • Vyčistite chladničku/mrazničku. • Zabaľte potraviny s výraznou vôňou.
• Dverný alarm	• Sú otvorené dvere chladničky/mrazničky?	• Otvorte dvere chladničky/mrazničky a znovu ich zatvorte.
• Všetky kontrolky na displeji svietia	• Je funkcia odmrazovania zapnutá?	• Podržte tlačidlo SET po dobu 3 sekúnd (podrobnosti nájdete v časti Funkcia o odmrazovaní).



Poznámka: Ak vyššie uvedené popisy nie je možné použiť na riešenie problému, nerozoberajte a neopravujte spotrebič sami. Opravy vykonávané neskúsenými osobami môžu spôsobiť zranenie alebo vážne poruchy spotrebiča. Obráťte sa na miestnu predajňu, kde ste zariadenie zakúpili. Servis tohto produktu by mal vykonávať autorizovaný technik a mali by byť použité iba originálne náhradné diely.

Pokiaľ spotrebič dlhší čas nepoužívate, odpojte ho od elektrickej siete, vyprázdňte všetky potraviny a vyčistite spotrebič, pričom nechajte dvere pootvorené, aby sa zabránilo vzniku nepríjemných pachov.)

Obrátenie dverí

1. Uistite sa, že je vaša chladnička/mraznička odpojená od siete.
2. Nadvihnite kryt pántu hore a odoberte ho, odstráňte tri skrutky, ktoré upevňujú horný pánt k dverkam, a potom pánt vyberte.



3. Odstráňte dvere chladničky/mrazničky.
4. Odstráňte skrutky, ktoré upevňujú spodný pánt k pravej strane tela spotrebiča, a potom pánt vyberte.

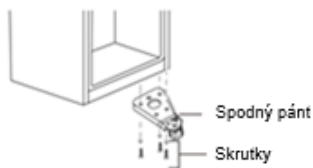

5. Odstráňte podložku a matku, ktoré upevňujú čapový hriadeľ k pravému otvoru na spodnom pánte, a potom hriadeľ vyberte.



6. Vložte čapový hriadeľ do ľavého otvoru na spodnom pánte a potom hriadeľ zaistíte podložkou a maticou.



7. Nainštalujte spodný pánt na ľavú stranu tela spotrebiča.
8. Odstráňte skrutku, ktorá zaisťuje zarážku dverí z pravej dolnej strany dverí chladničky/mrazničky, potom zarážku dverí vyberte a nainštalujte ju na ľavú dolnú stranu.



9. Nainštalujte dvere chladničky/mrazničky.
10. Presuňte kryt dverí z pravej hornej strany dverí chladničky/mrazničky na ľavú hornú stranu dverí. A presuňte kryt ľavého otvoru na pravú stranu.

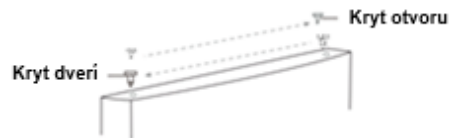

11. Odstráňte kryt otvoru z ľavej hornej strany skrine a upevnite ho na pravej hornej strane skrine.

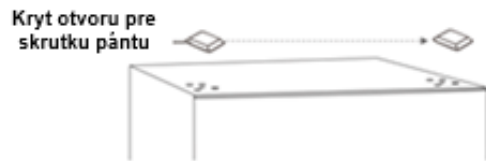

12. Pripievňte horný pánt k ľavej hornej strane tela spotrebiča pomocou troch šroubov, ktoré jste predtým vyšroubovali. Pred utážením šroubov horného pantu se uistěte, že horní část dveří je v úrovni těla spotrebiča a že gumové těsnění dobře těsní.

13. Nasadte kryt pántu na pánt v ľavej hornej časti tela spotrebiča.



14. Odstráňte zátky ľavého otvoru, odskrutkujte skrutky a odstráňte zátky pravého otvoru.

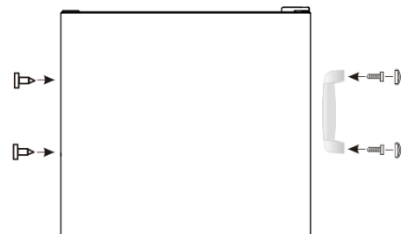

15. Nainštalujte zátky pravého otvoru na ľavú stranu dverí a nainštalujte madlo na pravú stranu dverí.

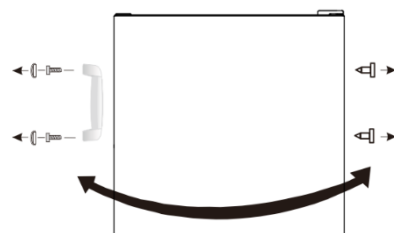

Poznámka: Pred utiahnutím skrutiek pántov sa uistite, že gumové tesnenia dobre priliehajú k telu spotrebiča po celom obvode dverí.

IX. Pokyny pre bezpečnú likvidáciu

Elektrické informácie

Tento elektrický spotrebič musí byť uzemnený.

Tento výrobok je vybavený zástrčkou, ktorá je vhodná pre všetky domy vybavené zásuvkami spĺňajúcimi súčasné špecifikácie. Pokiaľ namontovaná zástrčka nie je vhodná pre vaše zásuvky, je treba ju odrezať a starostlivo zlikvidovať. Aby nedošlo k možnému úrazu elektrickým prúdom, nekladajte vyradenú zástrčku do zásuvky.

Likvidácia

Staré spotrebiče majú stále určitú pridanú hodnotu. Ekologický prístup zaistí, že cenné suroviny budú recyklované. Chladivá použité vo vašom spotrebiči a izolačné materiály vyžadujú špeciálne postupy pri manipulácii. Pred manipuláciou sa uistite, že na zadnej strane spotrebiča nie sú poškodené rúrky.

Aktuálne informácie o možnostiach likvidácie starých spotrebičov a obalov zo starých spotrebičov je možné získať na miestnom obecnom úrade.

Správna likvidácia tohto produktu	
	Toto označenie znamená, že tento produkt nesmie byť likvidovaný spolu s ostatným domácim odpadom v celej EÚ. Aby ste zabránili možnému poškodeniu životného prostredia alebo zdravia ľudí nekontrolovanou likvidáciou odpadu, recyklujte ho zodpovedne a podporujte tak udržateľné opätovné využitie materiálových zdrojov. Ak chcete vrátiť použité zariadenie, využite systémy na vrátenie a zber alebo sa obráťte na predajcu, u ktorého ste produkt zakúpili. Ten môže tento produkt prevziať na ekologicky bezpečné recykláciu.

Varovanie týkajúce sa likvidácie

- Chladivo a cyklopentanový penivý materiál používaný v chladničke/mrazničke sú horľavé. Preto musí byť chladnička/mraznička pri likvidácii uchovávaná mimo dosahu zdrojov ohňa a musí byť získaná späť špeciálnou spoločnosťou so zodpovedajúcou kvalifikáciou, nie spaľovaním, aby sa zabránilo poškodeniu životného prostredia alebo inému poškodeniu.
- Pri likvidácii chladničky/mrazničky demontujte dvere a odstráňte tesnenie dverí a políc; dvere a police uložte na vhodné miesto, aby sa pod nimi nemohli zachytiť deti.

Poznámka: Adresa alebo kontaktné telefónne číslo servisného miesta sa môže zmeniť bez predchádzajúceho upozornenia. Pri požiadavke na servis si prosím overte, či sa jedná o servis, ktorý je pridružený k našej spoločnosti.

Pokyny na vyhľadanie informácií o modeli v databáze produktov, ako je definované v nariadení (EÚ) 2019/2019, prostredníctvom webového odkazu na informácie o modeli uložené v databáze produktov alebo odkazu na databázu produktov a informácie o tom, ako nájsť identifikátor modelu na produkte.

Dear users, this manual contains the product's basic knowledge, how to use it, fault diagnosis and basic troubleshooting methods. In order to better understand and use this product, please take good care of this manual and read it carefully.

Contents

I. SAFETY.....	33
II. Product Features.....	35
III. Preparations for use	35
IV. Functions.....	37
V. Instructions for food storage.....	38
VI. Tips for special needs	39
VII. Maintenance and cleaning.....	40
VIII. Simple fault analysis and elimination (varying with different products)	40
IX. Certifications (to be provided by Certification Engineer).....	43
X. Safe recovery instructions	43

I. SAFETY



WARNING!

It is hazardous for anyone other than authorized service personnel to carry out servicing or repairs which involves the removal of covers. To avoid the risk of an electric shock do not attempt to repair this appliance yourself.

WARNING!

Risk of fire / flammable materials.



Safety tips

Do not use electrical appliances such as a hair dryer or heater to defrost your Fridge/Freezer.

Containers with flammable gases or liquids can leak at low temperatures.

Do not store any containers with flammable materials, such as spray cans, fire extinguisher refill cartridges etc. in the Fridge/Freezer.

Do not place carbonated or fizzy drinks in the Freezer compartment. Ice lollies can cause "Frost/Freeze burns". If consumed straight from the Fridge/Freezer.

Do not remove items from the Fridge/Freezer compartment if your hands are damp/wet, as this could cause skin abrasions or "Frost/Freezer burns". Bottles and cans must not be placed in the Freezer compartment as they can burst when the contents freeze.

Manufacturer's recommended storage times should be adhered to. Refer to relevant instructions.

Do not allow children to tamper with the controls or play with the Fridge/Freezer. The Fridge/Freezer is heavy. Care should be taken when moving it. It is dangerous to alter the specification or attempt to modify this product in any way.

Do not store inflammable gases or liquids inside your Fridge/Freezer.

If the power cable is damaged, it must be replaced by the manufacturer, its service agent or similarly qualified persons in order to avoid a hazard.

This appliance can be used by children aged from 8 years and above and persons with reduced physical, sensory or mental capabilities or lack of experience and knowledge if they have been given supervision or instruction concerning use of the appliance in a safe way and understand the hazards involved. Children shall not play with the appliance. Cleaning and user maintenance shall not be made by children without supervision.

This refrigerating appliance is not intended to be used as a built-in appliance.

This appliance is intended to be used in household and similar applications such as

- staff kitchen areas in shops, offices and other working environments;
- farm houses and by clients in hotels, motels and other residential type environments;
- bed and breakfast type environments;
- catering and similar non-retail applications.

Keep ventilation openings, in the appliance enclosure or in the built-in structure, clear of obstruction.

Do not use mechanical devices or other means to accelerate the defrosting process, other than those recommended by the manufacturer.

Do not damage the refrigerant circuit.

Do not use electrical appliances inside the food storage compartments of the appliance, unless they are of type recommended by the manufacturer.

Do not store explosive substances such as aerosol cans with a flammable propellant in this appliance.

This appliance is not intended for use by persons (including children) with reduced physical, sensory or mental capabilities, or lack of experience and knowledge, unless they have been given supervision or instruction concerning use of the appliance by a person responsible for their safety. Children should be supervised to ensure that they do not play with the appliance.

– **WARNING:** Keep ventilation openings, in the appliance enclosure or in the built-in structure, clear of obstruction.

– **WARNING:** Do not use mechanical devices or other means to accelerate the defrosting process, other than those recommended by the manufacturer.

– **WARNING:** Do not damage the refrigerant circuit.

– **WARNING:** Do not use electrical appliances inside the food storage compartments of the appliance, unless they are of the type recommended by the manufacturer.

– **WARNING:** Refrigerating appliances – in particular a refrigerator-freezer Type I – might not operate consistently (possibility of defrosting of contents or temperature becoming too warm in the frozen food compartment) when sited for an extended period of time below the cold end of the range of temperatures for which the refrigerating appliance is designed;

– **WARNING:** The necessity that, for doors or lids fitted with locks and keys, the keys be kept out of the reach of children and not in the vicinity of the refrigerating appliance, in order to prevent children from being locked inside.

– **WARNING:** The refrigerant used in your appliance and insulation materials requires special disposal procedures.

– **WARNING:** When positioning the appliance, ensure the supply cord is not trapped or damaged.

– **WARNING:** Do not locate multiple portable socket-outlets or portable power supplies at the rear of the appliance

Children aged from 3 to 8 years are allowed to load and unload refrigerating appliances.

To avoid contamination of food, please respect the following instructions:

– Opening the door for long periods can cause a significant increase of the temperature in the compartments of the appliance.

– Clean regularly surfaces that can come in contact with food and accessible drainage systems.

– Clean water tanks if they have not been used for 48 h; flush the water system connected to a water supply if water has not been drawn for 5 days.

– Store raw meat and fish in suitable containers in the refrigerator, so that it is not in contact with or drip onto other food.

– Two-star frozen-food compartments are suitable for storing pre-frozen food, storing or making ice-cream and making ice cubes.

– One-, two- and three-star compartments are not suitable for the freezing of fresh food.

– If the refrigerating appliance is left empty for long periods, switch off, defrost, clean, dry, and leave the door open to prevent mould developing within the appliance.

Electrical Connection

⚡WARNING⚡

The power cord of this appliance is equipped with a plug which mates with the standard wall outlets to minimize the possibility of electrical shock.

Under any circumstances, ensure that the power cord is grounded.

This refrigerator appliance requires a standard 220-240VAC 50Hz electrical outlet with grounding.

This refrigerator appliance is not designed to be used with an inverter.

The cord should be secured behind the appliance and not left exposed or dangling to prevent accidental injury.

Never unplug the refrigerator by pulling the power cord. Always grip the plug firmly and pull straight out from the receptacle.

Do not use an extension cord with this appliance. If the power cord is too short, have a qualified electrician or service technician install an outlet near the appliance. Use of an extension cord can negatively affect the performance of the unit. Improper use of the grounded plug can result in the risk of electrical shock. If the power cord is damaged, have it replaced by an authorized service center.

Climate Range

The information about the climate range of the appliance is provided on the rating plate. It indicates at which ambient temperature (that is, room temperature, in which the appliance is working) the operation of the appliance is optimal (proper).

Climate range	Permissible ambient temperature
SN	from +10°C to +32°C
N	from +16°C to +32°C
ST	from +16°C to +38°C
T	from +16°C to +43°C

Note : Given the limit values of the ambient temperature range for the climate classes for which the refrigerating appliance is designed and the fact that the internal temperatures could be affected by such factors as location of the refrigerating appliance, ambient temperature and the frequency of door opening, the setting of any temperature control device might have to be varied to allow for these factors, if appropriate.



Note: When operating in an environment other than the specified climate type (i.e., beyond the rated ambient temperature range), the appliance may not be able to maintain the desirable compartment temperatures.

Locks

If your Refrigerator is fitted with a lock, keep the key out of reach and not in the vicinity of the appliance to prevent children being entrapped. When disposing of an old Refrigerator, break off any old locks or latches as a safeguard.

Freon-free

The freon-free refrigerant (R600a) and the foaming insulation material (cyclopentane) that is environmentally friendly are used for the refrigerator, causing no damage to the ozone layer and having a very small impact on the global warming. R600a is flammable, and sealed in a refrigeration system, without leakage during normal use. But, in case of refrigerant leakage due to the refrigerant circuit being damaged, be sure to keep the appliance away from open flames and open the windows for ventilation as quickly as possible.

II. Product Features

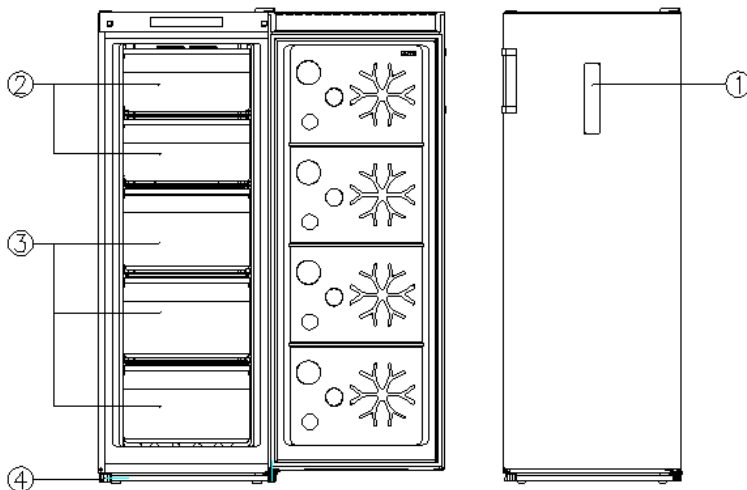

No	Description
1	Control panel
2	Flip cover
3	Freezer drawers
4	Adjustable Feet

Due to technological innovations, the product descriptions in this manual may not be completely consistent with your refrigerator. Detailed information is in accordance with the final product.

III. Preparations for use

Installation location:

1. Ventilation condition

The position you select for the refrigerator installation should be well-ventilated and has less hot air. Do not locate the refrigerator near a heat source such as cooker, and avoid it from direct sunlight, thus guaranteeing the refrigeration effect while saving energy consumption. Do not locate the refrigerator in the damp place, so as to prevent the refrigerator from rusting and leaking electricity. **The result of the refrigerant charge amount of the refrigerator being divided by the total space of the room in which the refrigerator is installed shall be less than 8g/ m³.**

Note: The amount of refrigerant charged for the refrigerator can be found on the nameplate.

2. Heat dissipation space

When working, the refrigerator gives off heat to surroundings. Therefore, at least 30mm of free space should be spared at the top side, more than 100mm on both sides, and above 50mm at the back side of the refrigerator.

Dimensions in mm:

W	D	H	A	B	C(°)	E	F
547	656	1448	918	1109	130±5	50	100

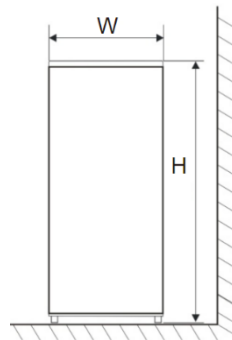

Fig. 1

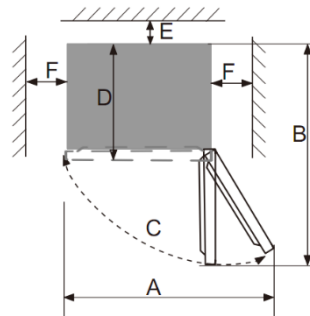

Fig. 2

Note : Figure 1, Figure 2 only illustrate the space demand of the product.

3. Level ground

Place the refrigerator on the solid and flat ground (floor) to keep it stable, or else, it will give rise to vibration and noise. When the refrigerator is placed on such flooring materials as carpet, straw mat, polyvinyl chloride, the solid backing plates should be applied underneath the refrigerator, so as to prevent color change due to heat dissipation.



Unobstructed ventilation shall be maintained around the appliance or in an embedded structure.

Preparations for use

1. Standing time

After the refrigerator is properly installed and well cleaned, do not switch it on immediately. Make sure to energize the refrigerator after more than 1 hour's standing, so as to ensure its normal operation.

2. Cleaning

Confirm the accessory parts inside the refrigerator and wipe the inside with a soft cloth.

3. Power-on

Insert the plug into the solid socket to start the compressor. After 1 hour, open the refrigerator door, if the temperature inside the refrigerator compartment drops obviously, it indicates the refrigeration system is working normally.

4. Storage of food

After the refrigerator runs for a period of time, the internal temperature of the refrigerator will be automatically controlled according to the user's temperature setting. After the refrigerator is fully cooled, put in foods, which usually need 2~3 hours to be fully cooled. In summer, when the temperature is high, it takes more than 4 hours for the foods to be fully cooled (Try to open the refrigerator door as less as possible before the internal temperature cools down).



If the refrigerator is installed in the moisture place, make sure to check whether the ground wire and leakage circuit breaker are normal. If vibration noises are produced due to the refrigerator contacting the wall or if the wall gets blackened by air convection around the compressor, move the refrigerator away from the wall. Setting up the refrigerator may cause jamming noise or image chaos to the mobile phone, fixed-line telephone, radio receiver, television surrounding it, so try to keep the refrigerator as far away as possible in such case.

IV. Functions

When the refrigerator system is connected to power supply for the first time, all icons on the display panel gets illuminated for 2s, and the system runs at -18°C by default.

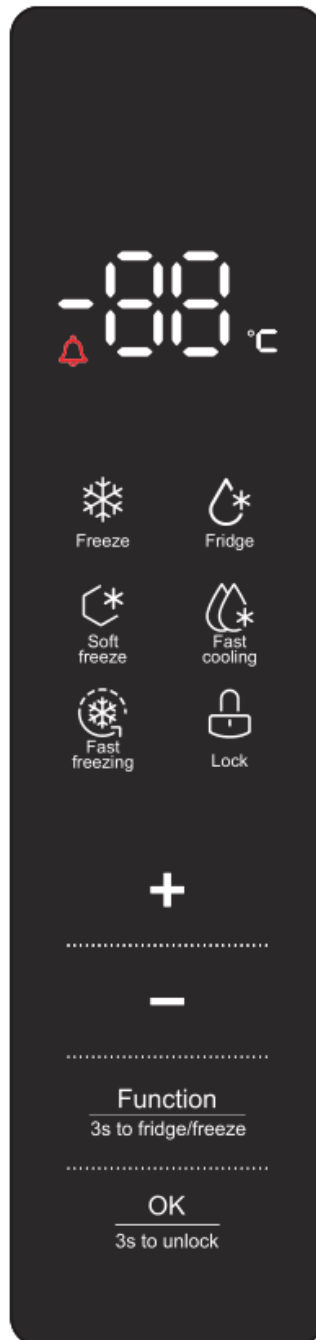

★Temperature setting

- 1) Temperature can be adjusted by pressing the "+" or "-" key. The temperature value of the selected temperature mode starts flickering the first time you press the said key; and after that, the temperature will increase or decrease once with each response of the "+" or "-" key. After setting the temperature, press the "OK" key for validation.
- 2) Under the fridge mode, the temperature range is 2~8°C (to be adjusted circularly); and under the freezer mode, the temperature range is -16~-24°C (to be adjusted circularly). When the refrigerator system is powered up for the first time, all icons on the display will be illuminated for 2s, with temperature controlled at -18°C by default. If there is no key operation within 15 seconds and the refrigerator door is closed, the display will go out, and all keys will be locked automatically. When the display is off, the display will light up if the refrigerator door is opened or any key is pressed. When keys are locked, you can press and hold the "OK" key for 3s to get them unlocked.

★ Function setting

- 1) The first time you press the "Function" key, the selected function starts flickering, which is subject to change; at this point, you can press the "Function" key to select the function; and finally, press the "Ok" key to validate the selected function. Under the fridge mode, the functions to select will cycle as following: Fridge→Fast Cooling→Fridge; Under the freezer mode, the functions to select will cycle as following: Freeze→Soft Freeze→Fast Freezing→Freeze.
- 2) You can press and hold the "Function" key for 3s to switch between the fridge mode and the freezer mode.
- 3) Temperature range under each function mode:
 - F. When the 'Fridge' function is enabled, the temperature range is 2~8°C, which can be adjusted by pressing the "+" or "-" key.
 - G. When the 'Fast Cooling' function is enabled, the temperature will be controlled at 2°C, which is subject to no change. After running for 8 hours, the fast Cooling function will be disabled automatically
 - H. When the 'Freeze' function is enabled, the temperature range is -16~-24°C, which can be adjusted by pressing the "+" or "-" key.
 - I. When the 'Soft Freeze' function is enabled, the temperature range is -3°C.
 - J. When the 'Fast Freezing' function is enabled, the temperature will be controlled at -32°C, which is subject to no change. After running for 26 hours, the fast freezing function will be disabled automatically, with the 'Freeze' function to be restored (at -18°C).

★ Child Lock

- 1) When the 'Child Lock' function is active, both temperature and function are subject to no change, to avoid maloperation.
- 2) The "Child Lock" function will be enabled automatically when there is not any key operation within 15 seconds.
- 3) When the "Lock" key is pressed and held for 3s, the Child Lock function can be disabled, with keys unlocked.

★Door open alarm

If the refrigerator door is open for more than 3 minutes, buzzer alarms will be continuously issued, which can be stopped when any key is pressed, but will be restored after 3 minutes if the door keeps open. The alarms will not be lifted until the door is closed.

★Power cut memory

In the case of power failure, the refrigerator will maintain the running state that is set before the power outage when the power supply is restored.

★Power-on delay:

To protect the refrigerator compressor from being damaged in the case of short-time power failure (i.e., less than 5 minutes), the compressor will not be started immediately after it is powered on.

★Over-temperature alarm

Under the 'Fast Freezing' or 'Freeze' function mode, alarms will be issued if compartment temperature is detected to be higher than -10°C when the refrigerator is powered on, with the set temperature flickering continuously. In such case, the compartment temperature when the system is powered on can be displayed by pressing any key, and the normal display can be restored by pressing any key again or after 5s, which indicates the system cooling is normal. After running for a period of time, the refrigerator compartment temperature will be automatically controlled according to the set temperature. When the system temperature reaches stable, the foods put inside can be fully cooled down after 2-3 hours, but in summer when temperature is high, it takes more than 4 hours for the foods to fully cool down.

★ Fault alarm

In case E0, E1, EH, or EC, etc. is displayed on the operation panel, it indicates fault with the refrigerator. Please contact the aftersales person for visiting service in such case.

V. Instructions for food storage

Food storage locations

Shelf: When taking the shelf out, lift it upwards, and then pull it out; when installing the shelf, make sure to place it into position before putting it down.

Crisper box (drawer): You can pull out the drawer for access to foods.

Do not put too many or too weight foods inside the refrigerator. Keep enough space between foods; if too close, the cold air flow will be blocked, thus affecting the refrigeration effect. Do not store excessive or overweight foods, to avoid the shelf from being crushed. When storing the foods, keep a distance away from the inner wall; and do not place the water-rich foods too close to the refrigerator rear wall, lest they get frozen on the inner wall.

Freezer mode :

Long-term storage of foods: The freezer compartment, where the temperature is generally controlled below -18°C , is suitable for the preservation of foods for a long term, but the shelf life indicated on the food packages should be abided by.

Freezer drawer: Used for the frozen food storage; For the mass pieces of meat or fish, cut them into smaller ones, pack them up separately with the fresh-keeping bags, and distribute them evenly in the drawer.

Fast freezing

- (1) Refer to the description about fast freezing function in the "Function" section.
- (2) Compared with the normal freezing, fast freezing enables food to pass through the maximum ice crystal formation zone at the fastest speed. Fast freezing can freeze the food water content into fine ice crystals, without damaging the cell membrane, so cell juice will not be lost when thawing, and the original freshness and nutrition of food can be maintained.
- (3) The fast-freezing function is designed to preserve nutrition of the frozen food, with the food thoroughly frozen in the shortest time. Fast freezing consumes more energy than the normal freezing does.

★ Allow the hot foods to cool down to the room temperature before putting them in the freezer compartment.

★ Do not put a glass container with liquid or the canned liquid that is sealed in the freezer compartment, so as to avoid burst due to volume expansion after the liquid gets frozen up.

★ Divide the food into appropriately small portions

★ You'd better pack the food up before freezing it, and the packing bag used should be dry, in case the packing bags are frozen together. Foods should be packed or covered by such suitable materials as are firm, tasteless, impervious to air and water, non-toxic and pollution-free, to avoid cross-contamination and transfer of odor.

Tips for shopping the frozen foods

1. When you are buying frozen food, look at the Storage Guidelines on the packaging. You will be able to store each item of frozen food for the period shown against the star rating. This is usually the period stated as "Best to use them before*", found on the front of the packaging.
2. Check the temperature of the frozen food cabinet in the shop where you buy the frozen foods.
3. Make sure the frozen food package is in perfect condition.
4. Always buy frozen products last on your shopping trip or visit to the supermarket.
5. Try to keep frozen food together whilst shopping and on the journey home, as this will help to keep the food cooler.
6. Don't buy frozen food unless you can freeze it straight away. Special insulated bags can be bought from most supermarkets and hardware shops. These keep the frozen foods cold longer.
7. For some foods, thawing before cooking is unnecessary. Vegetables and pasta can be added directly to boiling water or steam cooked. Frozen sauces and soups can be put into a saucepan and heated gently until thawed.
8. Use quality food and handle it as little as possible. When foods are frozen in small quantities, it will take less than for them to freeze up and thaw.
9. Estimate the amount of foods to be frozen up. When freezing large amounts of fresh food, adjust the temperature control knob to the low mode, with the freezer temperature lowered. So, foods can be frozen up in fast manner, with the food freshness well kept.

How to use the ice-making box

Place the ice-making box in the upper position of the freezer compartment, so that it ices up as soon as possible.

VI. Tips for special needs

Moving the refrigerator/freezer

•Location

Do not place your refrigerator/freezer near a heat source, e.g. cooker, boiler or radiator. Avoid it from direct sunlight in out-buildings or sun lounges.

•Leveling

Make sure to level your refrigerator/freezer using the front leveling feet. If not level, the refrigerator/freezer door gasket sealing performance will be affected, or even it may lead to the operating failure of your refrigerator/freezer.

After locating the refrigerator/freezer in position, wait for 4 hours before using it, so as to allow the refrigerant to settle.

•Installation

Do not cover or block the vents or grilles of your appliance.

When you are out for a long time

- If the appliance will not be used for several months, turn it off first, and then unplug the plug from the wall outlet.
- Take out all foods.
- Clean and dry the interior thoroughly. To prevent odor and mold growth, leave the door ajar: block it open or have the door removed if necessary.
- Keep the cleaned appliance in a dry, ventilated place and away from the heat source, place the appliance smoothly, and do not place heavy objects on top of it.
- The unit should not be accessible to child's play.

VII. Maintenance and cleaning

 Before cleaning, unplug the power plug first; Do not plug in or plug out the plug with wet hand, because there is a risk of electric shock and injury. Do not spill water directly on the refrigerator, to avoid rust, electricity leakage and accidents. Do not stretch your hands into the bottom of the refrigerator, since you might be scratched by sharp metal corners.

Internal cleaning and external cleaning

The food residuals in the refrigerator are liable to produce bad odor, so the refrigerator must be cleaned regularly. The fresh food compartment is usually cleaned once a month.

Remove all shelves, crisper box, bottle racks, cover board, and drawers etc., and clean them with a soft towel or sponge dipped in warm water or neutral detergent.

Clear off the dusts accumulated on the rear panel and side plates of the refrigerator often.

After using detergent, be sure to rinse it with clean water, and then wipe it dry.

 Do not use bristle brush, steel wire brush, detergent, soap powder, alkaline detergent, benzene, gasoline, acid, hot water and other corrosive or soluble items to cleanse the cabinet surface, door gasket, plastic decorative parts, etc., so as to avoid damage.

Carefully wipe dry the door gasket, clean the groove using a wooden chopstick wrapped with cotton string. After the cleaning, fix the four corners of the door gasket first, and then embed it segment by segment into the door groove.

Interruption of power supply or failure of the refrigerating system

- Take care of the frozen foods in the event of an extended non-running of the refrigerating appliance (such as interruption of power supply or failure of the refrigerating system).

- Try to open the refrigerator door as less as possible, in this way can food safely and freshly kept for hours even in hot summer.

- If you get the power outage notice in advance :

- 1) Adjust the thermostat knob to the high mode an hour in advance, so that foods get fully frozen (Do not store new food during this time!). Restore the temperature mode to the original setting when power supply becomes normal in a timely manner.
- 2) You can also make ice with a watertight container, and put it in the upper part of the freezer, so as to extend the time for fresh food to be stored.

 Note: Once the refrigerator is used, you'd better use it continuously; and under normal circumstance, do not stop its use, so as not to affect the service life.

Defrosting

This appliance is designed with automatic defrosting function, and meantime it can be manually defrosted.

Lamp type : LED light.

Safety-check after maintenance

Is the power cord broken or damaged?

Is the power plug firmly inserted into the socket?

Is the power plug abnormally overheated?

 Note: Electric shock and fire accident may be caused in case the power cord and plug is damaged or stained by dust. If any abnormality, please unplug the power plug and get in contact with the vendor.

How to disassemble the parts.

Shelf:

Hold one end of the shelf, and lift it up while pulling it outward.

Flip cover:

Keep the flip cover in the vertical direction, align it with the rotating shaft opening on the right side, and pull it outward to remove it;

 During use of the refrigerator, do not close the door when the flip cover is opened, to avoid damaging the refrigerator door!

VIII. Simple fault analysis and elimination

With regard to the following small faults, not every failure needs to be fixed by the technical service personnel; you can try to solve the problem.

Case	Inspection	Solutions
• Completely not refrigerating	<ul style="list-style-type: none">• Is power plug off?• Are breakers and fuses a broken?• No electricity or line trip?	<ul style="list-style-type: none">• Re-plug.• Opening the door and checking whether the lamp is lit.
• Abnormal noise	<ul style="list-style-type: none">• Is refrigerator stable?• Does refrigerator reach the wall?	<ul style="list-style-type: none">• Adjusting refrigerator's adjustable feet.• Off the wall.

•Poor refrigerating efficiency	<ul style="list-style-type: none"> • Do you put hot food or too much food? • Do you open the door frequently? • Do you clip food bag to the seal of door? • Direct sunlight or near a furnace or stove? • Is it well-ventilated? • Temperature setting in too high? 	<ul style="list-style-type: none"> • Putting food into refrigerator when hot food becomes cool. • Checking and closing the door. • Removing the refrigerator from the heat source. • Emptying the distance to maintain good ventilation. • Setting to the appropriate temperature.
•Peculiar smell in refrigerator	<ul style="list-style-type: none"> • Any spoiled food? • Do you need to clean refrigerator? • Do you pack food of strong flavors? 	<ul style="list-style-type: none"> • Throwing away spoiled food. • Cleaning refrigerator. • Packing food of strong flavors.
• Buzzer alarm	<ul style="list-style-type: none"> • Is there any door opened? 	<ul style="list-style-type: none"> • Open the door, and close it again.
•All indicator lights on the display panel ON	<ul style="list-style-type: none"> • Is the defrosting function enabled? 	<ul style="list-style-type: none"> • Hold down the SET key for 3s (for details, refer to the Functions section about Defrosting)



Note: If the above descriptions are inapplicable to troubleshooting, do not disassemble and repair it yourself. Repairs carried out by inexperienced persons may cause injury or serious malfunctioning. Contact the local store where your purchase was made. This product should be serviced by an authorized engineer and only genuine spare parts should be used.

When the appliance is not in use for long periods, disconnect from the electricity supply, empty all foods and clean the appliance, leaving the door ajar to prevent unpleasant smells.

Reversing the Door Swing

1. Make sure that your refrigerator is unplugged.
2. Pry the hinge cover up and off, remove the three screws that secure the upper hinge to the door, then remove the hinge.

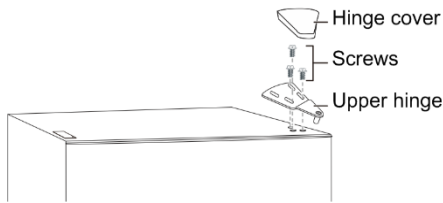

3. Remove the freezer compartment door from the cabinet.

4. Remove the screws that secure the lower hinge to the right side of the cabinet, then remove the hinge.

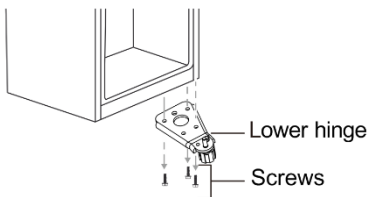

5. Remove the washer and nut that secure the pin shaft to the right hole on the lower hinge, then remove the shaft

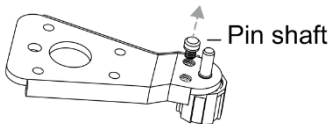

6. Insert the pin shaft into the left hole on the lower hinge, then secure the shaft with the washer and nut.

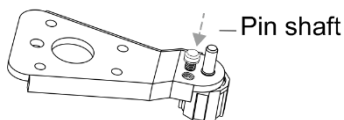

7. Install the lower hinge on the left side of the cabinet.
8. Remove the screw that secures the door stop from the bottom right of the freezer compartment door, then remove the door stop and install to the bottom left side.

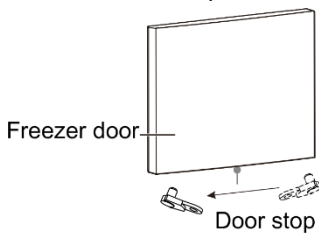

9. Install the freezer compartment door.
10. Move the door bushing from the top right side of the freezer door to the top left side of the door. And move the left hole cover to the right side.

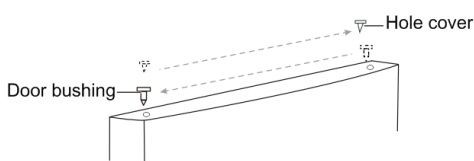

Note: Ensure the rubber gaskets are making a good seal with the cabinet all the way around the doors before tightening the hinge screws.

11. Remove the hole cover from the top left side of the cabinet and secure the cover on the top right side of the cabinet.

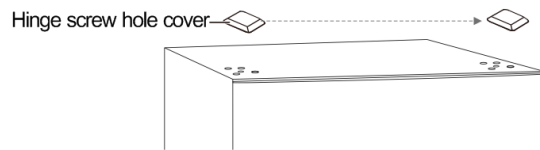

12. Secure the upper hinge to the top left side of the cabinet with the three screws you removed previously. Before you tighten the upper hinge screws, make sure that the top of the door is level with the cabinet and that the rubber gasket makes a good seal.

12. Install the hinge cover over the hinge on the top left side of the cabinet.

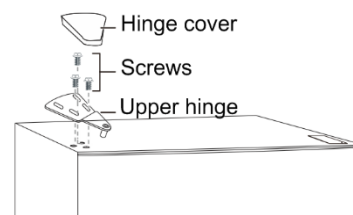

13. Remove the left hole plugs, screw off the bolts, and remove the right hole plugs.

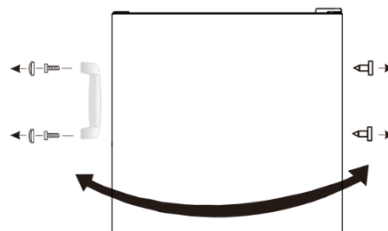

14. Install the right hole plugs on the left side of the door, and install the handle on the right side of the door.

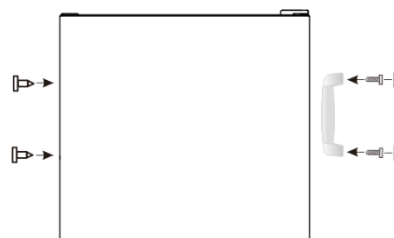

IX. Certifications

Electrical information

This electrical appliance must be grounded.

This product is equipped with a plug, which is suitable for all houses equipped with sockets meeting the current specifications

If the fitted plug is not suitable for your socket outlets, it should be cut off and carefully disposed of. To avoid a possible shock hazard, do not insert the discarded plug into a socket.

This product complies the EEC directives.

X. Safe recovery instructions

Disposal

Old appliances still have some surplus value. An environmentally friendly approach will ensure that valuable raw materials are recycled.

The refrigerants used in your equipment and insulation materials require special handling procedures. Make sure there is no pipe damage on the back of the equipment before handling.

Up-to-date information on the options for disposing of old equipment and packaging from old equipment can be obtained from the local municipal office.

Correct Disposal of this product	
	This marking indicates that this product should not be disposed with other household wastes throughout the EU. To prevent possible harm to the environment or human health from uncontrolled waste disposal, recycle it responsibly to promote the sustainable reuse of material resources. To return your used device, please use the return and collection systems or contact the retailer where the product was purchased. They can take this product for environmentally safe recycling.

Warnings for disposal

- ✘ Refrigerant and cyclopentane foaming material used for the refrigerator are flammable. Therefore, when the refrigerator is scrapped, it shall be kept away from any fire source and be recovered by a special recovering company with corresponding qualification other than be disposed by combustion, so as to prevent damage to the environment or any other harm.
- ✘ When the refrigerator is scrapped, disassemble the doors, and remove gasket of door and shelves; put the doors and shelves in a proper place, so as to prevent trapping of any child.

Note: The address or contact telephone number of the service point may change without prior notice. When requesting service, please verify that the service point is affiliated with our company.

Instructions for finding model information in the product database as defined in Regulation (EU) 2019/2019 via the web link to the model information stored in the product database or the link to the product database and information on how to find the model identifier on the product.

Výrobce:

ELMAX STORE, a.s.
Topolová 777/2,
735 42 Těrlicko,
Česká republika

info@elmax.cz

Záruční a pozáruční servis:

tel.: +420 599 529 251

email: hlaseni.reklamaci@elmax.cz

Prodej náhradních dílů:

tel: +420 599 529 250

email: servis@elmax.cz

www.romocr.cz

Výhradný distribútor značky Romo pre Slovensko:

ELEKTRO STORE SK, s.r.o.

Horná 116

022 01 Čadca

Slovenská republika

Záručný a pozáručný servis:

tel.: +421 915 473 787

email: hlaseni.reklamaci@elmax.cz

Predaj náhradných dielov:

tel: +421 915 473 787

email: servis@elmax.cz

www.romo.sk

